



# Księga Identyfikacji Wizualnej

Głównego Urzędu Statystycznego  
Powszechnego Spisu Rolnego 2020



**GUS**

Powszechny  
Spis Rolny 2020





## **Księga Identyfikacji Wizualnej**

### **Powszechnego Spisu Rolnego 2020**

Niniejsze opracowanie zawiera zbiór reguł i zasad stosowania logo Powszechnego Spisu Rolnego 2020 oraz prezentuje projekty po stawowych materiałach firmowych i reklamowych.

Zawiera także wiele wskazówek, jak rozwijać System Identyfikacji Wizualnej i jak zachować spójność w projektowaniu wszelkiego rodzaju materiałów graficznych dla GUS PSR 2020. Wspiera pracowników w codziennych działaniach komunikacyjnych, jest również nieocenioną pomocą w pracy firm zewnętrznych, wykonujących wszelkiego rodzaju projekty kreatywne i marketingowe na rzecz GUS PSR 2020

Przed rozpoczęciem pracy z Identyfikacją Wizualną GUS PSR 2020 należy dokładnie zapoznać się z wytycznymi dotyczącymi poszczególnych jej elementów. Jest to niezbędne dla zachowania spójności i poprawności tworzonych materiałów.

Główny Urząd Statystyczny jest jedynym podmiotem, który może wprowadzić nowe zastosowania logo. Bez oficjalnej zgody Prezesa GUS nie można wprowadzać na rynek żadnych nowych produktów ani usług z logo GUS PSR 2020.

# Spis treści

<b>1. Logo</b>	<b>6</b>	<b>5. Layouty okładek serii wydawniczej PSR</b>	<b>130</b>
a. Wersje logo	8	a. Budowa layoutów okładek publikacji	132
b. Układy niedozwolone	10	<b>6. Akcydensy</b>	<b>146</b>
c. Warianty kolorystyczne	12	a. Wzory papierów firmowych	148
d. Specyfikacje techniczne kolorów	16	b. Wzory kopert	156
e. Niedozwolone stosowanie koloru	18	c. Wzory teczek na dokumenty	160
f. Konstrukcja znaku graficznego	20	d. Projekt teczek z gumką	170
g. Konstrukcja logotypu	22	e. Wzory bloczków firmowych	172
h. Konstrukcja logo	30	f. Wzór szablonu prezentacji multimedialnej	178
i. Pole ochronne	36	<b>7. Materiały firmowe</b>	<b>186</b>
j. Ekspozycja logo na tle jednolitym	38	a. Wzory smyczy	190
k. Ekspozycja logo na tle niejednolitym	44	b. Wzór pendrive	192
l. Niedozwolone stosowanie logo na tle	48	c. Wzór powerbank	194
m. Zasady ekspozycji logo PSR z innymi znakami	50	d. Wzór notatnika A5	196
n. Przykłady ekspozycji logo PSR z logo Eurostatu i OECD	54	e. Wzór długopisu	198
o. Zasady ekspozycji logo PSR z godłem RP	58	f. Wzór ołówek	200
p. Skalowanie logo PSR	62	g. Wzór segregatora	202
<b>2. Kolorystyka</b>	<b>64</b>	h. Wzór identyfikatora	204
a. Podstawowy zestaw kolorów	66	i. Wzór zakładki książkowej	206
b. Rozszerzony zestaw kolorów	68	j. Wzór naklejki	208
c. Kolory w gradientach	70	k. Wzór kubka	210
d. Kolory dopełniające	72	l. Wzór koszulki T-shirt	212
e. Kolory uzupełniające	74	m. Wzór czapki z daszkiem	214
<b>3. Elementy graficzne SIW</b>	<b>76</b>	n. Wzór przypinki-znaczka	216
a. Konstrukcja elementów graficznych	80	o. Wzór parasola	218
b. Zasady zestawiania elementów graficznych	82	p. Wzór stempla okolicznościowego	220
c. Zestawienia niedozwolone	84	<b>8. Materiały promocyjne/reklamowe</b>	<b>222</b>
d. Przykłady stosowania	86	a. Wzór torby papierowej	226
<b>4. Typografia i podstawowy skład tekstu</b>	<b>88</b>	b. Wzór torby materiałowej	228
a. Podstawowy krój pisma	90	c. Wzór kalendarza książkowego	230
b. Uzupełniający krój pisma	96	d. Wzór kalendarza trójdziałnego ściennego	232
c. Zastępcze kroje pisma	104	e. Wzór plakatu	234
d. Prawidłowe użycie kroju pisma	108	f. Wzór ulotki	242
e. Kolorystka tekstu	110	g. Wzór roll up`u	250
f. Hierarchia tytułów	112	h. Wzór ścianki wystawienniczej	252
g. Skład tekstów publikacji	114	i. Wzór windera	254
h. Wyróżnienia	124	j. Wzór stoiska wystawienniczego	256
i. Punktory	128	k. Wzór stanowiska spisowego	258



Powszechny  
Spis Rolny 2020

1

Logo

## 1a Wersje logo

Logo Głównego Urzędu Statystycznego Poszechnego Spisu Rolnego 2020 zbudowane jest z trzech zasadniczych, ściśle ze sobą powiązanych stylistycznie elementów: znaku graficznego składającego się z dwóch przenikających się kół, logotypu – części opisowej logo przedstawiającej w zależności od wersji: akronim lub pełną nazwę w języku polskim. Część opisowa logo składa się z dwóch części: akronim GUS oraz akronim Powszechnego Spisu Rolnego 2020 (PSR 2020) lub pełną nazwę Powszechnego Spisu Rolnego 2020.

### Logo GUS PSR 2020 występuje w trzech wersjach:

- 1a1 Wersja podstawowa  
Logo w układzie poziomym z pełną nazwą Urzędu.  
Zalecana do stosowania we wszelkich materiałach.
- 1a2 Wersja skrócona  
Logo występuje w wersji ze skróconą nazwą. Zalecana w przypadkach gdy logo podstawowe może nie być wystarczająco czytelne - głównie uzależnione od jakości i wielkości druku.
- 1a3 Wersja anglojęzyczna  
Logo w układzie poziomym z pełną nazwą Urzędu w języku angielskim.  
Zalecana do stosowania we wszelkich materiałach.

1a1 Logo GUS PSR 2020 - wersja podstawowa



1a2 Logo GUS PSR 2020 - wersja skrócona



1a3 Logo GUS PSR 2020 - wersja anglojęzyczna



## 1b Układy niedozwolone

Znak graficzny i logotyp tworzą integralną całość i nie powinny być poddawane jakimkolwiek modyfikacjom.

### Zabrania się:

- 1b1 stosowania samego znaku graficznego lub logotypu,
- 1b2 zmiany położenia poszczególnych elementów względem siebie,
- 1b3 zmiany proporcji pomiędzy elementami logo,
- 1b4 zmiany kroju pisma lub proporcji liter.

Wszelkie zmiany naruszające integralność formy graficznej logo powodują stopniową degenerację jego formy i w rezultacie negatywnie wpływają na długofalowy proces kształtowania wizerunku i rozpoznawalności.



Z racji na zbliżoną konstrukcję graficzną logo GUS PSR 2020 w wersji pełnej i wersji anglojęzycznej wszelkie zasady użytkowania oraz zakazy odnoszące się do pełnej wersji mają zastosowanie do wersji angielskojęzycznej.



- 1b1 Zabrania się stosowania samego znaku graficznego lub logotypu,



- 1b2 zmiany położenia poszczególnych elementów względem siebie,



- 1b3 zmiany proporcji pomiędzy elementami logo,



- 1b4 zmiany kroju pisma lub proporcji liter.



## 1c Warianty kolorystyczne

Logo GUS PSR 2020 funkcjonuje w trzech wariantach kolorystycznych, stosowanych zamiennie w zależności od technologii druku, rodzaju nośnika lub przeznaczenia danej publikacji.

### Logo występuje w trzech wariantach

- 1c1 Wariant kolorowy, podstawowy**  
Wariantem podstawowym jest logo ze znakiem graficznym w kolorze. Stosowany jest we wszystkich materiałach poligraficznych, gdzie jest możliwe uzyskanie pełnego koloru. Uwaga! Wariant kolorowy w kontrze dopuszczony jest wyłącznie do materiałów elektronicznych.
- 1c2 Wariant monochromatyczny**  
Wariantem monochromatycznym jest logo ze znakiem graficznym w skali szarości. Wariant ten stosowany jest do materiałów czarno-białych, gdzie z przyczyn technologicznych nie jest możliwe uzyskanie koloru.
- 1c3 Wariant achromatyczny**  
Wariantem achromatycznym jest logo w kolorze czarnym (lub białym w wariacie w kontrze). Stosowany jest tam, gdzie ze względów technologicznych nie jest możliwe zastosowanie innych wariantów np. w materiałach przeznaczonych do przesyłania faksem czy drukach jednokolorowych. Prezentowany jest także na kolorowych tłach. Wariant achromatyczny stosowany jest także w technikach grawerskich, tłoczeniach czy pieczęciach. jest wyłącznie do materiałów elektronicznych.

### 1c1 Logo GUS PSR 2020 - Wariant kolorowy, podstawowy



### 1c1 Logo GUS PSR 2020 - Wariant kolorowy, podstawowy w kontrze



1c2 Logo GUS PSR 2020 - Wariant monochromatyczny



1c2 Logo GUS PSR 2020 - Wariant monochromatyczny w kontrze



1c3 Logo GUS PSR 2020 - Wariant achromatyczny



1c3 Logo GUS PSR 2020 - Wariant achromatyczny w kontrze





## 1d Specyfikacje techniczne kolorów

W celu jak najwierniejszego odwzorowania palety kolorystycznej, każdy z kolorów został określony w trzech modelach przestrzeni barw: PANTONE i CMYK dla materiałów drukowanych oraz RGB na potrzeby materiałów elektronicznych.



### ZIELONY

PANTONE 382 C  
PANTONE 389 U  
CMYK 34/ 0/ 100/ 0  
RGB 190/ 214/ 0



### GRANATOWY

PANTONE 662 C  
PANTONE 662 U  
CMYK 100/ 88/ 0/ 20  
RGB 0/ 29/ 119



### CZARNY

przy druku kolorowym

PANTONE Pro. Black C  
PANTONE Pro. Black U  
CMYK 30/ 30/ 30/ 100  
RGB 0/ 0/ 0

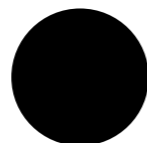

C - Pantone dla papierów powlekanych  
U - Pantone dla papierów niepowlekanych

### Uwaga!

Przedstawione kolory są tylko symulacją właściwych barw. Kolory mogą różnić się od właściwych w zależności od techniki druku lub ustawień monitora. Niewskazane jest stosowanie ich jako wzornika.



### SZARY

PANTONE Cool Gray 5 C  
PANTONE Cool Gray 5U  
CMYK 0/ 0/ 0/ 30  
RGB 170/ 169/ 169



### GRAFITOWY

PANTONE Cool Gray 10 C  
PANTONE Cool Gray 10 U  
CMYK 0/ 0/ 0/ 70  
RGB 96/ 93/ 92



### CZARNY

przy druku czarno-białym

PANTONE Pro. Black C  
PANTONE Pro. Black U  
CMYK 0/ 0/ 0/ 100  
RGB 0/ 0/ 0

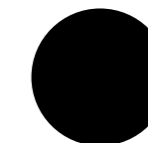

## 1e Niedozwolone stosowanie koloru

Logo GUS PSR 2020 funkcjonuje w trzech ściśle określonych wariantach kolorystycznych. Zabrania się jakichkolwiek zmian w kolorystyce logo i stosowania wariantów kolorystycznych niezgodnie z Systemem Identyfikacji Wizualnej. Przedstawione zakazy odnoszą się do wszystkich wersji logo GUS PSR 2020.

### Zabrania się:

- 1e1 zmiany kolorów w logo we wszystkich jego wersjach,
- 1e2 zmiany nasycenia logo we wszystkich jego wersjach,
- 1e3 zmiany kontrastów we wszystkich jego wersjach,
- 1e4 wprowadzania gradientów, cieni i innych efektów.

Wszelkie zmiany naruszające kolorystykę logo powodują stopniową degenerację jego formy i w rezultacie negatywnie wpływają na długofalowy proces kształtowania wizerunku i rozpoznawalność Urzędu. W przypadku naruszenia kolorystyki logo należy skontaktować się z Prezesem GUS PSR 2020.

1e1 zmiany kolorów w logo we wszystkich jego wersjach,



1e2 zmiany nasycenia logo we wszystkich jego wersjach,



1e3 zmiany kontrastów we wszystkich jego wersjach,



1e4 wprowadzania gradientów, cieni i innych efektów.



## 1f Konstrukcja znaku graficznego

Znak graficzny zbudowany jest z dwóch przenikających się kół i jest elementem składowym logo we wszystkich jego wersjach nie może funkcjonować samodzielnie.

### Znak graficzny występuje w dwóch odmianach:

- 1f1 Odmiana prosta  
Występuje we wszystkich wersjach logo w wariantach podstawowym (kolorowym) i czarno-białym.
- 1f2 Odmiana złożona  
Zbudowana jest z przecinającego się koła i okręgu. Występuje w wersjach logo w wariantach monochromatycznym oraz wariantach okolicznościowym (złotym).

### Konstrukcja

Schemat konstrukcji znaku graficznego przedstawia podstawowe proporcje między figurami. Podstawową wielkością służącą do wyznaczania wzajemnych relacji między powierzchniami jest szerokość znaku graficznego równa 100%.

#### Pole własne znaku graficznego

Oba znaki graficzne posiadają swoje pole własne, którego wielkość wyznacza całkowita wysokość i szerokość przenikających się kół. Pole własne znaku graficznego jest takie samo w obu jego odmianach. Pomaga ono w wyznaczeniu położenia znaku względem logotypu.

### 1f1 Znak graficzny GUS PSR 2020 - Odmiana prosta

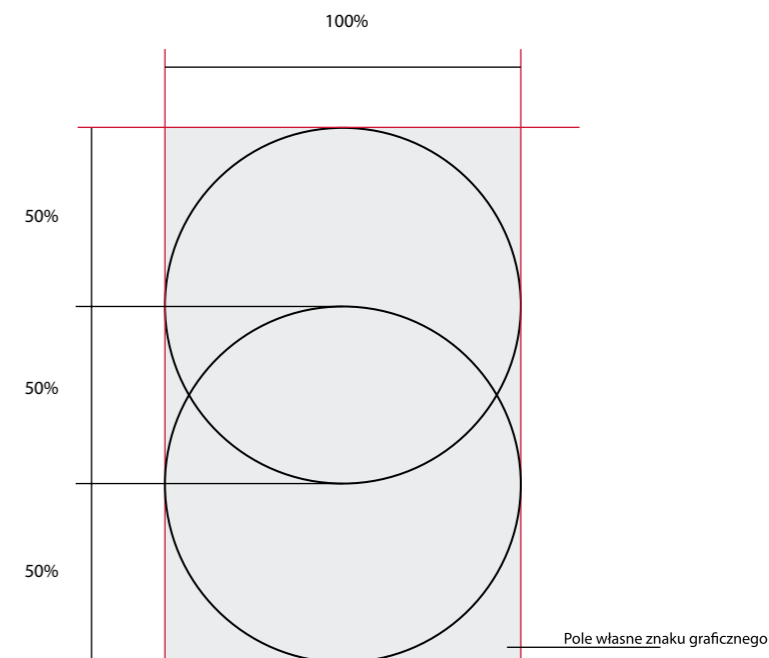

### 1f2 Znak graficzny GUS PSR 2020 - Odmiana złożona

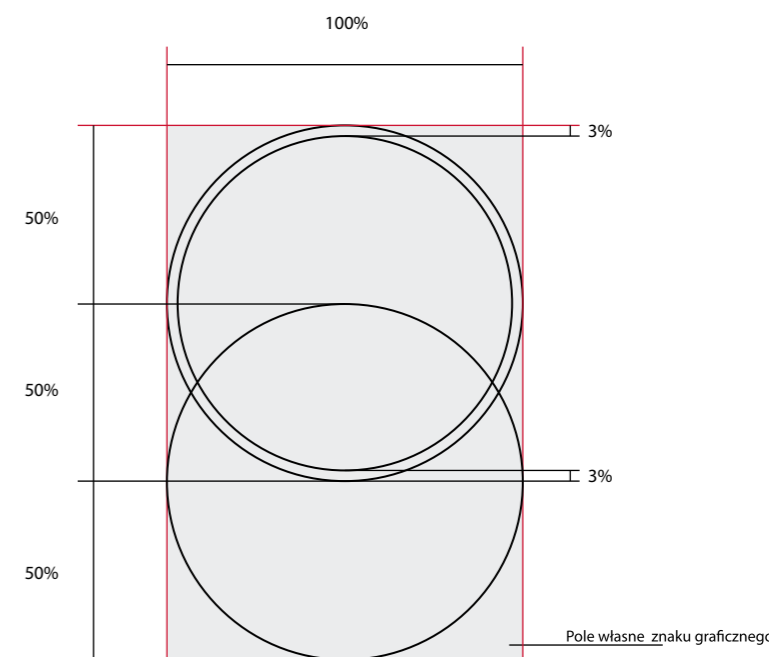

## 1g Konstrukcja logotypu

Logotyp to liternicza część logo. Logotyp jest elementem składowym logo we wszystkich jego wersjach i nie może funkcjonować samodzielnie. Krój liter pierwszego członu (GUS) został specjalnie zaprojektowany na potrzeby logo. Krój pisma drugiego członu (odpowiednio Powszechny Spis Rolny 2020 lub PSR 2020) to Fira Sans Regular.

### Typografia:

Na bazie fontów Cronos Pro Display Bold oraz Cronos Pro Display powstał indywidualny krój liter, który występuje wyłącznie w logotypach. Połączony jest z Fira Sans Regular.

### Logotyp występuje w trzech odmianach:

- 1g1 Odmiana pełna  
przedstawia pełną nazwę Urzędu i występuje w logo w wersji pełnej.
- 1g2 Odmiana skrócona  
przedstawia akronim nazwy Urzędu, występuje w logo w wersji podstawowej i pionowej.
- 1g3 Odmiana pełna anglojęzyczna  
przedstawia akronim nazwy Urzędu, występuje w logo w wersji podstawowej i pionowej.

### Zabrania się:

**Niedopuszczalne są jakiegokolwiek zmiany w czcionce. Forma i proporcje liter zostały ściśle określone i wszelkie zmiany są zabronione.**

1g1 Logotyp GUS PSR 2020 - Odmiana pełna

GUS

Powszechny  
Spis Rolny 2020

1g2 Logotyp GUS PSR 2020 - Odmiana skrócona

GUS

PSR 2020

1g3 Logotyp GUS PSR 2020 - Odmiana anglojęzyczna

GUS

Agricultural  
Census 2020

Schemat konstrukcji przedstawia podstawowe proporcje w logotypie. Podstawowym modułem konstrukcyjnym służącym do wyznaczania wzajemnych relacji poszczególnych elementów jest wysokość litery „G” równa 100%.

**Zabrania się:**

**Niedopuszczalne są jakiegokolwiek zmiany w obrębie konstrukcji logotypu. Jego proporcje i układ są ściśle określone. Wszelkie zmiany naruszające integralność logotypu są zabronione.**

**Pole własne logotypu**

Wszystkie logotypy posiadają swoje pole własne, które pomaga w wyznaczaniu położenia logotypu względem logo (patrz rozdział 1.8. Konstrukcja logo). W logotypie w odmianie skróconej jego granice wyznacza całkowita wysokość i szerokość logotypu.

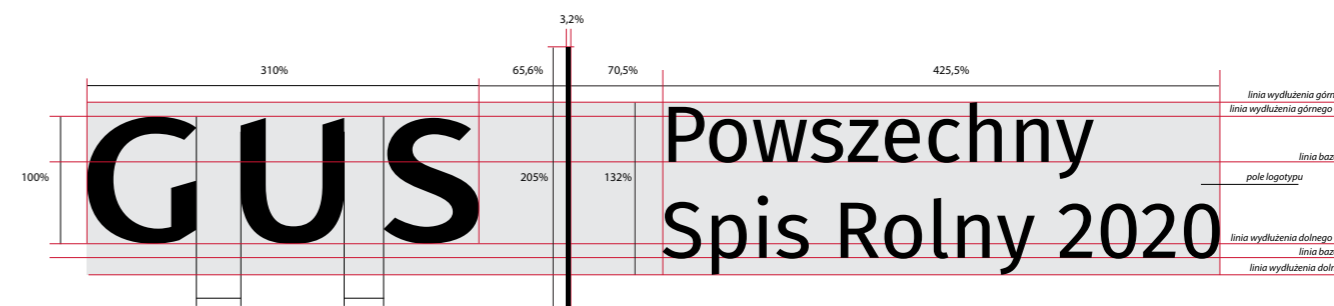
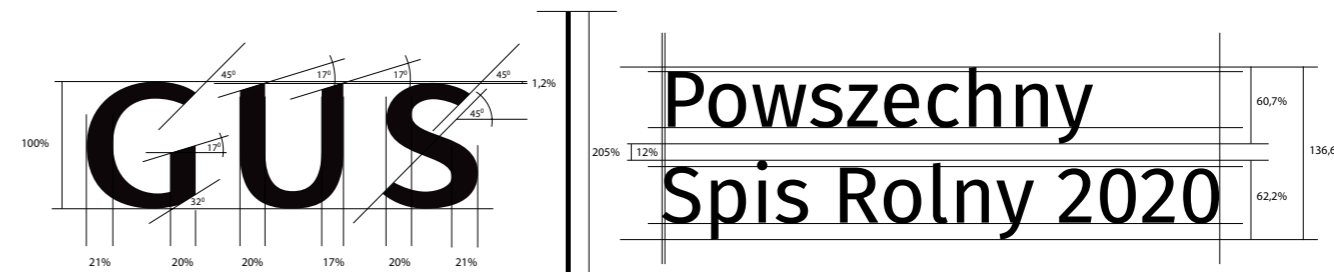

Schemat konstrukcji przedstawia podstawowe proporcje w logotypie. Podstawowym modułem konstrukcyjnym służącym do wyznaczania wzajemnych relacji poszczególnych elementów jest wysokość litery „G” równa 100%.

**Zabrania się:**

**Niedopuszczalne są jakiegokolwiek zmiany w obrębie konstrukcji logotypu. Jego proporcje i układ są ściśle określone. Wszelkie zmiany naruszające integralność logotypu są zabronione.**

**Pole własne logotypu**

Wszystkie logotypy posiadają swoje pole własne, które pomaga w wyznaczaniu położenia logotypu względem logo (patrz rozdział 1.8. Konstrukcja logo). W logotypie w odmianie skróconej jego granice wyznacza całkowita wysokość i szerokość logotypu.

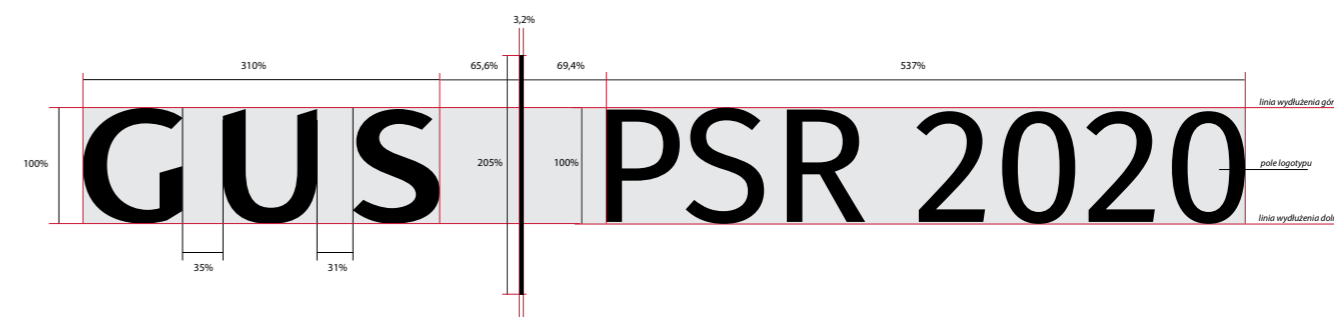
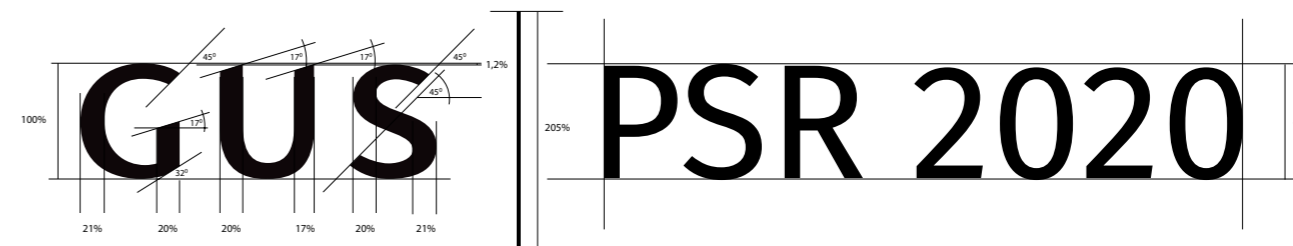

Schemat konstrukcji przedstawia podstawowe proporcje w logotypie. Podstawowym modułem konstrukcyjnym służącym do wyznaczania wzajemnych relacji poszczególnych elementów jest wysokość litery „G” równa 100%.

**Zabrania się:**

**Niedopuszczalne są jakiegokolwiek zmiany w obrębie konstrukcji logotypu. Jego proporcje i układ są ściśle określone. Wszelkie zmiany naruszające integralność logotypu są zabronione.**

**Pole własne logotypu**

Wszystkie logotypy posiadają swoje pole własne, które pomaga w wyznaczaniu położenia logotypu względem logo (patrz rozdział 1.8. Konstrukcja logo). W logotypie w odmianie skróconej jego granice wyznacza całkowita wysokość i szerokość logotypu.

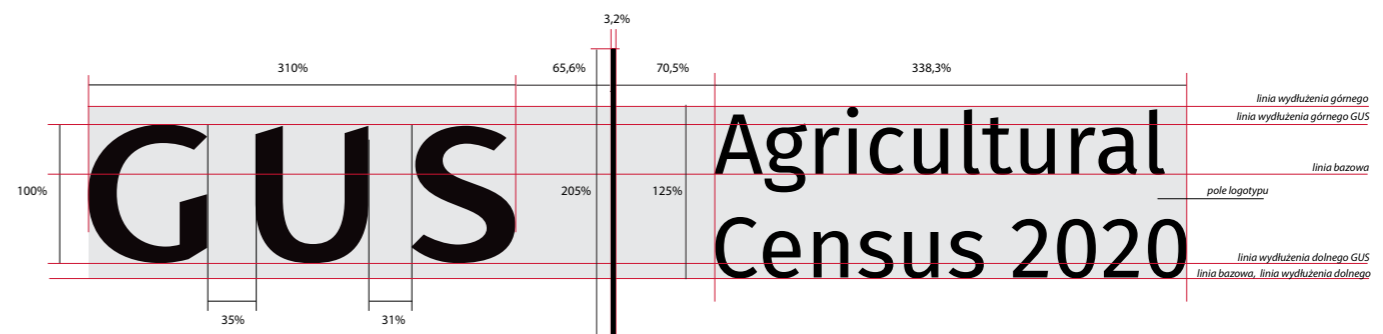
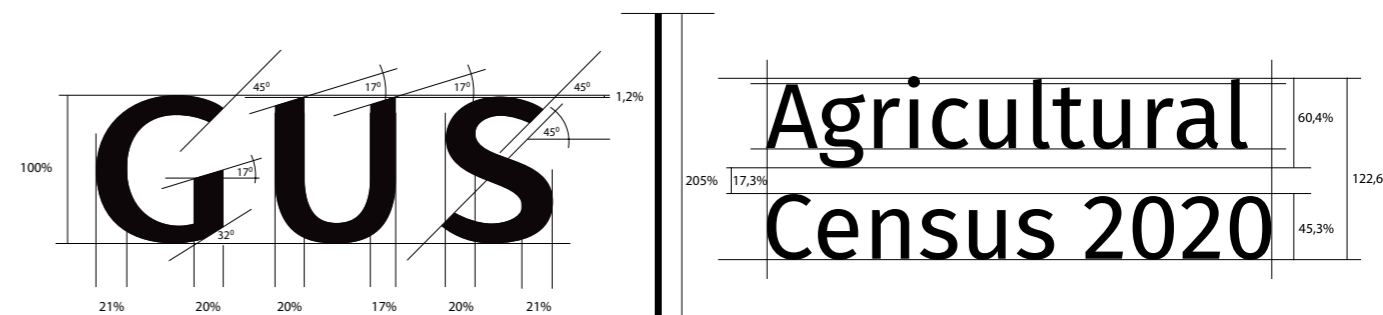

## 1h Konstrukcja logo - odmiana pełna

### Schemat konstrukcji przedstawia podstawowe proporcje pomiędzy:

- 1h1 znakiem graficznym w odmianie prostej i logotypem w odmianie pełnej
- 1h2 znakiem graficznym w odmianie złożonej i logotypem w odmianie pełnej.

Podstawową wielkością służącą do wyznaczania wzajemnych relacji między poszczególnymi elementami logo jest szerokość znaku graficznego równa 100%.

### Zabrania się:

**Niedopuszczalne są jakiegokolwiek zmiany w obrębie konstrukcji logo. Odradza się samodzielne konstruowanie logo. Należy korzystać z załączonych wersji elektronicznych.**

### 1h1 Logo GUS PSR 2020 - znakiem graficznym w odmianie prostej i logotypem w odmianie pełnej

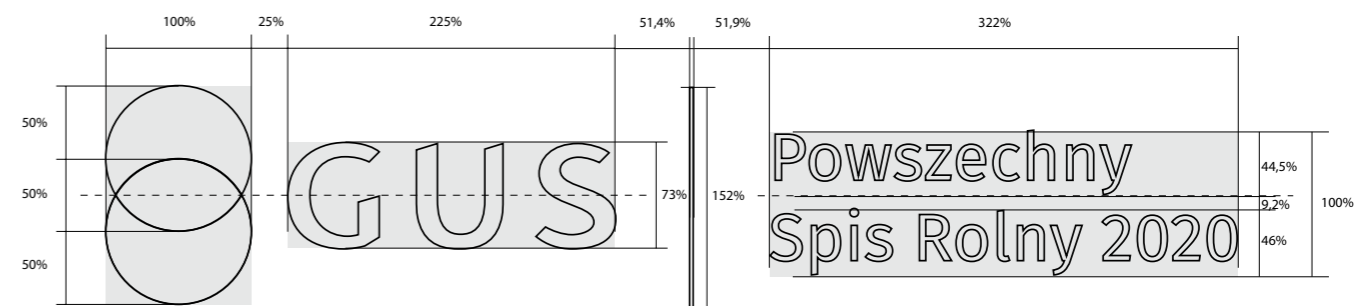

### 1h2 Logo GUS PSR 2020 - znakiem graficznym w odmianie złożonej i logotypem w odmianie pełnej.

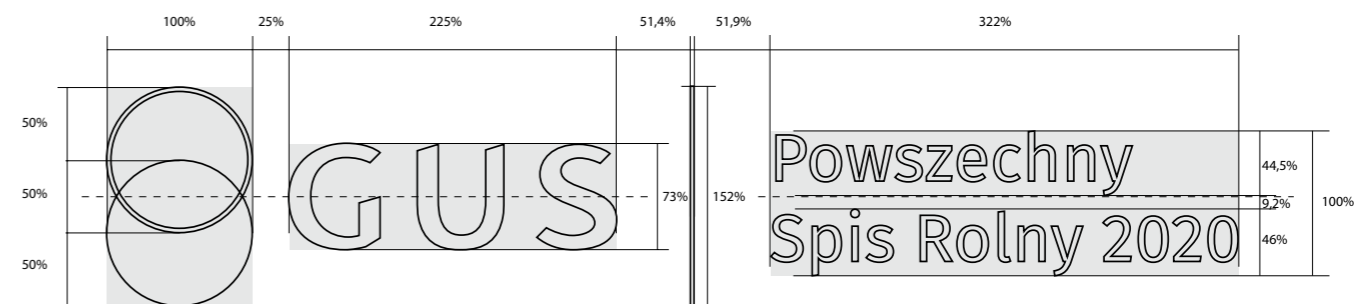



## 1h Konstrukcja logo - odmiana skrócona

### Schemat konstrukcji przedstawia podstawowe proporcje pomiędzy:

- 1h3 znakiem graficznym w odmianie prostej i logotypem w odmianie skróconej
- 1h4 znakiem graficznym w odmianie złożonej i logotypem w odmianie skróconej.

Podstawową wielkością służącą do wyznaczania wzajemnych relacji między poszczególnymi elementami logo jest szerokość znaku graficznego równa 100%.

### Zabrania się:

**Niedopuszczalne są jakiegokolwiek zmiany w obrębie konstrukcji logo. Odradza się samodzielne konstruowanie logo. Należy korzystać z załączonych wersji elektronicznych.**

### 1h3 Logo GUS PSR 2020 - znakiem graficznym w odmianie prostej i logotypem w odmianie skróconej

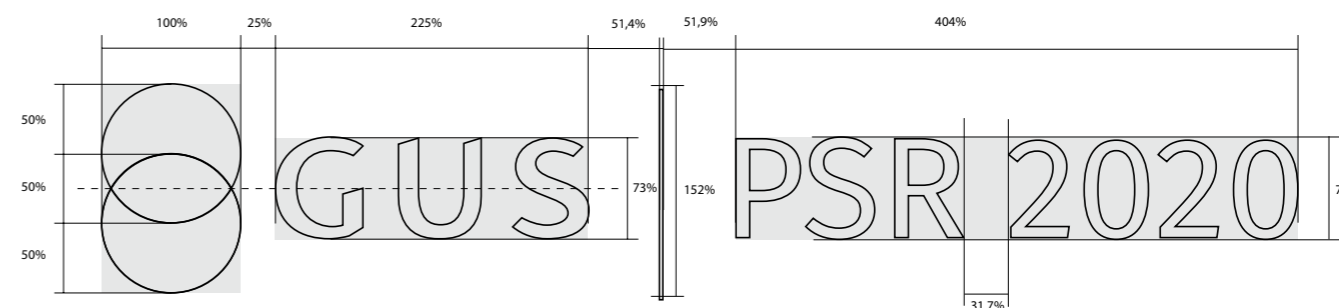

### 1h4 Logo GUS PSR 2020 - znakiem graficznym w odmianie złożonej i logotypem w odmianie skróconej.

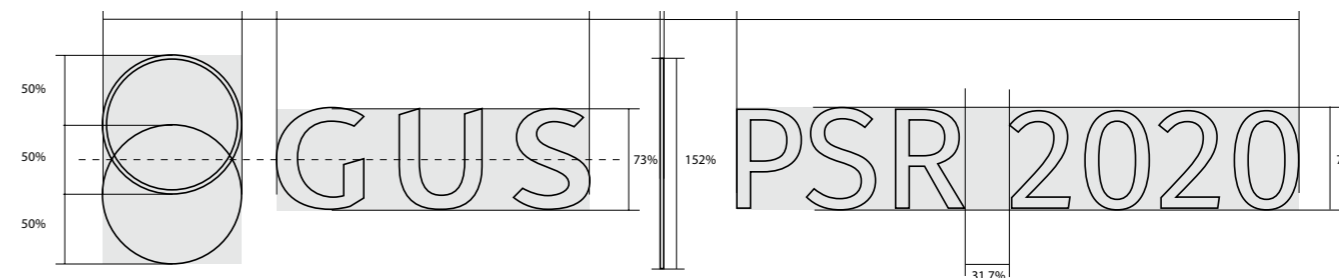

## 1h Konstrukcja logo - odmiana anglojęzyczna

### Schemat konstrukcji przedstawia podstawowe proporcje pomiędzy:

- 1h1 znakiem graficznym w odmianie prostej i logotypem w odmianie pełnej
- 1h2 znakiem graficznym w odmianie złożonej i logotypem w odmianie pełnej.

Podstawową wielkością służącą do wyznaczania wzajemnych relacji między poszczególnymi elementami logo jest szerokość znaku graficznego równa 100%.

### Zabrania się:

**Niedopuszczalne są jakiegokolwiek zmiany w obrębie konstrukcji logo. Odradza się samodzielne konstruowanie logo. Należy korzystać z załączonych wersji elektronicznych.**

### 1h1 Logotyp GUS PSR 2020 - znakiem graficznym w odmianie prostej i logotypem w odmianie pełnej

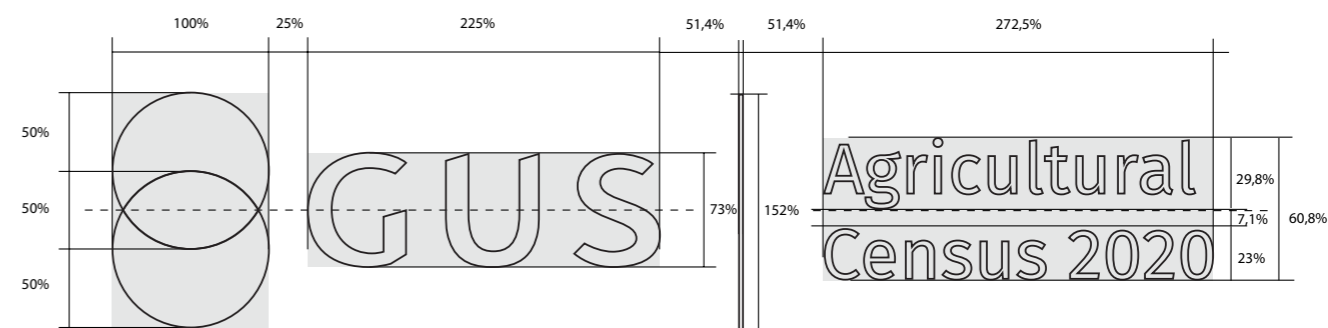

### 1h2 Logotyp GUS PSR 2020 - znakiem graficznym w odmianie złożonej i logotypem w odmianie pełnej.

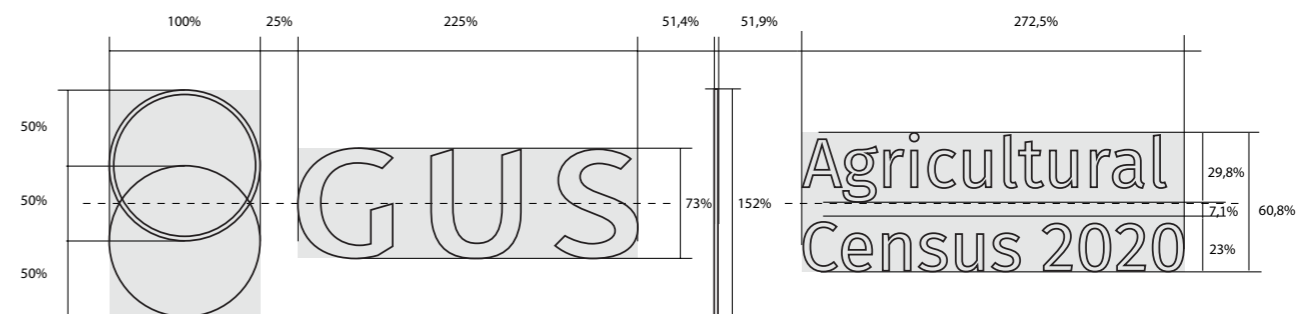

## 1i Pole ochronne

Pole ochronne to obszar wokół logo, w którego obrębie nie może pojawić się żaden inny obiekt graficzny czy litericzny, który mógłby przeszkadzać we właściwej ekspozycji znaku. Wyznacza ono także minimalny odstęp logo od krawędzi nośnika.



### Konstrukcja pola ochronnego:

- ! Optymalne pole ochronne wokół logo wyznacza obszar pola logo powiększony o wielkość połowy koła ze znaku graficznego.
- ! Powiększone pole ochronne wokół logo W przypadku dużego nagromadzenia innych obiektów wokół logo zaleca się powiększenie pola ochronnego o wielkość całego koła ze znaku graficznego.

1i1 Pole ochronne wokół logo w wersji pełnej

1i2 Pole ochronne wokół logo w wersji skróconej

1i3 Pole ochronne wokół logo w wersji anglojęzycznej

-  Linia wyznaczająca pole własne
-  Linia wyznaczająca optymalne pole ochronne
-  Linia wyznaczająca powiększone pole ochronne

1i1 Logo GUS PSR 2020 - Pole ochronne wokół logo w wersji pełnej

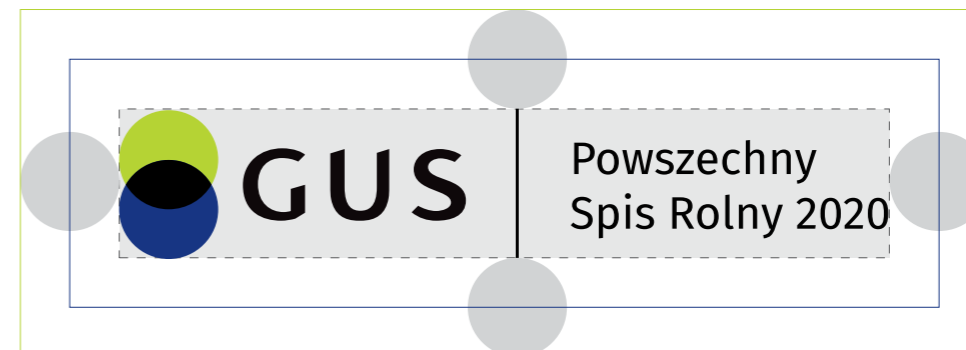

1i2 Logo GUS PSR 2020 - Pole ochronne wokół logo w wersji skróconej

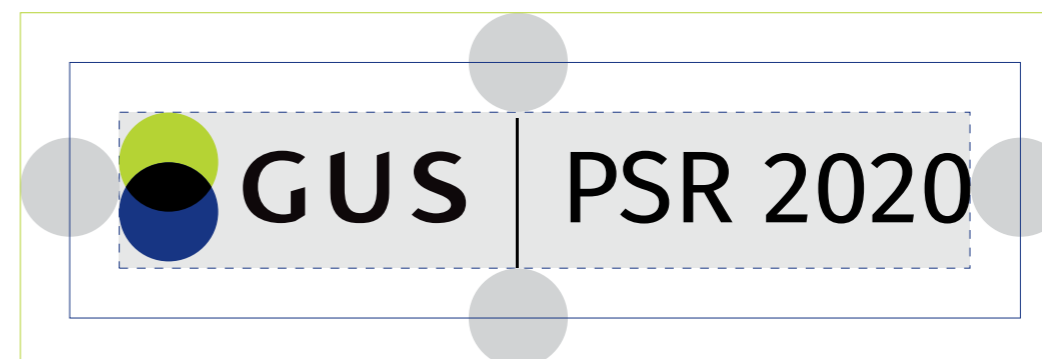

1i3 Logotyp GUS PSR 2020 - Pole ochronne wokół logo w wersji anglojęzycznej

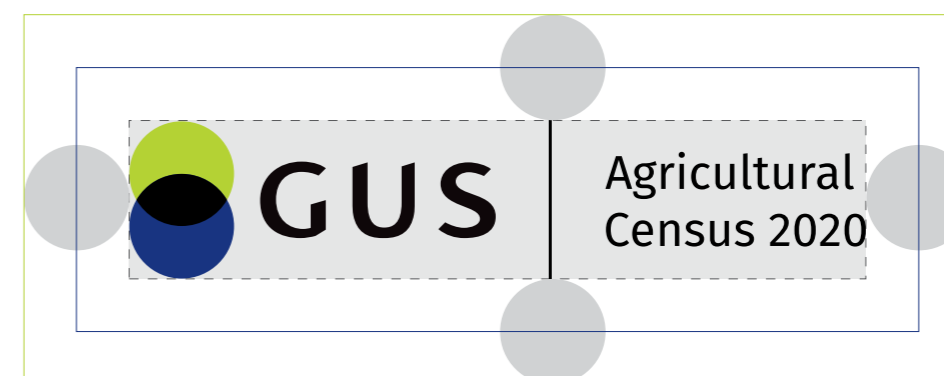

## 1j Ekspozycja logo na tle jednolitym

### Logo na tle białym i czarnym

- 1j1 Podstawowym kolorem ekspozycji logo jest biel, która stanowi dominujący kolor większości materiałów firmowych i publikacji.
- 1j2 W uzasadnionych przypadkach możliwe jest zastosowanie logo na ciemnym tle, wtedy logo występuje w wariantach w kontrze bądź w białym polu ochronnym.
- 1j3 Wariant kolorowy w kontrze (stosowany na tle czarnym) dopuszczony jest jedynie do materiałów elektronicznych.

### 1j1 Logo GUS PSR 2020 na tle białym



### 1j2 Logo GUS PSR 2020 na tle ciemnym



### 1j3 Logo GUS PSR 2020 1.3.2. wariant kolorowy w kontrze stosowany wyłącznie w materiałach elektronicznych



## 1j Ekspozycja logo na tle jednolitym

### 1j3 Logo na tle jednolitym w kolorze

W przypadku jednolitego tła w dowolnym kolorze można stosować logo w wariacie kolorowym w białym polu ochronnym. Dopuszcza się także stosowanie logo w wariacie achromatycznym w odmianie zapewniającej mu jak najlepszą czytelność.

Przedstawione zasady ekspozycji logo GUS PSR 2020 na jednolitym tle w kolorze są takie same dla wszystkich wersji logo.

### 1j3 Logo GUS PSR 2020 na tle jednolitym w kolorze

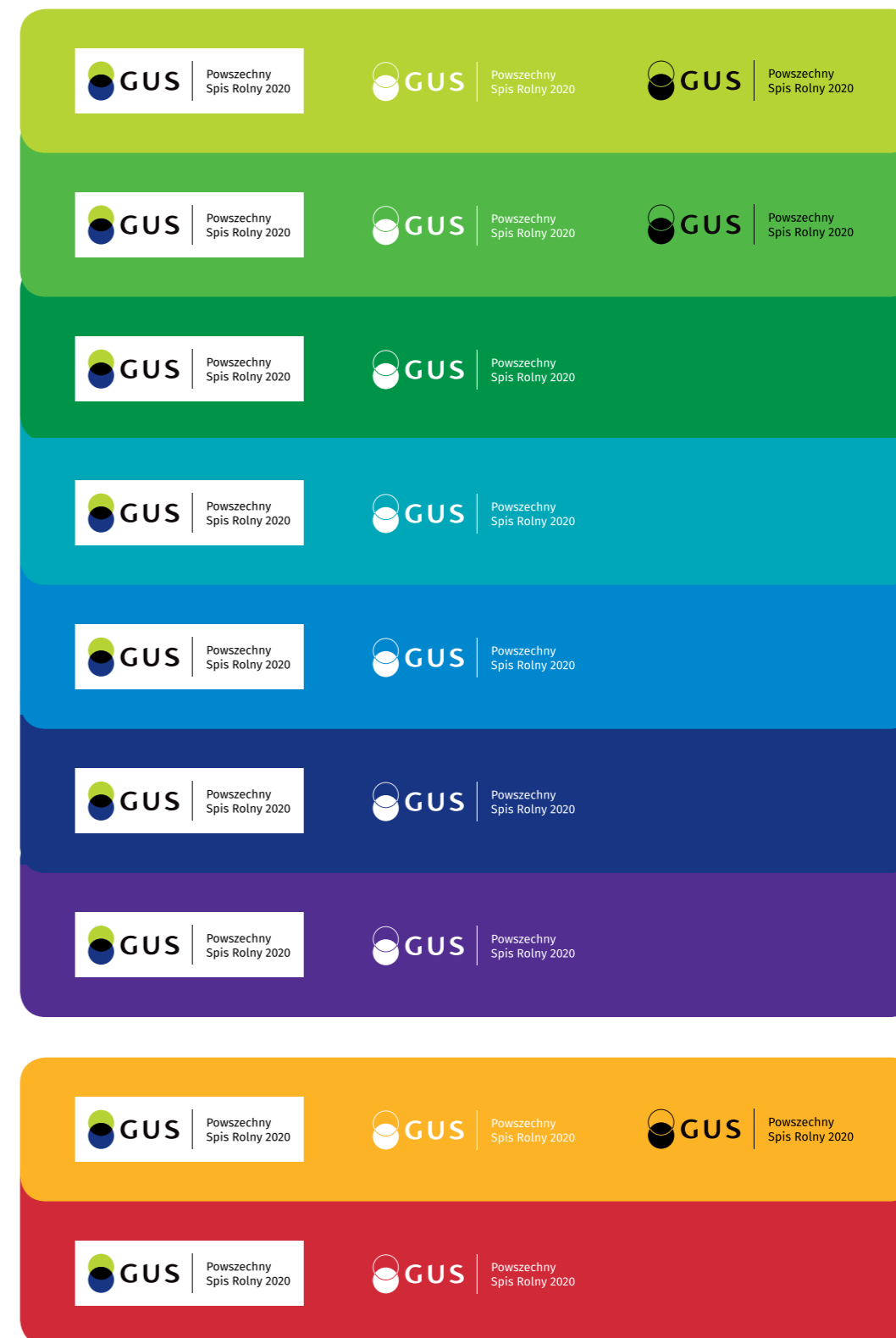

## 1j Ekspozycja logo na tle jednolitym

### 1j4 Logo na tle jednolitym szarym

W przypadku ekspozycji logo na tle jednolitym, szarym można stosować logo w wariancie kolorowym (w materiałach kolorowych) i monochromatycznym (w materiałach czarno-białych) w białym polu ochronnym lub achromatycznym w odmianie zapewniającej mu jak najlepszą czytelność.

Przedstawione zasady ekspozycji logo GUS PSR 2020 na tle jednolitym, szarym są takie same dla wszystkich wersji.

### 1j4 Logo GUS PSR 2020 na tle jednolitym szarym

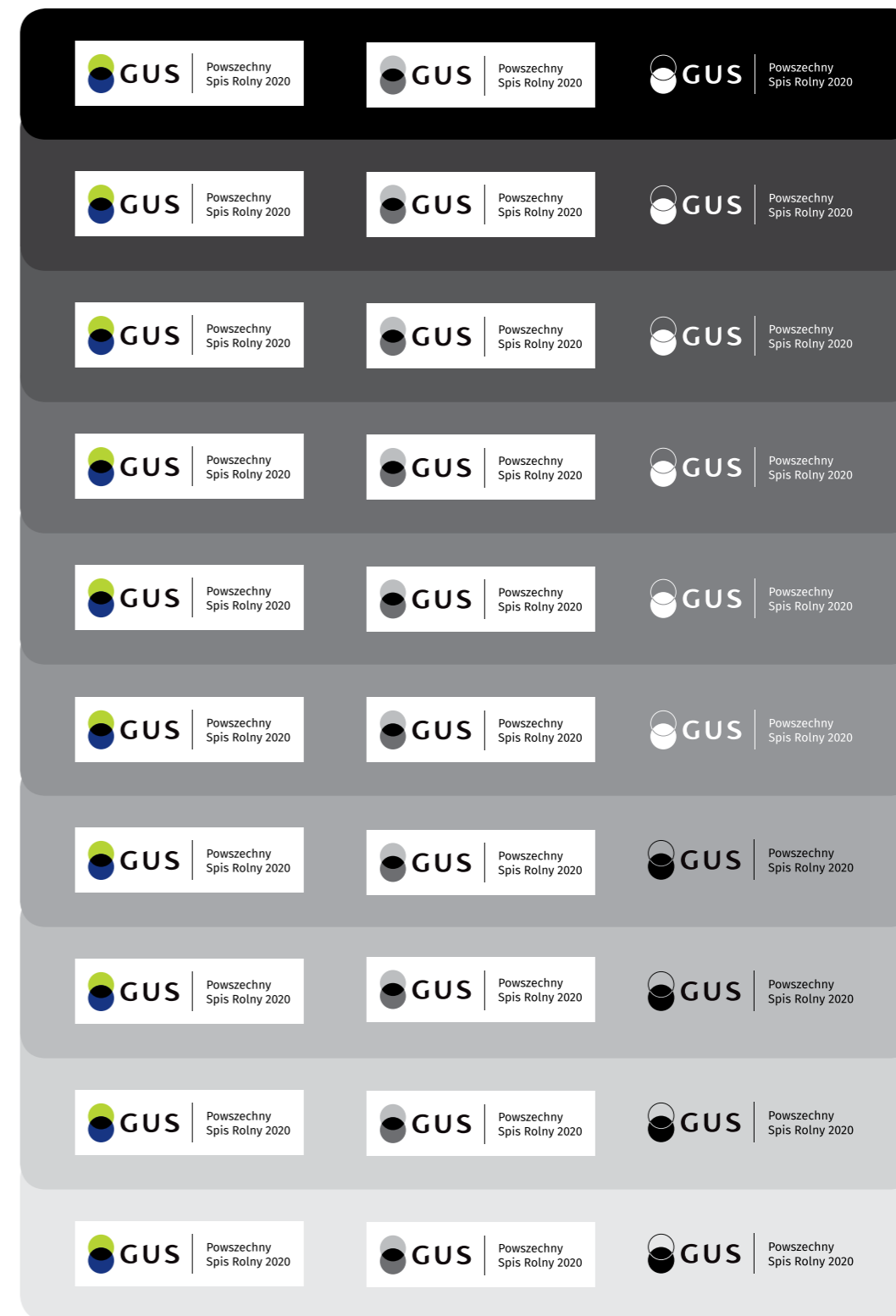

## 1k Ekspozycja logo na tle niejednorodnym

### 1k1 Logo na grafice lub fotografii w tle

Na grafice lub fotografiach można eksponować logo w dowolnym wariantcie wyłącznie w białym polu ochronnym.

### 1k2 Logo na tle niejednorodnym, szarym

Na grafice lub fotografiach można eksponować logo w dowolnym wariantcie wyłącznie w białym polu ochronnym.

### 1k1 Logo GUS PSR 2020 na grafice lub fotografii w tle



### 1k2 Logo GUS PSR 2020 na szarym niejednorodnym tle

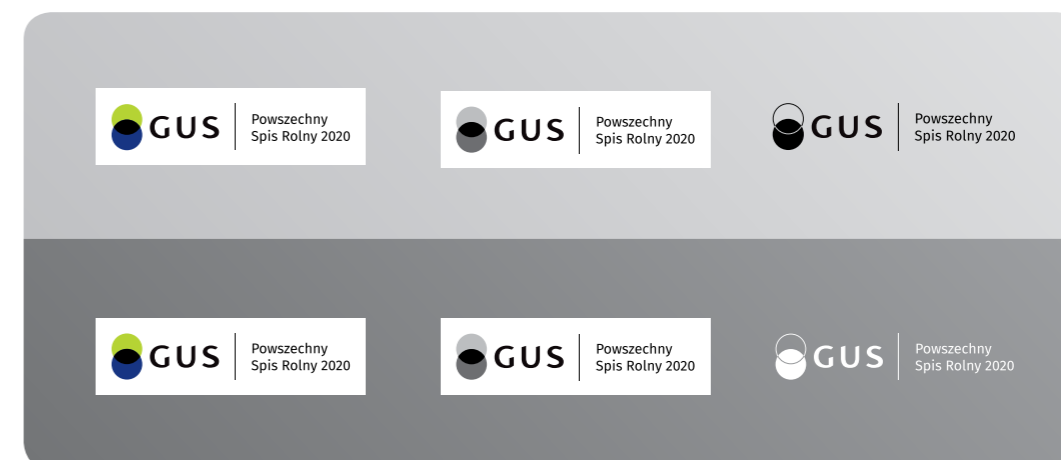

## 1k Ekspozycja logo na tle niejednolitym

### 1k3 Logo na tle niejednolitym w kolorze

W przypadku niejednolitego tła w kolorze można stosować logo w wariantach kolorowym wyłącznie w białym polu ochronnym. Dopuszcza się także stosowanie logo w wariantach achromatycznym w odmianie zapewniającej mu jak najlepszą czytelność.

Przedstawione zasady ekspozycji logo na grafice, fotografii i tle niejednolitym w kolorze są takie same dla wszystkich wersji logo GUS PSR 2020.

### 1k3 Logo GUS PSR 2020 na tle jednolitym w kolorze





## 11 Niedozwolone stosowanie logo na tle

Podstawową wielkością służącą do wyznaczania wzajemnych relacji między poszczególnymi elementami logo jest szerokość znaku graficznego równa 100%.

### Zabrania się:

- 111 ekspozycji logo w wariacie kolorowym lub czarno-białym na tle jednolitym (innym niż biały lub czarny) i niejednolitym, grafice czy fotografii bez białego pola ochronnego,
- 112 stosowania czarnego pola ochronnego, stosowania logo w wariacie kolorowym lub monochromatycznym w odmianie utrudniającej czytelność.

### 1k1 Niedozwolone formy ekspozycji loga bez białego pola ochronnego



### 112 Niedozwolone formy ekspozycji loga z czarnym polem ochronnym oraz w wariantach utrudniających czytelność

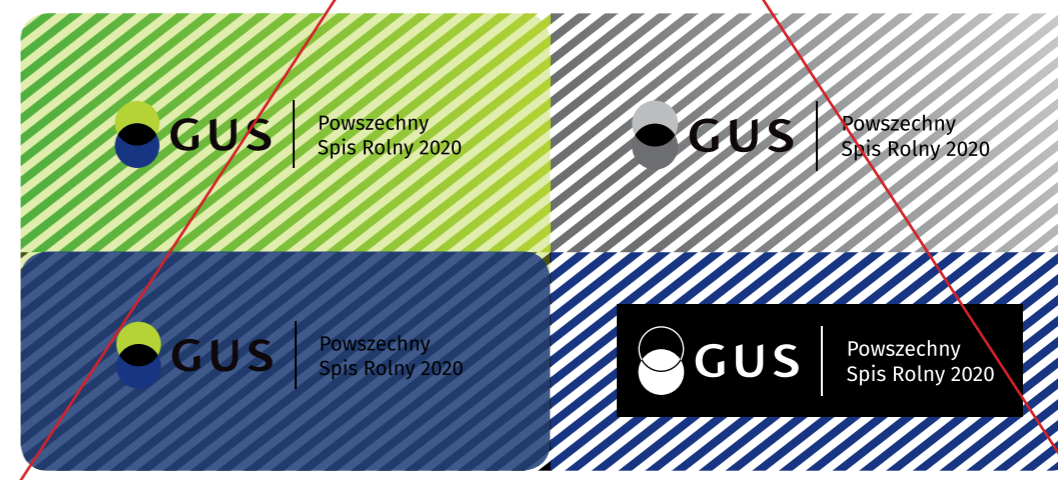

## 1m Zasady ekspozycji logo GUS PSR 2020 w wersji pełnej z innymi znakami

Logo GUS PSR 2020 we wszystkich wersjach może być zestawiane z innymi znakami.

### Zasady zestawiania logo GUS PSR 2020 w wersji podstawowej, pełnej i anglojęzycznej z innymi znakami:

**!** Minimalną odległość między zestawianymi logo wyznacza szerokość połowy znaku graficznego dodana do pola ochronnego logo GUS PSR 2020 (0,5 x).

1m1 W przypadku zestawienia logo ze znakiem o proporcjach poziomych, wysokość innego znaku nie powinna przekraczać wysokości znaku graficznego logo GUS PSR 2020. Zaleca się także, by długość innego logo nie przekraczała pięciokrotnej szerokości znaku graficznego logo GUS PSR 2020 (max 5,5x).

1m2 W przypadku zestawienia logo GUS PSR 2020 ze znakiem o proporcjach pionowych i zbliżonych do kwadratu, wysokość innego znaku nie może przekraczać wysokości pola ochronnego logo GUS PSR 2020.

### 1m1 Logo GUS PSR 2020 w wersji pełnej w zestawieniu ze znakiem o proporcjach poziomych

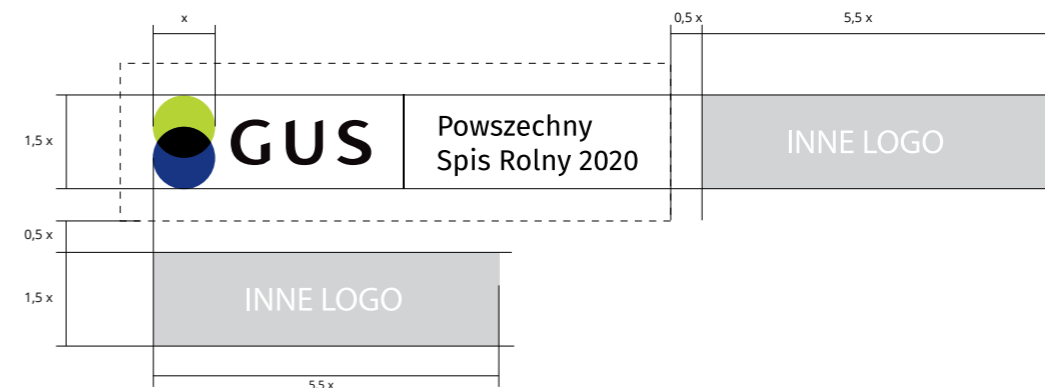

### 1m2 Logo GUS PSR 2020 w wersji pełnej w zestawieniu ze znakiem o proporcjach zbliżonych do kwadratu lub pionowych



## 1m Zasady ekspozycji logo GUS PSR 2020 w wersji skróconej z innymi znakami

Logo GUS PSR 2020 we wszystkich wersjach może być zestawiane z innymi znakami.

### Zasady zestawiania logo GUS PSR 2020 w wersji podstawowej, pełnej i anglojęzycznej z innymi znakami:

! Minimalną odległość między zestawianymi logo wyznacza szerokość połowy znaku graficznego dodana do pola ochronnego logo GUS PSR 2020 (0,5 x).

1m3 W przypadku zestawienia logo ze znakiem o proporcjach poziomych, wysokość innego znaku nie powinna przekraczać wysokości znaku graficznego logo GUS PSR 2020. Zaleca się także, by długość innego logo nie przekraczała pięciokrotnej szerokości znaku graficznego logo GUS PSR 2020 (max 5,5x).

1m4 W przypadku zestawienia logo GUS PSR 2020 ze znakiem o proporcjach pionowych i zbliżonych do kwadratu, wysokość innego znaku nie może przekraczać wysokości pola ochronnego logo GUS PSR 2020.

### 1m3 Logo GUS PSR 2020 w wersji skróconej w zestawieniu ze znakiem o proporcjach poziomych

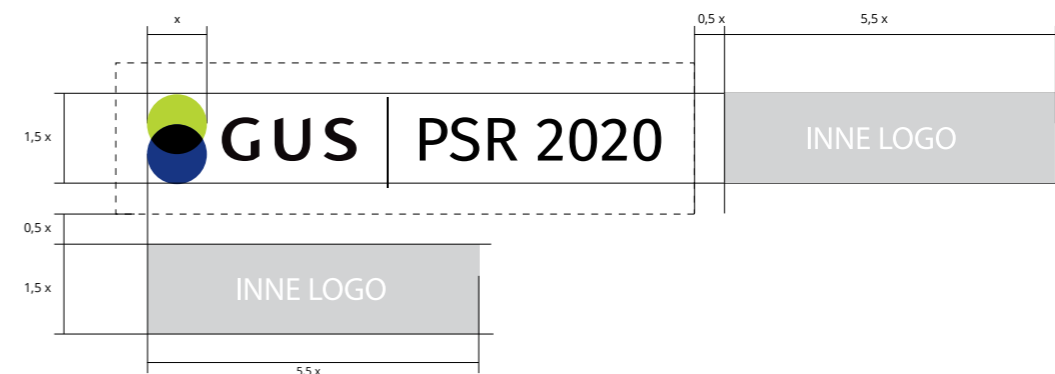

### 1m4 Logo GUS PSR 2020 w wersji skróconej w zestawieniu ze znakiem o proporcjach zbliżonych do kwadratu lub pionowych

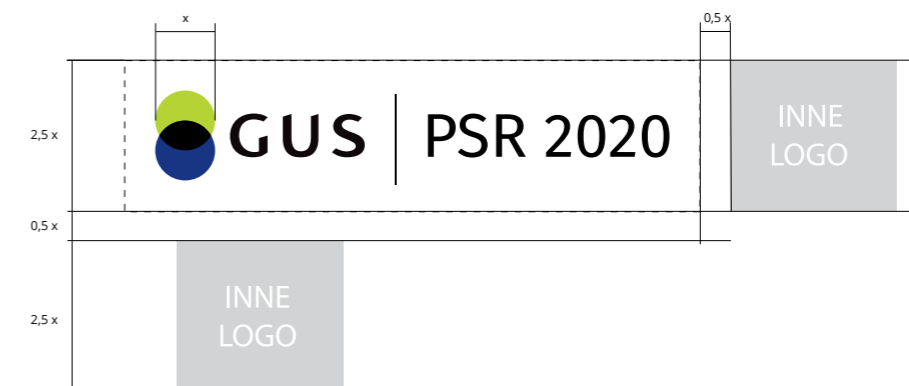

## 1n Przykłady ekspozycji logo GUS PSR 2020 w wersji pełnej z logo Eurostatu i OECD

**Logo Eurostatu i OECD zostały zestawione z logo GUS PSR 2020 zgodnie z zasadami ekspozycji.**

- 1n1 Logo Eurostatu zajmuje 100% dopuszczalnej szerokości znaków zestawianych z logo GUS PSR 2020.
  - 1n2 Logo OECD zajmuje 80% dopuszczalnej szerokości znaków zestawianych z logo GUS PSR 2020.
- !** Odradza się zestawiania logo Eurostatu i OECD z logo GUS PSR 2020 w wersji pionowej.

1n1 Logo GUS PSR 2020 w wersji pełnej w zestawieniu ze znakiem Eurostatu

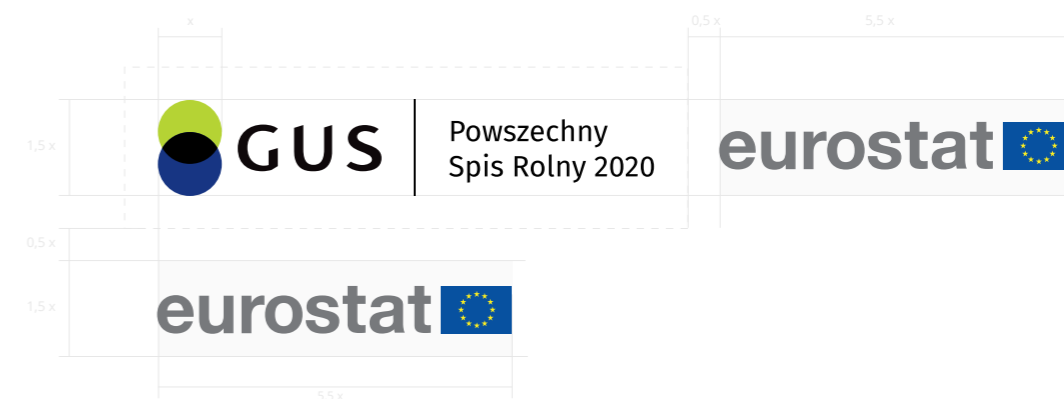

1n2 Logo GUS PSR 2020 w wersji pełnej w zestawieniu ze znakiem OECD



## 1n Przykłady ekspozycji logo GUS PSR 2020 w wersji skróconej z logo Eurostatu i OECD

Logo Eurostatu i OECD zostały zestawione z logo GUS PSR 2020 zgodnie z zasadami ekspozycji.

- 1n3 Logo Eurostatu zajmuje 100% dopuszczalnej szerokości znaków zestawianych z logo GUS PSR 2020.
  - 1n4 Logo OECD zajmuje 80% dopuszczalnej szerokości znaków zestawianych z logo GUS PSR 2020.
- ! Odradza się zestawiania logo Eurostatu i OECD z logo GUS PSR 2020 w wersji pionowej.

### 1n3 Logo GUS PSR 2020 w wersji skróconej w zestawieniu ze znakiem Eurostatu

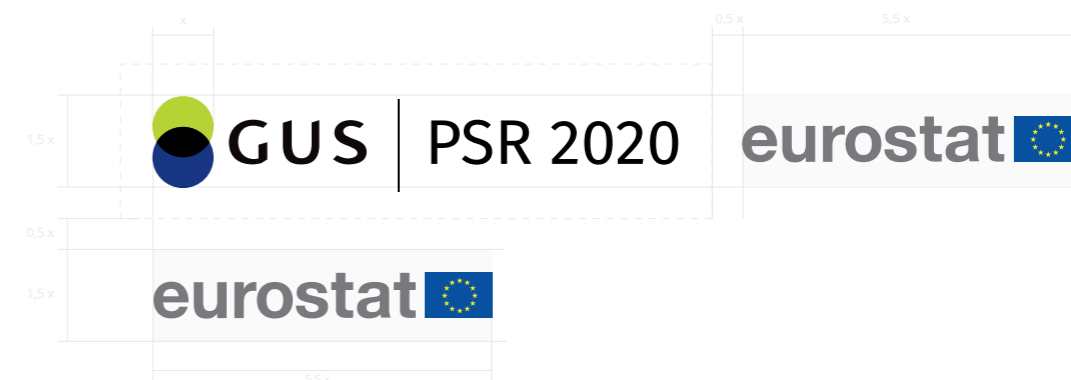

### 1n4 Logo GUS PSR 2020 w wersji skróconej w zestawieniu ze znakiem OECD



## 1o Zasady ekspozycji logo GUS PSR 2020 z godłem RP

**Zestawienie godła z RP podlega jednakowym zasadom niezależnie od wersji logo GUS PSR 2020 oraz wersji godła RP**

- 1o1 Logo GUS PSR 2020 może być eksponowane z godłem Rzeczypospolitej Polskiej przedstawiającym wizerunek orła białego na czerwonej tarczy, a także wersją achromatyczną godła.
- 1o2 W tłoczeniach dopuszcza się zestawienie logo z konturowym wizerunkiem orła.

**!** Zestawienie występuje wyłącznie w układzie poziomym i może być prezentowane wyłącznie na tle białym. Godło lub wizerunek orła prezentowane są zawsze po lewej stronie logo oddzielone od niego pionową linią.

### 1o1 Logo GUS PSR 2020 w zestawieniu z godłem RP kolorowym i monochromarycznym



### 102 Logo GUS PSR 2020 w zestawieniu z godłem RP konturowym



**Zasady ekspozycji logo GUS PSR 2020 z godłem RP**

1o3 Godło i logo oddzielone są od siebie pionową linią grubości 0,5 pkt. Jej położenie i wysokość wyznacza pole ochronne godła. Odległość logo GUS PSR 2020 od linii działowej jest taka sama jak odległość godła od linii. Wysokość logo nie powinna być większa niż wysokość godła bez „języczka” tarczy.

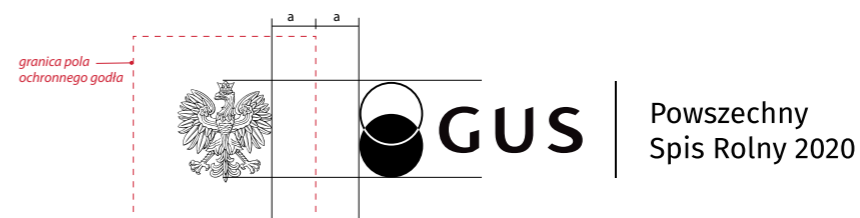

### Minimalne wielkości logo

1p1 Minimalna wielkość logo gwarantująca jego czytelność w różnych technikach reprodukcji, w wersji podstawowej, pełnej i anglojęzycznej to 7 mm w pionie ( $h \geq 7$  mm). Minimalne wielkości są jednakowe dla wszystkich wariantów kolorystycznych. Do użytku elektronicznego stosujemy logo w wariantie kolorystycznym podstawowym o wysokości nie mniejszej niż 40 px.

### Minimalne wielkości logo

#### A4

Optymalna wielkość logo dla formatu A4 i zbliżonych (jak papier firmowy, to 12 mm w pionie

#### Wizytówka

Optymalne wymiary logo dla małych druków (jak wizytówka) to 10 mm w pionie.

#### Długopis

Minimalny wymiar logo umieszczanego na np. długopisach, pendrivach to 7 mm w pionie. Przy druku logo o wielkości poniżej 10 mm w pionie zaleca się stosowanie logo GUS SPR 2020 w wersji skróconej.



W wyjątkowych sytuacjach dopuszcza się stosowanie mniejszego logo. Projektant i producent mają obowiązek wykonania prób i kontrolowania, czy logo jest odpowiednio czytelne. Ostatecznie wymagana jest zgoda Prezesa GUS.

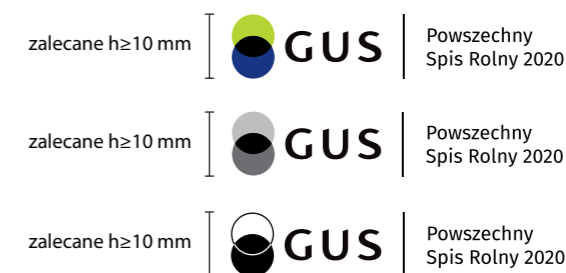
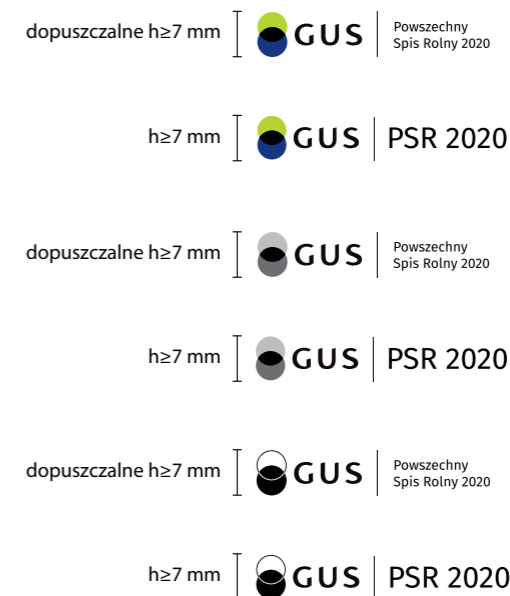





Powszechny  
Spis Rolny 2020

2

Kolorystyka

## 2a Podstawowy zestaw kolorów

Zestaw podstawowy to kolory bezpośrednio nawiązujące do barw występujących w logo oraz kolor ciemny zielony.

Kolory podstawowego zestawu mogą występować wspólnie lub oddzielnie, jako akcenty i wyróżnienia w tekście, w tablicach, ramkach i wykresach jako tło lub wypełnienie grafik.

### 2a1 Podstawowy zestaw kolorów

**!** Przedstawione kolory są tylko symulacją właściwych barw. Kolory mogą różnić się od właściwych w zależności od techniki druku lub ustawień monitora. Niewskazane jest stosowanie ich jako wzornika.

### 2a1 Kolorystyka SIW - barwy zimne



#### ZIELONY 382

kolor z loga

PANTONE 382 C  
PANTONE 389 U  
CMYK 34/ 0/ 100/ 0  
RGB 190/ 214/ 0

#### GRANATOWY

kolor z loga

PANTONE 662 C  
PANTONE 662 U  
CMYK 100/ 88/ 0/ 20  
RGB 0/ 29/ 119

#### ZIELONY 348

kolor kampanijny

PANTONE 348 C  
PANTONE 348 U  
CMYK 97/ 2 /98 /12  
RGB 0/ 133/ 66

ZIELONY Logo: PANTONE 382 C PANTONE 389 U CMYK 34/ 0/ 100/ 0 RGB 190/ 214/ 0	100%	80%	60%	40%	20%
		CMYK 27/ 0/ 80/ 0	CMYK 20/ 0/ 60/ 0	CMYK 13/ 0/ 40/ 0	CMYK 7/ 0/ 20/ 0
GRANATOWY Logo: PANTONE 662 C PANTONE 662 U CMYK 100/ 88/ 0/ 20 RGB 0/ 29/ 119	100%	80%	60%	40%	20%
		CMYK 80/ 70/ 0/ 16	CMYK 60/ 53/ 0/ 12	CMYK 40/ 35/ 0/ 8	CMYK 20/ 17/ 0/ 4
ZIELONY CIEMNY: PANTONE 348 C PANTONE 348 U CMYK 97/ 2 /98 /12 RGB 0/ 133/ 66	100%	80%	60%	40%	20%
		CMYK 78/ 2/ 78/ 9	CMYK 58/ 1/ 59/ 7	CMYK 39/ 1/ 39/ 5	CMYK 19/ 0/ 20/ 2

C - Pantone dla papierów powlekanych  
U - Pantone dla papierów niepowlekanych

## 2b Rozszerzony zestaw kolorów

Rozszerzony zestaw kolorów składa się z czterech kolorów. Kolory mogą być dowolnie komponowane ze sobą lub funkcjonować samodzielnie. Sugeruje się jednak stosowanie kompozycji stworzonych z odcieni zielonych a kolor granatowy jedynie jako kolor w logu oraz, jeśli jest taka potrzeba, dopełnienie i akcent.

W skład Systemu Identyfikacji Wizualnej wchodzi też dodatkowe kolory określone w dalszej części SIW. Zezwala się na łączenie ich z kolorami dopełniającymi jedynie w tablicach, wykresach, ramkach czy tekście, a zabrania się łączenia ich w grafikach okładek, materiałach akcydensowych czy promocyjnych.

### Rozszerzony zestaw kolorów występuje w dwóch wariantach:

#### 2b1 Wariant jednolity

Kolory występują m.in. jako wyróżniki w typografii, jako aple koloru na okładkach publikacji, mapach, w tablicach i wykresach. W razie potrzeby możliwe jest rozszerzenie skali rozjaśnień.

#### 2c1 Wariant niejednolity

Kolory w wariantcie niejednolitym wykorzystywane są w materiałach, gdzie możliwe jest zastosowanie przejść kolorystycznych bez utraty czytelności obrazu i dla uzyskania nowocześniejszego wyglądu. Występują one m.in. w grafikach, na okładkach publikacji oraz materiałach akcydensowych i promocyjnych. Niewskazane jest stosowanie ich w tablicach, wykresach i typografii.

## 2b1 Kolorystyka SIW - Rozszerzony zestaw kolorów, Wariant jednolity



**ZIELONY 382**  
kolor z loga

PANTONE 382 C  
PANTONE 389 U  
CMYK 34/ 0/ 100/ 0  
RGB 190/ 214/ 0

**ZIELONY 348**  
kolor kampanijny

PANTONE 348 C  
PANTONE 348 U  
CMYK 30/ 30/ 30/ 100  
RGB 0/ 133/ 66

**ZIELONY 368**  
kolor kampanijny

PANTONE 368 C  
PANTONE 368 U  
CMYK 97/ 2/ 98/ 12  
RGB 105/ 190/ 40

**GRANATOWY**  
kolor z loga

PANTONE 662 C  
PANTONE 662 U  
CMYK 100/ 88/ 0/ 20  
RGB 0/ 29/ 119

Składowe kolorów zielonych 348 oraz 368 zostały omyłkowo zamienione miejscami.

ZIELONY Logo: PANTONE 382 C PANTONE 389 U CMYK 34/ 0/ 100/ 0 RGB 190/ 214/ 0	100%	80%	60%	40%	20%
		CMYK 27/ 0/ 80/ 0	CMYK 20/ 0/ 60/ 0	CMYK 13/ 0/ 40/ 0	CMYK 7/ 0/ 20/ 0
ZIELONY JASNY: PANTONE 368 C PANTONE 368 U CMYK 70/ 0/ 100/ 0 RGB 105/ 190/ 40	100%	80%	60%	40%	20%
		CMYK 56/ 0/ 80/ 0	CMYK 42/ 0/ 60/ 0	CMYK 28/ 0/ 40/ 0	CMYK 14/ 0/ 20/ 0
ZIELONY CIEMNY: PANTONE 348 C PANTONE 348 U CMYK 97/ 2/ 98/ 12 RGB 0/ 133/ 66	100%	80%	60%	40%	20%
		CMYK 78/ 2/ 78/ 9	CMYK 58/ 1/ 59/ 7	CMYK 39/ 1/ 39/ 5	CMYK 19/ 0/ 20/ 2
GRANATOWY Logo: PANTONE 662 C PANTONE 662 U CMYK 100/ 88/ 0/ 20 RGB 0/ 29/ 119	100%	80%	60%	40%	20%
		CMYK 80/ 70/ 0/ 16	CMYK 60/ 53/ 0/ 12	CMYK 40/ 35/ 0/ 8	CMYK 20/ 17/ 0/ 4

C - Pantone dla papierów powlekanych  
U - Pantone dla papierów niepowlekanych

## 2c Zasady konstrukcji gradientów

Kolory w gradientach zostały ściśle określone i zabrania się dokonywania jakichkolwiek zmian. Kąt przejścia kolorów powinien mieć zawsze 45°. Zezwala się jedynie na niewielką, łagodną regulację granicy przejścia tonalnego.

2c1 Rozszerzony zestaw kolorów, wariant niejednolity

2c2 Zasady tworzenia gradientów

! Przedstawione kolory są tylko symulacją właściwych barw. Kolory mogą różnić się od właściwych w zależności od techniki druku lub ustawień monitora. Niewskazane jest stosowanie ich jako wzornika.

## 2 c1 Kolorystyka SIW - Rozszerzony zestaw kolorów, Wariant niejednolity

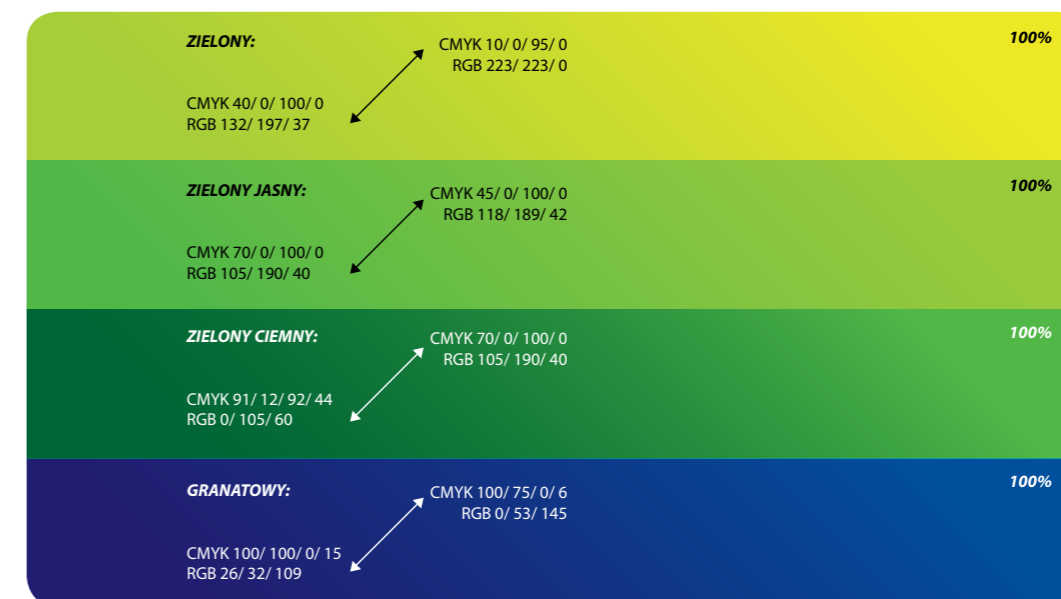

## 1c2 Zasady tworzenia gradientów

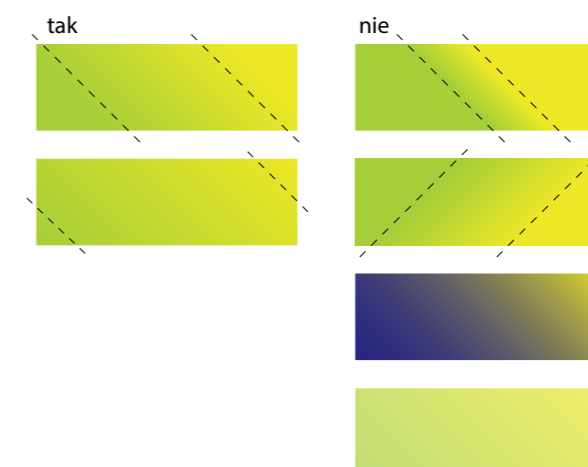

## 2d Kolory dopełniające

Kolory dopełniające są jedynymi z zakresu barw ciepłych, które zostały włączone do SIW. Dowolnie łączą się z kolorami uzupełniającymi. Mogą funkcjonować samodzielnie. Zezwala się na łączenie ich między sobą oraz z rozszerzonym zestawem kolorów jedynie w tablicach, wykresach, ramkach i tekście.

Nie dopuszcza się łączenia ich w grafikach okładek, materiałach akcydensowych i promocyjnych. Szczególnie zabrania się łączenia koloru czerwonego z głębokim żółtym i granatowym.

### Kolory dopełniające występują w dwóch wariantach:

#### 2d1 Wariant jednolity

Kolory występują m.in. jako wyróżniki w typografii, jako aple koloru na okładkach publikacji, mapach, w tablicach i wykresach. W razie potrzeby zezwala się na rozszerzanie skali rozjaśnień.

#### 2d2 Wariant niejednolity

Kolory w wariantcie niejednolitym są stosowane w materiałach, gdzie możliwe jest uzyskanie przejść kolorystycznych bez utraty czytelności obrazu i dla uzyskania nowocześniejszego wyglądu. Niewskazane jest stosowanie ich w tablicach, wykresach i typografii. Występują głównie w grafikach na okładkach publikacji okolicznościowych.

Przedstawione kolory są tylko symulacją właściwych barw.

**!** Kolory mogą różnić się od właściwych w zależności od techniki druku lub ustawień monitora. Niewskazane jest stosowanie ich jako wzornika.

### 2d1 Kolorystyka SIW - Rozszerzony zestaw kolorów, Wariant jednolity



#### GLĘBOKI ŻÓŁTY

PANTONE 130 C  
PANTONE 130 U  
CMYK 0/ 35/ 100/ 0  
RGB 240/ 171/ 0



#### CZERWONY

PANTONE 200 C  
PANTONE 200 U  
CMYK 0/ 100/ 80/ 15  
RGB 187/ 10/ 48

### 1d2 Kolorystyka SIW - Rozszerzony zestaw kolorów, Wariant niejednolity

<b>GLĘBOKI ŻÓŁTY:</b> PANTONE 130 C PANTONE 130 U CMYK 0/ 35/ 100/ 0 RGB 240/ 171/ 0	<b>100%</b>	<b>80%</b>	<b>60%</b>	<b>40%</b>	<b>20%</b>
	CMYK 0/ 28/ 80/ 0	CMYK 0/ 21/ 60/ 0	CMYK 0/ 14/ 40/ 0	CMYK 0/ 7/ 20/ 0	
<b>CZERWONY:</b> PANTONE 200 C PANTONE 200 U CMYK 0/ 100/ 80/ 15 RGB 187/ 10/ 48	<b>100%</b>	<b>80%</b>	<b>60%</b>	<b>40%</b>	<b>20%</b>
	CMYK 0/ 80/ 64/ 12	CMYK 0/ 60/ 48/ 9	CMYK 0/ 40/ 32/ 6	CMYK 0/ 20/ 16/ 3	

C - Pantone dla papierów powlekanych  
U - Pantone dla papierów niepowlekanych

## 2e Kolory uzupełniające

Czerń i szarości to kolory uzupełniające rozszerzony zestaw kolorów oraz kolory dopełniające. Kolory uzupełniające mogą być dowolnie komponowane ze sobą lub funkcjonować samodzielnie. Możliwe jest łączenie ich z rozszerzonym zestawem kolorów i kolorami dopełniającymi w tablicach, wykresach, ramkach i tekstach oraz w grafikach okładek, materiałach akcydensowych i promocyjnych.

### Szarości występują w dwóch wariantach:

#### 2e1 Wariant jednolity

Kolory występują głównie w typografii, w tablicach i wykresach; dopuszcza się też stosowanie ich jako tła. W razie potrzeby zezwala się na rozszerzanie skali rozjaśnień.

#### 2e2 Wariant niejednolity

Kolory w wariantcie niejednolitym są wykorzystywane w materiałach, gdzie możliwe jest zastosowanie przejść kolorystycznych bez utraty czytelności obrazu i dla uzyskania nowocześniejszego wyglądu. Występują m.in. w grafikach na okładkach publikacji oraz materiałach akcydensowych i promocyjnych. Niewskazane jest stosowanie ich w tablicach, wykresach czy typografii. W razie potrzeby dopuszcza się na rozszerzanie wariantu niejednolitego w szarościach zgodnie z zasadami tworzenia gradientów opisanych w poprzednich rozdziałach.

! Przedstawione kolory są tylko symulacją właściwych barw. Kolory mogą różnić się od właściwych w zależności od techniki druku lub ustawień monitora. Niewskazane jest stosowanie ich jako wzornika.

### 2e1 Kolorystyka SIW - Rozszerzony zestaw kolorów, Wariant jednolity

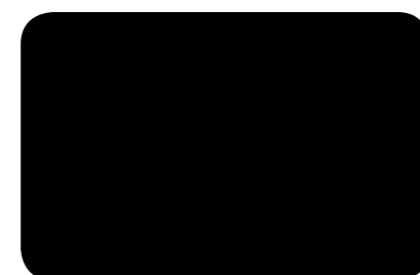

#### CZARNY

PANTONE Pro Black C  
PANTONE Pro Black U  
CMYK 0/ 0/ 0/ 100  
RGB 0/ 0/ 0/

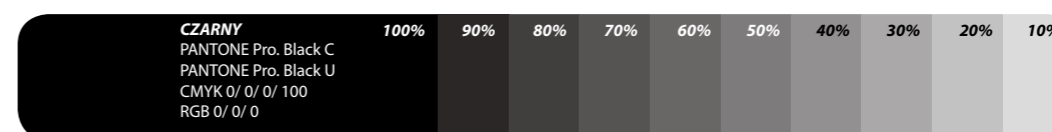

Optymalna czerń dla druków biurowych, tablic, wykresów, ramek – CMYK 0/ 0/ 0/ 100  
Optymalna czerń dla grafik, tła – CMYK 30/ 30/ 30/ 100 dla druków niepowlekanych  
– CMYK 70/ 70/ 70/ 100 dla druków powlekanych

C - Pantone dla papierów powlekanych

U - Pantone dla papierów niepowlekanych

### 2e2 Kolorystyka SIW - Rozszerzony zestaw kolorów, Wariant niejednolity

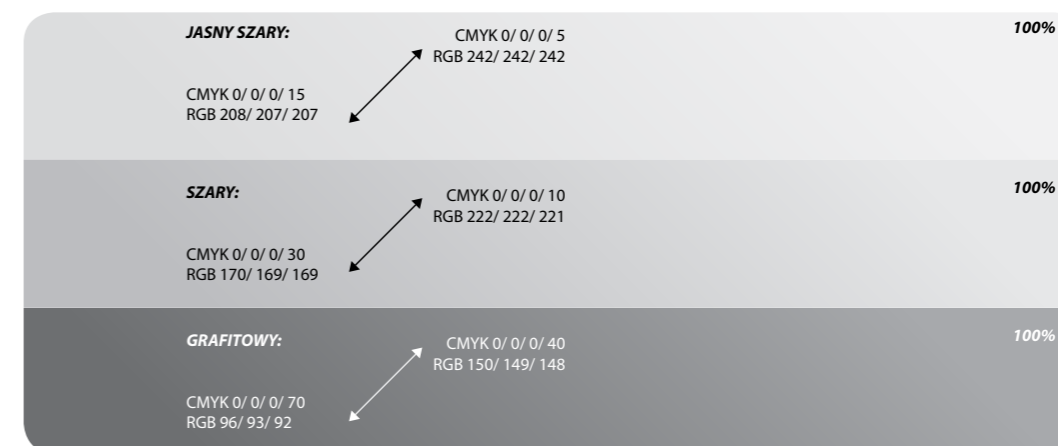



Powszechny  
Spis Rolny 2020

# 3

**Elementy  
graficzne SIW**

## 3a Konstrukcja elementów graficznych

W Systemie Identyfikacji Wizualnej Statystyki Publicznej występuje kilka form graficznych, które wspierają kreowanie spójnego i rozpoznawalnego wizerunku Urzędów. Elementy te współgrają z logo i nawiązują do jego formy graficznej. Elementy graficzne występują m.in. na okładkach publikacji, wizytówkach, kopertach, teczkach firmowych, w tle papierów firmowych, w prezentacjach multimedialnych, na stronie internetowej i różnego rodzaju materiałach promocyjnych.

### Elementy graficzne przedstawiają

- 3a1 Koło  
Figura geometryczna bezpośrednio nawiązująca do logo GUS.
- 3a2 Koło w paski  
Forma koła poprzecinana paskami nawiązując do logo Urzędów Statystycznych.
- 3a3 Słupki  
Prosta forma nawiązująca do logo, inspirowana słupkami wykresów.

**!** Elementy te mogą być ze sobą komponowane według zasad opisanych w dalszej części opracowania.

### 3a1 Elementy graficzne SIW - koło

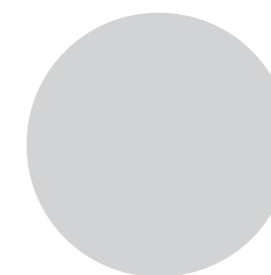

### 3a2 Elementy graficzne SIW - koło w paski



### 3a3 Elementy graficzne SIW - słupki





## 3a4 Koło w paski

Koło w paski zbudowane jest na planie koła podzielonego na paski równej szerokości. Schemat konstrukcji przedstawia proporcje między elementami. Podstawową wielkością służącą do wyznaczania wzajemnych relacji między powierzchniami jest wysokość koła równa 100%. Niedopuszczalne są jakiegokolwiek zmiany w obrębie konstrukcji koła w paski. Jego proporcje i układ są ściśle określone. Należy korzystać z załączonej wersji elektronicznej.

## 3a5 Słupki

Słupki zbudowane są z prostokąta i dwóch półokręgów usytuowanych na krótszych bokach. Schemat konstrukcji przedstawia podstawowe proporcje między elementami. Podstawową wielkością służącą do wyznaczania proporcji jest szerokość słupka równa 100%. Słupki mogą być dowolnej długości. Zabrania się automatycznego rozciągania, które deformowałoby słupki!



Elementy te mogą być ze sobą komponowane według zasad opisanych w dalszej części opracowania.

## 3a4 Konstrukcja elementów graficznych - koło w paski

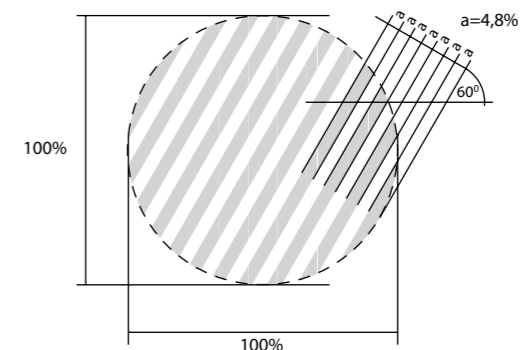

## 3a5 Konstrukcja elementów graficznych - słupki

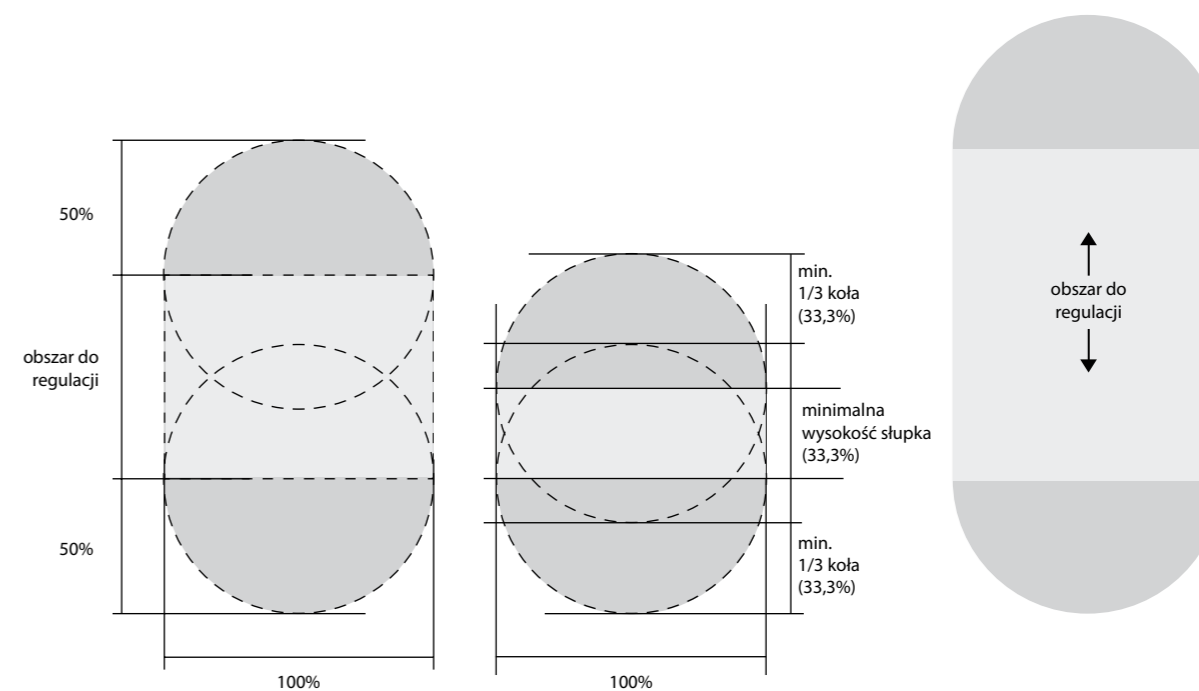

3b1 Elementy graficzne mogą funkcjonować samodzielnie lub być ze sobą zestawiane zgodnie z podanymi przykładami.

Można ze sobą zestawiać dowolną liczbę elementów. Zaleca się kompozycję pionową.

W wyjątkowych przypadkach dopuszcza się zestawienie elementów w poziomie, wymaga to jednak zgody Prezesa GUS.

Wszystkie elementy mogą być kolorowe. Zaleca się stosowanie kolorów przyjętych dla Systemu Identyfikacji Wizualnej Statystyki Publicznej.

1 Przy zestawianiu ze sobą pełnych kół, część wspólna ma kolor czarny, a przecięcia nie powinny być głębsze niż 2/3 średnicy koła.

2 W przypadku zestawiania kół w paski proporcje nałożenia są dowolne.

3 W przypadku zestawiania koła lub koła w paski ze słupkiem możliwe jest nałożenie na siebie całego elementu.

4 Elementy powinny być zestawiane precyzyjnie, aby przecinające się pasy idealnie do siebie pasowały.

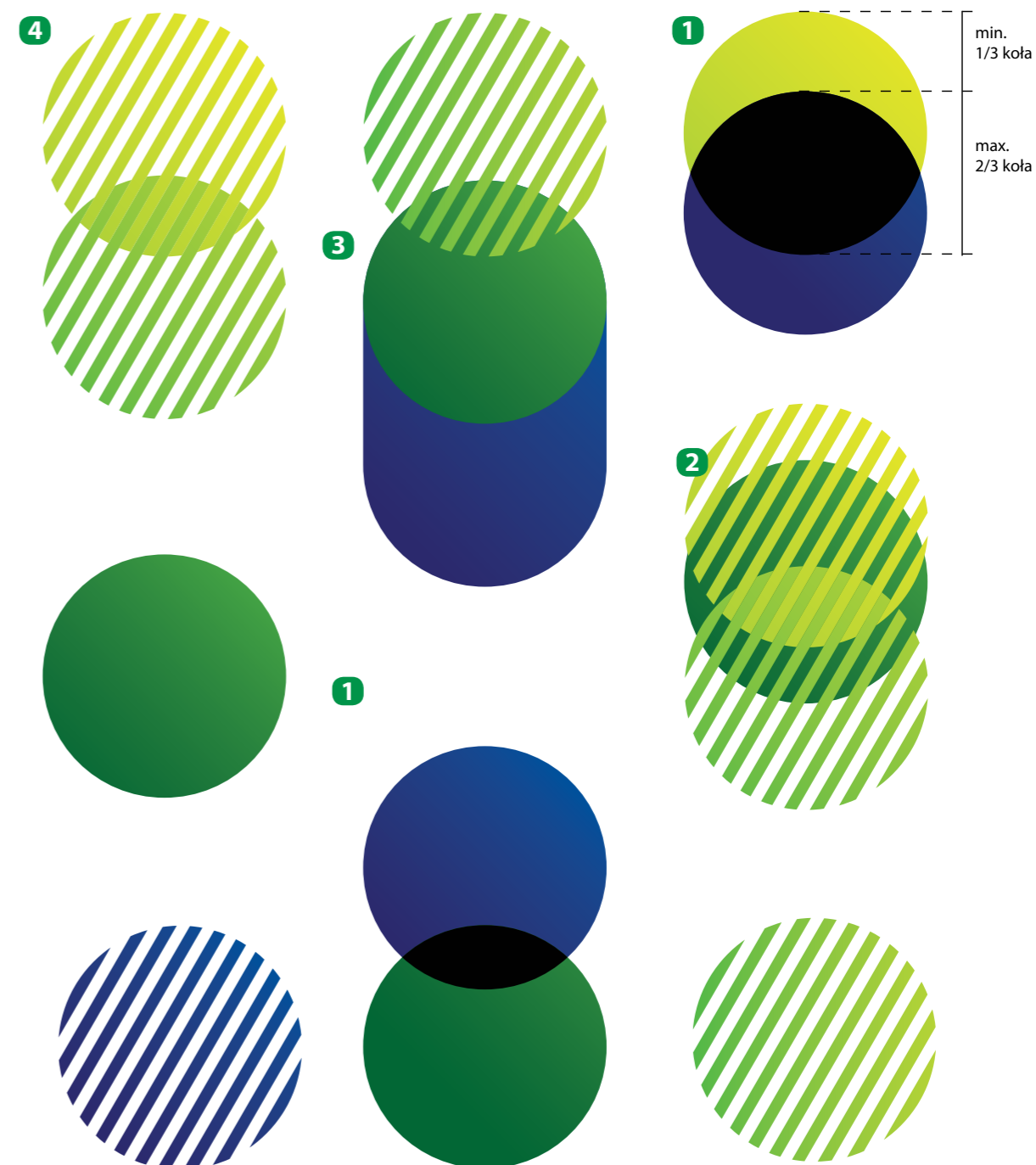

3c1 Należy przestrzegać przyjętych zasad zestawiania elementów. Przykłady nieprawidłowego zestawiania elementów zostały przedstawione na ilustracji obok.

**Zabrania się**

- 1 nieprecyzyjnego zestawiania ze sobą elementów,
- 2 zmiany kąta pasków,
- 3 stosowania negatywów w przecięciach
- 4 stosowania czerni w części wspólnej przy zestawianiu kół w paski z innymi elementami,
- 5 głębszego nakładania się kół niż do 2/3 ich średnicy.
- 6 rozciągania i deformowania elementów.

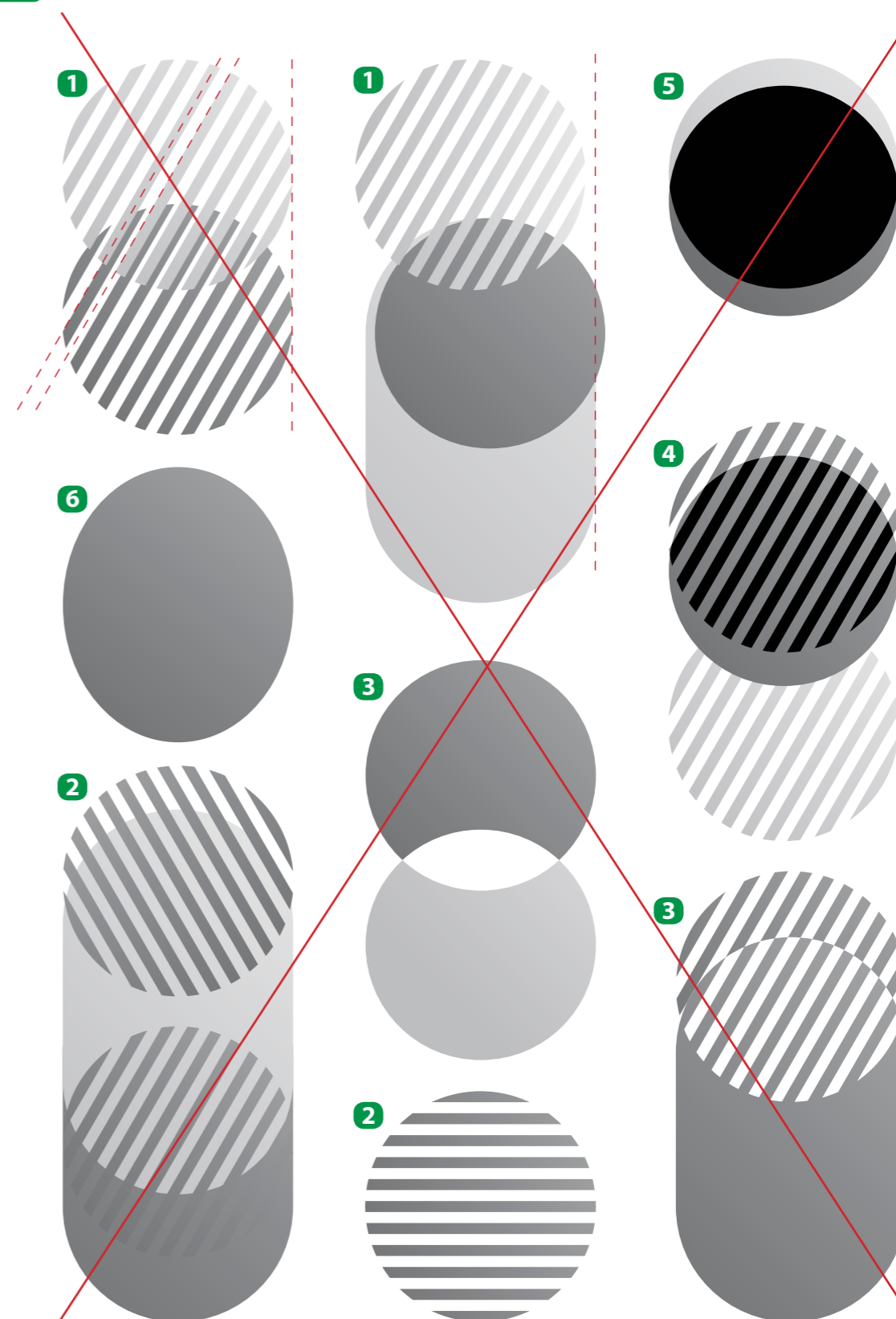

## 3d Przykłady stosowania

- 3d1 Zezwala się na przycinanie elementów wynikające z formatu nośnika czy kompozycji graficznej.
- 3d2 Dopuszcza się wprowadzanie dodatkowych efektów do elementów graficznych takich jak, np. przezroczystość i cienie.
- 3d3 Elementy graficzne mogą być nakładane na zdjęcia.

3d3 Elementy graficzne mogą być nakładane na zdjęcia



3d1 Zestawienia niedozwolone



3d2 Konstrukcja elementów graficznych - słupki

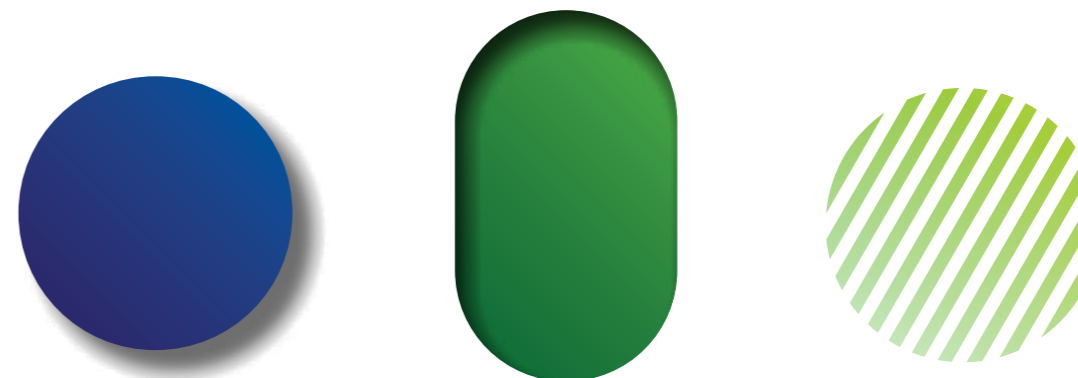



Powszechny  
Spis Rolny 2020

# 4

**Typografia i podstawowy  
skład tekstu**

Podstawowym krojem pisma Systemu Identyfikacji Wizualnej jest font Fira Sans. Oddaje on charakter Instytucji i dobrze współgra z logo, a jego konstrukcja ułatwia czytanie wielostronicowych publikacji.

#### 4a1 Fira Sans

Fira Sans jest to współczesny, bezszeryfowy i jednoelementowy krój pisma składający się z 66 stylów. Rodzina krojów zawiera wersje Normal, Condensed i Extra Condensed w pełnym zakresie grubości. Wszystkie odmiany zaopatrzone są w funkcje standardu OpenType. Posiadają m.in. kapitaliki, cyfry tekstowe, ligatury oraz polskie znaki.

Głównym projektantem fontu jest Carrois Apostrophe. Fira Sans początkowo dostępna była pod licencją Apache, a następnie wydana ponownie na licencji SIL Open Font.

#### Zastosowanie

**Do profesjonalnego składu materiałów reklamowych**  
Stosowany jest do profesjonalnego składu tekstu: różnego rodzaju publikacji wydawniczych, materiałów promocyjnych, folderów, ulotek o ile materiały zawierają dużo materiałów graficznych, w materiałach oparte w większości na tekście zaleca się stosowanie kroju uzupełniającego Myriad

**Do tworzenia treści cyfrowych**  
Font wykorzystywany jest m.in. na stronach internetowych, banerach reklamowych, w prezentacjach PowerPoint.

**Do użytku biurowego**  
Funkcjonuje jako font do użytku biurowego, w tym głównie do tworzenia pism, notatek, listów oraz pozostałych dokumentów.

AaBbCc

DdEeFf

GgHh...

ABCDEFGHIJKLMNOPQRSTUVWXYZ

abcdefghijklmnopqrstuvwxyz

ąćęłńóśź

1234567890 1/2 1/4 1/2 3/4

&@\$%[]/!/?#()=?{;}:'<>~^\*"

W Systemie Identyfikacji Wizualnej Statystyki Publicznej najczęściej stosowanych jest 8 z 66 odmian kroju Fira Sans:

4a2 Odmiany klasyczne

Można stosować zawsze i wszędzie.

- Regular
- SemiBold
- Italic
- SemiBold Italic

4a3 Odmiany zwężone (Extra Condensed)

Stosujemy w tytułach i nagłówkach oraz w tablicach i wykresach z uwagi na ograniczoną ilość miejsca. Nie stosujemy w tekstach ciągłych.

- Extra Condensed
- Extra Condensed SemiBold
- Extra Condensed Italic
- Extra Condensed SemiBold Italic

Dopuszcza się stosowanie całej rodziny fontów Fira Sans. W sytuacji, w której niemożliwe jest zastosowanie fontów z rodziny Fira Sans dopuszcza się zamianę na font wskazany w Systemie Identyfikacji Wizualnej jako font uzupełniający – Myriad Pro.

**Fira Sans** ABCDEFGHIJKLMNOPQRSTUVWXYZ  
 abcdefghijklmnopqrstuvwxyz  
 1234567890  
 cyfry nautyczne (tekstowe) 1234567890  
 ułamki 1/2 1/3 2/3 1/4 3/4  
 ligatury fi, fl,  
 polskie znaki ąćęłńóśź

**Fira Sans SemiBold** ABCDEFGHIJKLMNOPQRSTUVWXYZ  
 abcdefghijklmnopqrstuvwxyz  
 1234567890  
 cyfry nautyczne (tekstowe) 1234567890  
 ułamki 1/2 1/3 2/3 1/4 3/4  
 ligatury fi, fl,  
 polskie znaki ąćęłńóśź

*Fira Sans Italic* ABCDEFGHIJKLMNOPQRSTUVWXYZ  
 abcdefghijklmnopqrstuvwxyz  
 1234567890  
 cyfry nautyczne (tekstowe) 1234567890  
 ułamki 1/2 1/3 2/3 1/4 3/4  
 ligatury fi, fl,  
 polskie znaki ąćęłńóśź

**Fira Sans SemiBold  
Italic**

ABCDEFGHIJKLMNOPQRSTUVWXYZ  
abcdefghijklmnopqrstuvwxyz  
1234567890

cyfry nautyczne (tekstowe)

1234567890

ułamki

1/2 1/3 2/3 1/4 3/4

ligatury

**fi, fl,**

polskie znaki

**ąćęłńóśź**

**Fira Sans Extra  
Condensed**

ABCDEFGHIJKLMNOPQRSTUVWXYZ  
abcdefghijklmnopqrstuvwxyz  
1234567890

cyfry nautyczne (tekstowe)

1234567890

ułamki

1/2 1/3 2/3 1/4 3/4

ligatury

**fi, fl,**

polskie znaki

**ąćęłńóśź**

**Fira Sans Extra  
Condensed Italic**

ABCDEFGHIJKLMNOPQRSTUVWXYZ  
abcdefghijklmnopqrstuvwxyz  
1234567890

cyfry nautyczne (tekstowe)

1234567890

ułamki

1/2 1/3 2/3 1/4 3/4

ligatury

**ff, fi, fl, ffi, ffl**

polskie znaki

**ąćęłńóśź**

**Fira Sans Extra  
Condensed SemiBold**

ABCDEFGHIJKLMNOPQRSTUVWXYZ  
abcdefghijklmnopqrstuvwxyz  
1234567890

cyfry nautyczne (tekstowe)

1234567890

ułamki

1/2 1/3 2/3 1/4 3/4

ligatury

**fi, fl,**

polskie znaki

**ąćęłńóśź**

**Fira Sans Extra  
Condensed SemiBold  
Italic**

ABCDEFGHIJKLMNOPQRSTUVWXYZ  
abcdefghijklmnopqrstuvwxyz  
1234567890

cyfry nautyczne (tekstowe)

1234567890

ułamki

1/2 1/3 2/3 1/4 3/4

ligatury

**fi, fl,**

polskie znaki

**ąćęłńóśź**



Uzupełniającym krojem pisma w identyfikacji wizualnej jest Myriad Pro

#### 4b1 Myriad Pro

Myriad Pro to jednoelementowy, bezszeryfowy krój pisma składający się z 40 stylów. Rodzina krojów zawiera wersje Condensed, Normal i Extended w pełnym zakresie grubości. Wszystkie odmiany zaopatrzone są w funkcje standardu OpenType. Posiadają m.in. kapitaliki, cyfry tekstowe, ligatury oraz polskie znaki.

Projektantami serii fontów Myriad Pro dla Adobe Originals są: Robert Slimbach, Carol Twombly, Fred Brady, Christopher Slye.

#### Zastosowanie

##### Do profesjonalnego składu tekstu

Stosowany jest do profesjonalnego składu tekstu: różnego rodzaju publikacji wydawniczych, materiałów promocyjnych, folderów, ulotek o ile zawartość merytoryczna w większości stanowi teks a nie zdjęcia czy grafiki.

##### Publikacje i inne wydawnictwa

W szczególności wydawnictwa okolicznościowe

##### Font zastępczy dla Fira Sans

Dopuszcza się również stosowanie Myriad Pro, gdy nie jest możliwe zastosowanie podstawowego kroju pisma.

AaBbCc

DdEeFf

GgHh...

ABCDEFGHIJKLMNOPQRSTUVWXYZ

abcdefghijklmnopqrstuvwxyz

ąęłńóóźź

1234567890 1/2 1/4 1/2 3/4

&@\$%[]/!/?#()=?{};:'<>~`^\*"

W Systemie Identyfikacji Wizualnej Statystyki Publicznej najczęściej stosowanych jest 12 z 40 odmian kroju Myriad Pro:

**4b2 Odmiany klasyczne**

Można stosować zawsze i wszędzie.

- Regular
- Bold
- Italic
- Italic Bold

**4b3 Odmiany zwężone (Condensed i Semicondensed)**

Stosujemy w tytułach i nagłówkach oraz w tablicach i wykresach z uwagi na ograniczoną ilość miejsca. Nie stosujemy w tekstach ciągłych.

- Condensed
- Bold Condensed
- Condensed Italic
- Bold Condensed Italic
- SemiCondensed
- Bold SemiCondensed
- SemiCondensed Italic
- Bold SemiCondensed Italic

Dopuszcza się stosowanie całej rodziny fontów Myriad Pro. W sytuacji, gdy niemożliwe jest zastosowanie czcionek z rodziny Myriad Pro dopuszcza się zamianę na font wskazany w systemie identyfikacji jako font zastępczy – Arial

**Myriad Pro Regular** ABCDEFGHIJKLMNOPQRSTUVWXYZ  
 abcdefghijklmnopqrstuvwxyz  
 1234567890  
 cyfry nautyczne (tekstowe) 1234567890  
 ułamki 1/2 1/3 2/3 1/4 3/4  
 ligatury ff, fi, fl, ffi, ffl  
 polskie znaki ąćęłńóśźż

**Myriad Pro Bold** ABCDEFGHIJKLMNOPQRSTUVWXYZ;  
 abcdefghijklmnopqrstuvwxyz  
 1234567890  
 cyfry nautyczne (tekstowe) 1234567890  
 ułamki 1/2 1/3 2/3 1/4 3/4  
 ligatury ff, fi, fl, ffi, ffl  
 polskie znaki ąćęłńóśźż

*Myriad Pro Italic* ABCDEFGHIJKLMNOPQRSTUVWXYZ  
 abcdefghijklmnopqrstuvwxyz  
 1234567890  
 cyfry nautyczne (tekstowe) 1234567890  
 ułamki 1/2 1/3 2/3 1/4 3/4  
 ligatury ff, fi, fl, ffi, ffl  
 polskie znaki ąćęłńóśźż

**Myriad Pro Bold** ABCDEFGHIJKLMNOPQRSTUVWXYZ  
**Italic** abcdefghijklmnopqrstuvwxyz

**1234567890**

cyfry nautyczne (tekstowe) **1234567890**

ułamki **½ ⅓ ⅔ ¼ ¾**

ligatury **ff, fi, fl, ffi, ffl**

polskie znaki **ąćęłńóśź**

Myriad Pro ABCDEFGHIJKLMNOPQRSTUVWXYZ  
 SemiCondensed abcdefghijklmnopqrstuvwxyz

1234567890

cyfry nautyczne (tekstowe) 1234567890

ułamki ½ ⅓ ⅔ ¼ ¾

ligatury ff, fi, fl, ffi, ffl

polskie znaki ąćęłńóśź

*Myriad Pro* ABCDEFGHIJKLMNOPQRSTUVWXYZ  
*SemiCondensed Italic* abcdefghijklmnopqrstuvwxyz

1234567890

cyfry nautyczne (tekstowe) 1234567890

ułamki ½ ⅓ ⅔ ¼ ¾

ligatury ff, fi, fl, ffi, ffl

polskie znaki ąćęłńóśź

**Myriad Pro Bold** ABCDEFGHIJKLMNOPQRSTUVWXYZ  
**SemiCondensed** abcdefghijklmnopqrstuvwxyz

**1234567890**

cyfry nautyczne (tekstowe) **1234567890**

ułamki **½ ⅓ ⅔ ¼ ¾**

ligatury **ff, fi, fl, ffi, ffl**

polskie znaki **ąćęłńóśź**

**Myriad Pro Bold  
SemiCondensed Italic** ABCDEFGHIJKLMNOPQRSTUVWXYZ  
abcdefghijklmnopqrstuvwxyz  
1234567890

cyfry nautyczne (tekstowe) **1234567890**  
ułamki **½ ⅓ ⅔ ¼ ¾**  
ligatury **ff, fi, fl, ffi, ffl**  
polskie znaki **ąćęłńóśź**

Myriad Pro Condensed ABCDEFGHIJKLMNOPQRSTUVWXYZ  
abcdefghijklmnopqrstuvwxyz  
1234567890

cyfry nautyczne (tekstowe) 1234567890  
ułamki ½ ⅓ ⅔ ¼ ¾  
ligatury ff, fi, fl, ffi, ffl  
polskie znaki ąćęłńóśź

*Myriad Pro Condensed  
Italic* ABCDEFGHIJKLMNOPQRSTUVWXYZ  
abcdefghijklmnopqrstuvwxyz  
1234567890

cyfry nautyczne (tekstowe) 1234567890  
ułamki ½ ⅓ ⅔ ¼ ¾  
ligatury ff, fi, fl, ffi, ffl  
polskie znaki ąćęłńóśź

**Myriad Pro Bold  
Condensed** ABCDEFGHIJKLMNOPQRSTUVWXYZ  
abcdefghijklmnopqrstuvwxyz  
1234567890

cyfry nautyczne (tekstowe) **1234567890**  
ułamki **½ ⅓ ⅔ ¼ ¾**  
ligatury **ff, fi, fl, ffi, ffl**  
polskie znaki **ąćęłńóśź**

**Myriad Pro Bold  
Condensed Italic** ABCDEFGHIJKLMNOPQRSTUVWXYZ  
abcdefghijklmnopqrstuvwxyz  
1234567890

cyfry nautyczne (tekstowe) **1234567890**  
ułamki **½ ⅓ ⅔ ¼ ¾**  
ligatury **ff, fi, fl, ffi, ffl**  
polskie znaki **ąćęłńóśź**

W sytuacjach, gdy istnieje ryzyko, że font Fira Sans nie będzie funkcjonował prawidłowo zaleca się zamianę na systemowy krój Arial.

4c1 **Arial**

Arial to jeden z powszechnie stosowanych fontów. Jest bezszeryfowy, jednoelementowy, rekomendowany jako czytelny dla osób z wadami wzroku.

Rodzina krojów zawiera kilka odmian, jednak w Systemie Identyfikacji Wizualnej Statystyki Publicznej korzysta się tylko z wersji podstawowej, dostępnej z oprogramowaniem Microsoft Windows: Arial, Arial Bold, Arial Italic, Arial Bold Italic.

**Zastosowanie****Font zastępczy dla Fira Sans i Myriad Pro**

Jego stosowanie dopuszcza się, gdy użycie fontów Fira Sans i Myriad Pro jest niemożliwe.

**Font zastępczy do arkuszy kalkulacyjnych**

W przypadku tablic, wykresów oraz wszelkich prac związanych z zastosowaniem arkuszy kalkulacyjnych zaleca się stosowanie kroju Arial.

**Font zastępczy dla materiałów cyfrowych**

Jego stosowanie zaleca się również w materiałach wyświetlanych na ekranie jako alternatywa dla Fira Sans oraz do korespondencji elektronicznej (e-mail).

# AaBbCc

# Dd...

**Arial** ABCDEFGHIJKLMNOPQRSTUVWXYZ  
 abcdefghijklmnopqrstuvwxyz ąćęłńóśź  
 1234567890 &@\$%[]!/?#()=?{};:'<>~`^\*"

**Arial Bold** ABCDEFGHIJKLMNOPQRSTUVWXYZ  
 abcdefghijklmnopqrstuvwxyz ąćęłńóśź  
 1234567890 &@\$%[]!/?#()=?{};:'<>~`^\*"

*Arial Italic* ABCDEFGHIJKLMNOPQRSTUVWXYZ  
 abcdefghijklmnopqrstuvwxyz ąćęłńóśź  
 1234567890 &@\$%[]!/?#()=?{};:'<>~`^\*"

**Arial Bold Italic** ABCDEFGHIJKLMNOPQRSTUVWXYZ  
 abcdefghijklmnopqrstuvwxyz ąćęłńóśź  
 1234567890 &@\$%[]!/?#()=?{};:'<>~`^\*"

4c2 Cambria Math

Cambria Math jest to font 2-elementowy, szeryfowy. Jest jedną z odmian rodziny fontów Cambria. Posiada m.in. kapitaliki, cyfry tekstowe oraz odpowiednie symbole matematyczne, grekę, operatory matematyczne i znaki specjalne. Stosowany jest w systemowej wersji, dostępnej z oprogramowaniem Microsoft Windows: Cambria Math.

Zastosowanie

4c3 Font zastępczy dla wzorów matematycznych

Stosowany jest wyłącznie do zapisów wzorów matematycznych w tekstach biurowych, publikacjach, w materiałach cyfrowych jako alternatywa dla fontu podstawowego i uzupełniającego. Nie zezwala się na używanie go w tekstach ciągłych.

4c3 Przykłady wzorów matematycznych

$$\sigma_j^2 = \frac{\sum_{k=1}^N (x_{jk} - \eta_j)^2}{N}$$

$$(\Delta \eta_j, \Delta \sigma_j) = (\eta_j - \eta_0, \sigma_j - \sigma_0)$$

$$(\eta'_j, \Delta \sigma'_j) = \left( \frac{\Delta \eta_j - \Delta \bar{\eta}_i}{\sigma_{\eta_i}}, \frac{\Delta \sigma_j}{\sigma_{\eta_i}} \right)$$

$$\Delta m_{s\sigma \max} = \frac{\max(\Delta \sigma'_j)}{\sqrt{\sum_{i=1}^M \left( \frac{\Delta \eta_i}{w} - \frac{\Delta \eta'_i}{aw} \right)^2}}$$

$$\Delta m_{s\sigma^2 \max} = \frac{\sqrt{\max(\Delta \sigma_i'^2)}}{\sqrt{\sum_{i=1}^M \left( \frac{\Delta \eta_i}{w} - \frac{\Delta \eta'_i}{aw} \right)^2}}$$

AaBbCc

Dd...

Cambria Math ABCDEFGHIJKLMNOPQRSTUVWXYZ  
 abcdefghijklmnopqrstuvwxyz ąćęńóśź  
 1234567890 &@%[]/!/?#()=?{};':<>~`^\*"

4d1 Zestawienie obok systematyzuje używanie poszczególnych krojów pisma w Systemie Identyfikacji Wizualnej Statystyki Publicznej.

**Myriad Pro** materiały do druku przygotowane profesjonalnie, materiały promocyjne, publikacje i inne wydawnictwa.

**Fira Sans** Materiały biurowe, dokumenty, listy, notatki, pisma, materiały cyfrowe, strony internetowe, prezentacje multimedialne, materiały promocyjne.

Arial materiały cyfrowe biurowe, e-mail, prezentacje multimedialne, tablice, wykresy

Cambria Math zapisy wzorów matematycznych

## 2e Kolorystyka teksty

Niezależnie od kroju pisma tekst może występować w trzech głównych kolorach:

- 2e1 Kolor podstawowy czarny  
Wykorzystywany na białych i jasnych tłach
- 2e2 Kolor zielony 368  
Wykorzystywany na białych i jasnych tłach zapewniających właściwą czytelność
- 2e3 Kolor biały  
Wykorzystywany na tłach ciemnych jednolitych i niejednolitych

### 2e1 Kolor podstawowy czarny

**Lorem ipsum dolor sit Amet.**  
Vestibulum quis sagittis est.

**Lorem ipsum dolor sit Amet.**  
Vestibulum quis sagittis est.

**Lorem ipsum dolor sit Amet.**  
Vestibulum quis sagittis est.

**Lorem ipsum dolor sit Amet.**  
Vestibulum quis sagittis est.

### 2e2 Kolor zielony 368

**Lorem ipsum dolor sit Amet.**  
Vestibulum quis sagittis est.

**Lorem ipsum dolor sit Amet.**  
Vestibulum quis sagittis est.

**Lorem ipsum dolor sit Amet.**  
Vestibulum quis sagittis est.

**Lorem ipsum dolor sit Amet.**  
Vestibulum quis sagittis est.

### 2e3 Kolor biały

**Lorem ipsum dolor sit Amet.**  
Vestibulum quis sagittis est.

**Lorem ipsum dolor sit Amet.**  
Vestibulum quis sagittis est.

**Lorem ipsum dolor sit Amet.**  
Vestibulum quis sagittis est.

**Lorem ipsum dolor sit Amet.**  
Vestibulum quis sagittis est.



Tytuły odzwierciedlają strukturę dokumentu; rangę tytułu różnicujemy stopniem i krojem pisma oraz poziomem numeracji (jeśli występuje). Standardowo stosuje się trzy rzędy tytułów, wszystkie występują w odmianie pogrubionej.

4f1 Hierarchia tytułów

- 1 Tytuł pierwszego rzędu  
Optymalny stopień tytułów I rzędu w publikacjach, w formacie A4 i zbliżonych to 16 pkt. – wersja polska, 14 pkt. – wersja obcojęzyczna.
- 2 Tytuł drugiego rzędu  
Optymalny stopień tytułów II rzędu w publikacjach, w formacie A4 i zbliżonych to 13 pkt. – wersja polska, 12 pkt. – wersja obcojęzyczna.
- 3 Trzeci rząd i następne  
Optymalny stopień tytułów III rzędu w publikacjach, w formacie A4 i zbliżonych to 11 pkt. – wersja polska, 10 pkt. – wersja obcojęzyczna.

Stopień kroju pisma tytułów należy dobierać tak, aby harmonijnie współgrały z tekstem głównym. Ilustracja obok pokazuje jedynie zalecane rozmiary kroju pisma w hierarchii tytułów dla publikacji w formatach A4 i zbliżonych.

LOREM IPSUM DOLOR

1 **Lorem ipsum dolor**  
*Lorem ipsum dolor*

tytuły pierwszego rzędu  
16 pkt., Myriad Pro Bold  
14 pkt., Myriad Pro Bold Italic

2 **Lorem ipsum dolor**  
*Lorem ipsum dolor*

tytuły drugiego rzędu  
13 pkt., Myriad Pro Bold  
12 pkt., Myriad Pro Bold Italic

3 **Lorem ipsum dolor sit amet, consectetur adipiscing elit.**  
*Lorem ipsum dolor sit amet, consectetur adipiscing elit.*

tytuły trzeciego rzędu  
11 pkt., Myriad Pro Bold  
10 pkt., Myriad Pro Bold Italic

tekst ciągly  
9,5 pkt.,  
Myriad Pro

>Lorem ipsum dolor sit amet, consectetur adipiscing elit. Fusce tortor ligula, placerat et massa eget, sollicitudin ultrices lorem. Vivamus sit amet est mi. Sed nec tempor augue. Maecenas tristique orci sed dui venenatis sollicitudin. Ut erat dui, pretium sed justo eu, consectetur fermentum justo. Donec a ligula nec ante varius molestie quis et elit. Mauris in augue malesuada, ultrices tortor eget, consequat quam. Ut eu nisi ligula. Fusce volutpat nulla ac vulputate vehicula. Donec vel ullamcorper diam.

>Lorem ipsum dolor sit amet, consectetur adipiscing elit. Praesent condimentum ex risus, sed pharetra neque gravida a. Vivamus lacinia ornare ex. Integer vel vestibulum orci. Integer sed ultrices lorem. Aliquam erat volutpat. Mauris a viverra velit. Vestibulum molestie est eu leo eleifend suscipit. Donec sed dictum lacus, quis convallis dui.

3 **Maecenas non egestas ante.**  
*Maecenas non egestas ante.*

>Lorem ipsum dolor sit amet, consectetur adipiscing elit. Fusce tortor ligula, placerat et massa eget, sollicitudin ultrices lorem. Vivamus sit amet est mi. Sed nec tempor augue. Maecenas tristique orci sed dui venenatis sollicitudin. Ut erat dui, pretium sed justo eu, consectetur fermentum justo. Donec a ligula nec ante varius molestie quis et elit. Mauris in augue malesuada, ultrices tortor eget, consequat quam. Ut eu nisi ligula. Fusce volutpat nulla ac vulputate vehicula. Donec vel ullamcorper diam.

Proin ullamcorper lorem dapibus maximus elementum. Aliquam a orci ut justo porttitor aliquet at sit amet neque. Fusce quam libero, porta eu elit ut, mattis facilisis libero. Vestibulum mollis gravida leo. Aliquam et cursus nulla. Vivamus vel augue gravida, aliquam magna in, placerat urna. Lorem ipsum dolor sit amet, consectetur adipiscing elit.

Wykres 63. Lorem ipsum dolor sit amet, consectetur adipiscing elit.  
*Lorem ipsum dolor sit amet, consectetur adipiscing elit.*

Nullam sodales euismod felis ut feugiat. Suspendisse vitae justo ex. Vivamus quis lectus pretium, tincidunt mauris non, lacinia ex. Cras vulputate quis nisi vulputate pharetra. Vestibulum lacinia tincidunt scelerisque. Suspendisse potenti. Suspendisse enim ligula, ultricies non nunc sit amet, congue pharetra ipsum.

100

4g1 Wyrównywanie tekstu:

- 1** Justowanie pełne  
W większości przypadków tekstów ciągłych zalecane jest pełne justowanie tekstów.
- 2** Justowanie do lewej  
Wyrównanie do lewej zaleca się w przypadku krótkich tekstów, tytułów, nagłówków, w przypadku wąskiej kolumny tekstu, tytułów lub tekstu w dużym rozmiarze.
- 3** Justowanie do środka  
Wyrównanie tekstu do środka dopuszczalne jest w tablicach, wykresach, nagłówkach pism biurowych oraz, gdy jest to najlepsze rozwiązanie biorąc pod uwagę nośnik i format.
- 4** Justowanie do prawej  
Wyrównanie tekstu do prawej dopuszczalne jest wyłącznie w tablicach i wykresach.

**Dzielenie wyrazów**

**Zgodnie z zasadami pisowni**

Dzielenie wyrazów pozwala uzyskać jednolity wygląd tekstu. We wszystkich wariantach wyrównywania tekstu stosuje się dzielenie wyrazów zgodnie z zasadami pisowni.

**Nie więcej niż trzy przeniesienia po sobie**

Dla uzyskania jednolitego wyglądu tekstu nie należy stosować więcej niż trzy przeniesienia po sobie.

**W tytułach i hasłach wyrazów nie dzielimy**

Dla zachowania przejrzystości tekstu nie dzielimy wyrazów w tytułach i hasłach.

LOREM IPSUM DOLOR

>Lorem ipsum dolor sit amet, consectetur adipiscing elit. Fusce tortor ligula, placerat et massa eget, sollicitudin ultrices lorem. Vivamus sit amet est mi. Sed nec tempor augue. Maecenas tristique orci sed dui venenatis sollicitudin. Ut erat dui, pretium sed justo eu, consectetur fermentum justo. Donec a ligula nec ante varius molestie quis et elit. Mauris in augue malesuada, ultrices tortor eget, consequat quam. Ut eu nisi ligula. Fusce volutpat nulla ac vulputate vehicula. Donec vel ullamcorper diam.

Wykres 42. Lorem ipsum dolor sit amet, consectetur adipiscing elit. (Fusce tortor ligula, placerat et massa eget, sollicitudin ultrices lorem.)  
Lorem ipsum dolor sit amet, consectetur adipiscing elit. (Fusce tortor ligula, placerat et massa eget, sollicitudin ultrices lorem.)

Maecenas non egestas ante.  
Maecenas non egestas ante.

>Lorem ipsum dolor sit amet, consectetur adipiscing elit. Fusce tortor ligula, placerat et massa eget, sollicitudin ultrices lorem. Vivamus sit amet est mi. Sed nec tempor augue. Maecenas tristique orci sed dui venenatis sollicitudin. Ut erat dui, pretium sed justo eu, consectetur fermentum justo. Donec a ligula nec ante varius molestie quis et elit. Mauris in augue malesuada, ultrices tortor eget, consequat quam. Ut eu nisi ligula. Fusce volutpat nulla ac vulputate vehicula. Donec vel ullamcorper diam.

Proin ullamcorper lorem dapibus maximus elementum. Aliquam a orci ut justo porttitor aliquet at sit amet neque. Fusce quam libero, porta eu elit ut, mattis facilisis libero. Vestibulum mollis gravida leo. Aliquam et cursus nulla. Vivamus vel augue gravida, aliquam magna in, placerat urna. Lorem ipsum dolor sit amet, consectetur adipiscing elit.

Wykres 43. Lorem ipsum dolor sit amet, consectetur adipiscing elit.  
Lorem ipsum dolor sit amet, consectetur adipiscing elit.

>Lorem ipsum dolor sit amet, consectetur adipiscing elit. Fusce tortor ligula, placerat et massa eget, sollicitudin ultrices lorem.	2012	2013	2014	2015
	Lorem ipsum dolor sit amet Lorem ipsum dolor sit amet			

Nullam sodales euismod felis ut feugiat. Suspendisse vitae justo ex. Vivamus quis lectus pretium, tincidunt mauris non, lacinia ex. Cras vulputate quis nisi vulputate pharetra. Vestibulum lacinia tincidunt scelerisque. Suspendisse potenti. Suspendisse enim ligula, ultrices non nunc sit amet.

### Rozmiar tekstu:

**4g2** Optymalny stopień kroju pisma  
Sugerowany stopień kroju pisma w tekście ciągłym dla formatu A4 lub zbliżonego to 9,5 pkt.

**4g3** Minimalna wielkość  
W tekście ciągłym minimalny stopień kroju pisma gwarantujący jego czytelność to 7 pkt.

Stopień kroju pisma w materiałach profesjonalnie projektowanych oraz krótkich tekstach i hasłach w materiałach promocyjnych, należy dobierać mając na uwadze format nośnika i odbiorcę treści. Powinien być dobrany tak, by teksty nie były zbyt ciężkie i przytłaczające.

### Interlinia

**Optymalna interlinia dla tekstu 9,5 pkt.**  
Sugerowany stopień interlinii w przypadku fontu Myriad Pro to 11,5 pkt. i 12 pkt. w przypadku fontu Fira Sans.

**Optymalna interlinia dla tekstu 7 pkt.**  
Sugerowany stopień interlinii w przypadku fontu Myriad Pro to 8,5 pkt. i 9 pkt. w przypadku fontu Fira Sans.

W przypadku luźnego składu tekstu z dużym światłem między wyrazami, rozmiar interlinii powinien być indywidualnie dobrany.

Myriad Pro / teksty publikacji – 9,5 pkt., interlinia – 11,5 pkt.

Lorem ipsum dolor sit amet, consectetur adipiscing elit. Fusce tortor ligula, placerat et massa eget, sollicitudin ultrices lorem. Vivamus sit amet est mi. Sed nec tempor augue. Maecenas tristique orci sed dui venenatis sollicitudin. Ut erat dui, pretium sed justo eu, consectetur fermentum justo. Donec a ligula nec ante varius molestie quis et elit. Mauris in augue malesuada, ultrices tortor eget, consequat quam. Ut eu nisi ligula. Fusce volutpat nulla ac vulputate vehicula. Donec vel ullamcorper diam.

Fira Sanst / teksty biurowe – 9,5 pkt., interlinia – 12 pkt.

Lorem ipsum dolor sit amet, consectetur adipiscing elit. Fusce tortor ligula, placerat et massa eget, sollicitudin ultrices lorem. Vivamus sit amet est mi. Sed nec tempor augue. Maecenas tristique orci sed dui venenatis sollicitudin. Ut erat dui, pretium sed justo eu, consectetur fermentum justo. Donec a ligula nec ante varius molestie quis et elit. Mauris in augue malesuada, ultrices tortor eget, consequat quam. Ut eu nisi ligula. Fusce volutpat nulla ac vulputate vehicula. Donec vel ullamcorper diam.

Myriad Pro / teksty publikacji – 7 pkt., interlinia – 8,5 pkt.

Lorem ipsum dolor sit amet, consectetur adipiscing elit. Fusce tortor ligula, placerat et massa eget, sollicitudin ultrices lorem. Vivamus sit amet est mi. Sed nec tempor augue. Maecenas tristique orci sed dui venenatis sollicitudin. Ut erat dui, pretium sed justo eu, consectetur fermentum justo. Donec a ligula nec ante varius molestie quis et elit. Mauris in augue malesuada, ultrices tortor eget, consequat quam. Ut eu nisi ligula. Fusce volutpat nulla ac vulputate vehicula. Donec vel ullamcorper diam.

Fira Sanst / teksty biurowe – 7 pkt., interlinia – 9 pkt.

Lorem ipsum dolor sit amet, consectetur adipiscing elit. Fusce tortor ligula, placerat et massa eget, sollicitudin ultrices lorem. Vivamus sit amet est mi. Sed nec tempor augue. Maecenas tristique orci sed dui venenatis sollicitudin. Ut erat dui, pretium sed justo eu, consectetur fermentum justo. Donec a ligula nec ante varius molestie quis et elit. Mauris in augue malesuada, ultrices tortor eget, consequat quam. Ut eu nisi ligula. Fusce volutpat nulla ac vulputate vehicula. Donec vel ullamcorper diam.

W celu zwiększenia czytelności tekstu ciągłego zaleca się oddzielanie poszczególnych akapitów od siebie poprzez zwiększenie interlinii lub stosowanie wcięcia w akapicie. Zastosowanie podziałów jest uzależnione od rodzaju tekstu, jego wielkości, rozmiaru czcionki i szerokości łamu.

**Dopuszcza się dowolne sposoby podziału łamu:**

- 4g4 Oddzielanie pustym wierszem  
Poszczególne fragmenty można oddzielać odległością równą połowie interlinii tekstu (1/2 pustego wiersza).
- 4g5 Wcięcie na początku akapitu  
Poszczególne fragmenty można oddzielać stosując wcięcia akapitowe o szerokości 4-8 mm, w zależności od rozmiaru czcionki i szerokości łamu.
- 4g6 Podziały łączone  
Dopuszcza się także stosowanie obu podziałów w jednym tekście.

4g4 Optymalne rozmiary tekstów dla formatu A4 i zbliżonych – przykłady w skali 1:1

1/2 pustego wiersza → Lorem ipsum dolor sit amet, consectetur adipiscing elit. Etiam gravida porta ligula at condimentum. Quisque a lobortis justo. In hac habitasse platea dictumst. Nullam vitae felis eget purus rutrum congue. Sed tincidunt erat nec justo euismod consequat. Etiam malesuada sed est tincidunt elementum. Nunc nec dui quis purus laoreet aliquam sit amet nec odio. Nunc facilisis lacinia urna at maximus. Curabitur eget suscipit lacus, vitae euismod ipsum.

1/2 pustego wiersza → Duis egestas vestibulum nulla, non eleifend neque tincidunt ac. Curabitur at lobortis quam, eu dictum odio. Morbi vitae sollicitudin eros. Suspendisse rutrum, elit eget feugiat laoreet, nulla libero porta diam, nec suscipit nunc felis vel erat.

Proin scelerisque, metus id posuere hendrerit, arcu felis pellentesque velit, id lacinia arcu enim et est. Praesent gravida enim imperdiet dolor lacinia, vel maximus neque condimentum. In hac habitasse platea dictumst.

4g5 Minimalne rozmiary tekstów dla formatu A4 i zbliżonych – przykłady w skali 1:1

4-8mm → Lorem ipsum dolor sit amet, consectetur adipiscing elit. Etiam gravida porta ligula at condimentum. Quisque a lobortis justo. In hac habitasse platea dictumst. Nullam vitae felis eget purus rutrum congue. Sed tincidunt erat nec justo euismod consequat. Etiam malesuada sed est tincidunt elementum. Nunc nec dui quis purus laoreet aliquam sit amet nec odio. Nunc facilisis lacinia urna at maximus. Curabitur eget suscipit lacus, vitae euismod ipsum.

4-8mm → Duis egestas vestibulum nulla, non eleifend neque tincidunt ac. Curabitur at lobortis quam, eu dictum odio. Morbi vitae sollicitudin eros. Suspendisse rutrum, elit eget feugiat laoreet, nulla libero porta diam, nec suscipit nunc felis vel erat.

4-8mm → Proin scelerisque, metus id posuere hendrerit, arcu felis pellentesque velit, id lacinia arcu enim et est. Praesent gravida enim imperdiet dolor lacinia, vel maximus neque condimentum. In hac habitasse platea dictumst.

4g6 Minimalne rozmiary tekstów dla formatu A4 i zbliżonych – przykłady w skali 1:1

4-8mm → Lorem ipsum dolor sit amet, consectetur adipiscing elit. Etiam gravida porta ligula at condimentum. Quisque a lobortis justo. In hac habitasse platea dictumst. Nullam vitae felis eget purus rutrum congue. Sed tincidunt erat nec justo euismod consequat. Etiam malesuada sed est tincidunt elementum. Nunc nec dui quis purus laoreet aliquam sit amet nec odio. Nunc facilisis lacinia urna at maximus. Curabitur eget suscipit lacus, vitae euismod ipsum.

1/2 pustego wiersza → 4-8mm → Duis egestas vestibulum nulla, non eleifend neque tincidunt ac. Curabitur at lobortis quam, eu dictum odio. Morbi vitae sollicitudin eros. Suspendisse rutrum, elit eget feugiat laoreet, nulla libero porta diam, nec suscipit nunc felis vel erat.

1/2 pustego wiersza → 4-8mm → Proin scelerisque, metus id posuere hendrerit, arcu felis pellentesque velit, id lacinia arcu enim et est. Praesent gravida enim imperdiet dolor lacinia, vel maximus neque condimentum. In hac habitasse platea dictumst.

#### 4g7 Światło międzywyrazowe (tracking)

W tekstach ciągłych światło międzywyrazowe powinno być ustawione na zero (automatyczne).

W profesjonalnym składzie tekstu, dla osiągnięcia jednolitego wyglądu tekstu ciągłego dopuszcza się pewne modyfikacje światła w przedziale od -20/1000ems do +20/1000ems.

W indywidualnie zaprojektowanych materiałach możliwe są odstępstwa od tych reguł. Światło międzywyrazowe może nieznacznie odbiegać od przyjętych ram, jednak nie może zniekształcać kroju pisma lub płynnego rytmu wiersza.

#### 4g8 Światło międzyliterowe (kerning)

W programach do profesjonalnego składu tekstu zaleca się ustawienie optycznej regulacji światła międzyliterowych. Zapewnia to harmonijny od biór wizualny całych wyrazów.

#### 4g7 Przykładowe zastosowanie zmiany światła międzywyrazowego

światło międzywyrazowe -20/1000 ems

Lorem ipsum dolor sit amet, consectetur adipiscing elit.

światło międzywyrazowe 0 ems

Lorem ipsum dolor sit amet, consectetur adipiscing elit.

światło międzywyrazowe +20/1000 ems

Lorem ipsum dolor sit amet, consectetur adipiscing elit.

---

#### 4g8 Różnica między metryczną a optyczną regulacją światła pomiędzy literami

Metrics kerning  
Optical kerning  
Lorem ipsum  
Lorem ipsum

## 4g Skład tekstów publikacji - Ligatury, wersaliki, kapitaliki i znaki specjalne

### 4g9 Ligatury

Ligatury są specjalnie tworzonymi znakami pisarskimi dla najczęściej występujących w wyrazach grup liter, które zawierają znaki o kolidującym ze sobą rysunku. Ligatury stosujemy w przypadku, gdy font daje taką możliwość.

### 4g10 Duże litery (wersaliki, kapitaliki)

Wersaliki – duże litery stosuje się zawsze, gdy wynika to z zasad pisowni. Kapitaliki – tzw. duże małe litery (duże litery o wyglądzie wersalików, ale wielkości zbliżonej do małych liter) mogą zastępować wersaliki w cyfrach rzymskich i arabskich.

### 4g11 Znaki specjalne

W profesjonalnym składzie w tekście ciągłym można używać cyfr tekstowych oraz ułamków fioletowych. Dostępne są one w zestawie znaków specjalnych kroju pisma Myriad Pro oraz Fira Sans. W tablicach i wykresach zawsze używamy cyfr tabelarycznych (o równej szerokości) w wersji liniowej.

### 4g9 Przykłady ligatur jakie oferuje font Myriad Pro i Fira Sans

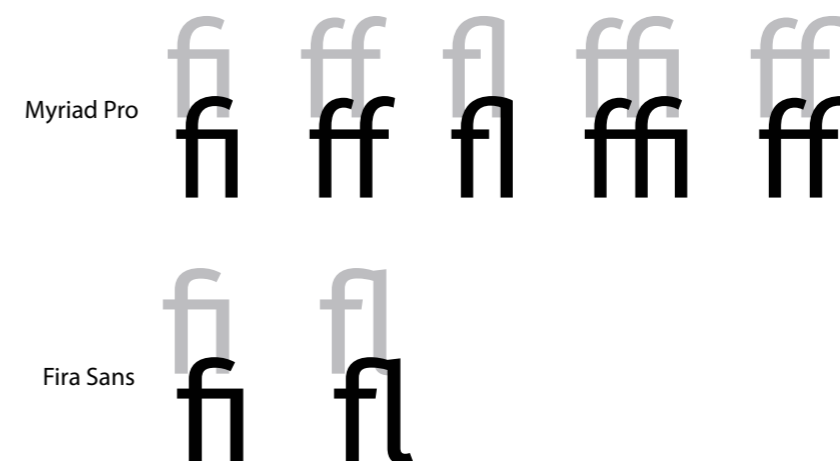

### 4g10 Wersaliki i kapitaliki

Wersaliki ABCDEFGHIJKLMNOPQRSTUVWXYZ  
Małe litery abcdefghijklmnopqrstuvwxyz  
Kapitaliki ABCDEFGHIJKLMNOPQRSUVWXYZ

### 4g11 Cyfry tekstowe i tabelaryczne

Cyfry tabelaryczne	1234567890	} stosowane w tekście ciągłym, tablicach i wykresach
Ułamki	0,5 0,33 0,75 0,5	
Cyfry tekstowe	1234567890	} dopuszczane w tekście ciągłym
Ułamki	1/2 1/3 2/3 1/4 3/4	

## 4h Wyróżnienia - Wyróżnienia stosowane w profesjonalnym składzie tekstu

### 4h1 Wyróżnienia stosowane w profesjonalnym składzie tekstu

- 1 Pogrubienie**

W profesjonalnym składzie tekstu można wyróżnić fragment tekstu lub wyrażenia poprzez zastosowanie odmiany pogrubionej w stosunku do tekstu podstawowego. Stosowane głównie w tytułach i nagłówkach, rzadziej w tekście ciągłym.
- 2 Kolorystyka**

W profesjonalnym składzie tekstu (na białym tle), można wyróżnić tytuły i nagłówki zmieniając ich kolor (patrz pkt. 3.5. Kolorystyka tekstu). Nie stosujemy wyróżnień kolorem tekstów ciągłych.
- 3 Pionowa linia i apla**

W programach do profesjonalnego składu tekstu (na białym tle) zaleca się wyróżnianie tekstu za pomocą pionowej linii w kolorze z Systemu Identyfikacji Wizualnej szarej apli o nasyceniu w przedziale 10–20% czerni. Można tak wyróżniać wyłącznie fragment w tekście ciągłym – minimum dwa wiersze tekstu. Wysokość linii obejmuje wyróżniany fragment, a szerokość apli jest równa szerokości łamu. Wyróżniany fragment tekstu należy cofnąć do linii wcięcia akapitowego.
- 4 Wersaliki**

W niektórych przypadkach dopuszcza się zastosowanie wersalików do wyróżnienia np. tytułu na paginacji lub krótkich pojęć w tekście. Nie stosuje się wersalików do wyróżnienia tekstów ciągłych.
- 5 Kursywa**

Pochylenie używane jest głównie w tytułach obcojęzycznych i krótkich tekstach tłumaczeń w tablicach, wykresach i mapach. Nie stosujemy pochyłeń jako wyróżnika w długich tekstach ciągłych. Dopuszcza się dodatkowo stosowanie kursywy dla cytatów oraz pojęć i wtrąceń pisanych w nawiasie.

### 4h1 Przykładowe zastosowanie wyróżnień w profesjonalnych składach tekstu

4 LOREM IPSUM DOLOR

1 2 5  **Lorem ipsum dolor**  
 *Lorem ipsum dolor*

1 2 5  **Lorem ipsum dolor**  
 *Lorem ipsum dolor*

1 2 5  **Lorem ipsum dolor sit amet, consectetur adipiscing elit.**  
 *Lorem ipsum dolor sit amet, consectetur adipiscing elit.*

Lorem ipsum dolor sit amet, consectetur adipiscing elit. Fusce tortor ligula, placerat et massa eget, sollicitudin ultrices lorem. Vivamus sit amet est mi. **Sed nec ten** **augue**. Maecenas tristique orci sed dui venenatis sollicitudin. **Ut erat dui, pretium sed justo eu, consectetur** **mentum justo**. Donec a ligula nec ante varius molestie quis et elit. Mauris in augue malesuada, ultrices tortor eget, consequat quam. Ut eu nisi ligula. Fusce volutpat nulla ac vulputate vehicula. Donec vel ullamcorper diam.

Lorem ipsum dolor sit amet, consectetur adipiscing elit. Praesent condimentum ex risus, sed pharetra neque gravida a. Vivamus lacinia ornare ex. **Integer vel vestibulum orci**. Integer sed ultrices lorem. Aliquam erat volutpat. Mauris a viverra velit. Vestibulum molestie est eu leo eleifend suscipit. Donec sed dictum lacus, quis convallis dui.

1 2 5  **Maecenas non egestas ante.**  
 *Maecenas non egestas ante.*

Lorem ipsum dolor sit amet, consectetur adipiscing elit. Etiam gravida porta ligula at condimentum. Quisque a lobortis justo. In hac habitasse **platea dictumst**. Nulla **felis eget purus rutrum congue**. Sed tincidunt erat nec justo euismod consequat (*etiam malesuada sed est* **elementum**). Nunc nec dui quis purus laoreet aliquam sit amet nec odio. Nunc facilisis lacinia urna at maximus. Curabitur eget suscipit lacus, vitae euismod ipsum.

2 5 Wykres 43.  **Lorem ipsum dolor sit amet, consectetur adipiscing elit.**  
 *Lorem ipsum dolor sit amet, consectetur adipiscing elit.*

Lorem ipsum dolor sit amet, consectetur adipiscing elit. <i> Lorem ipsum dolor sit amet, consectetur adipiscing elit.</i>	2012	2013	2014	2015
	Lorem ipsum dolor sit amet <i> Lorem ipsum dolor sit amet</i>			

3 UWAGA! Duis egestas vestibulum nulla, non eleifend neque tincidunt ac. Curabitur at lobortis quam, eu dictum odio. Morbi **sollicitudin eros**. Suspendisse rutrum, elit eget feugiat laoreet, nulla libero porta diam, nec suscipit **vel erat**. Proin scelerisque, metus id posuere hendrerit, arcu felis pellentesque velit, id lacinia arcu enim **est**. Praesent gravida enim imperdiet dolor lacinia, vel maximus neque condimentum. In hac habitasse platea dictumst.

106

## 4h Wyróżnienia - Wyróżnienia stosowane w dokumentach biurowych

### 4h2 Wyróżnienia stosowane w dokumentach biurowych

- 1 Pogrubienie**

Podstawową metodą wyróżnienia w tekstach ciągłych dokumentów biurowych jest pogrubienie krótkiego fragmentu tekstu lub wyrażenia (zastosowanie odmiany pogrubionej w stosunku do tekstu podstawowego). Pogrubienie stosujemy także do wyróżnienia tytułów.
- 2 Kolorystyka**

W tekstach dokumentów biurowych nie stosuje się wyróżnień tekstu kolorem. Wyjątkiem są wyróżnienia tłumaczeń tekstów obcojęzycznych pisanych szarością 65% (-35% czerni). Zamiast tego, w dokumentach biurowych na białym tle, stosujemy „podświetlenia” – wypełnienie kolorem wiersza za literą. Zalecane jest stosowanie szarości w przedziale 10–20% czerni lub kolorów wskazanych jako podstawowe dla systemu identyfikacji. Można tak wydzielać fragment w tekście ciągłym o dowolnej długości.
- 3 Wersaliki**

Dopuszcza się zastosowanie wersalików do wyróżnienia tytułów lub krótkich pojęć w tekście. Nie stosuje się wersalików do wyróżnienia fragmentów w tekście ciągłym.
- 4 Kursywa**

Pochylenie używane jest głównie w tytułach obcojęzycznych i krótkich tekstach tłumaczeń. Nie stosujemy pochyleń jako wyróżnika w tekstach ciągłych. Dopuszcza się dodatkowo stosowanie kursywy dla cytatów oraz pojęć i wtrąceń pisanych w nawiasie.

### 4h2 Przykładowe zastosowanie wyróżnień w dokumentach biurowych



Warszawa, 01.01.2020

**LOREM IPSUM DOLOR SIT AMET** **1** **3**

Lorem ipsum dolor sit amet, consectetur adipiscing elit. Fusce tortor ligula, placerat et massa eget, sollicitudin ultrices lorem. **Vivamus sit et est mi. Sed nec tempor augue.** Maecenas tristique orci sed dui venenatis sollicitudin. **Ut erat dui, pretium sed justo eu, consectetur fermentum justo. Donec a ligula nec ante varius molestie quis et elit.** Mauris in augue malesuada, ultrices tortor eget, consequat quam.

Lorem ipsum dolor sit amet, consectetur adipiscing elit. Praesent condimentum ex risus, sed pharetra neque gravida a. Vivamus lacinia ornare ex. Integer vel vestibulum orci. Integer sed ultrices lorem. Aliquam erat volutpat. **Malesuada viverra velit. Vestibulum molestie est eu leo eleifend suscipit. Donec sed dictum lacus, quis convallis dui.**

**Maecenas non egestas ante.**

Lorem ipsum dolor sit amet, consectetur adipiscing elit. Etiam eu faucibus dui. Nunc hendrerit nunc et ante rhoncus viverra. Praesent a magna eget eros facilisis tincidunt a eget tortor. **Donec facilisis posuere ultrices.** Interdum et malesuada fames ac ante ipsum primis in faucibus. Sed consectetur, ex eget ullamcorper dapibus, eros massa pharetra velit, **ut faucibus felis sem ac sapien. Morbi rhoncus nibh at rhoncus malesuada.** Vivamus auctor, lacus eu semper ultrices, massa ante fermentum purus, nec vehicula sem nisi in nulla.

Sed egestas ipsum quis ligula laoreet posuere. Integer eget eros sit amet lectus scelerisque posuere. Maecenas porta mi non hendrerit nunc. Phasellus ut faucibus augue. Aenean vel magna libero. In dapibus lectus eu nisi pulvinar rhoncus. Maecenas blandit vel sem in rutrum. Sed ac nulla ac metus imperdiet efficitur.

**MORBI ULTRICES QUAM MATTIS MORBI LOBORTIS, ID SOLLICITUDIN EM EFFICITUR:**

- Sed euismod ipsum sit amet ultrices mattis.
- Nullam sagittis ante vel diam laoreet, dignissim mattis sapien dignissim.

In fringilla tellus nec lacinia tempus **(vestibulum non quam ac enim consectetur suscipit).** Praesent convallis eros diam **(ac placerat erat porta non).** Suspendisse a egestas purus, ut malesuada nisi. Suspendisse non sodales arcu, et ultrices sapien. Fusce sed lectus justo. In eget elit sit amet diam tincidunt dictum.

**Jan Kowalski**  
miejsowość, data i podpis

**Główny Urząd Statystyczny**  
Powszechny Spis Rolny 2020  
Aleja Niepodległości 208, 00-925 Warszawa  
tel. +48 22 608 31 18  
Sekretariat-AZ@stat.gov.pl  
stat.gov.pl



W profesjonalnym składzie tekstu i pismach biurowych stosuje się punktory obrazkowe, numeryczne i literowe.

### 4i1 Punktory obrazkowe

Jako punktory obrazkowe stosuje się kropki ze zbioru znaków specjalnych. Odnoszą się one do znaku graficznego w logo GUS PSR 2020 i mogą występować w kolorze tekstu lub w kolorach Systemu Identyfikacji Wizualnej. Poszczególne poziomy różnicuje się wielkością i/lub kolorem punktora.

### 4i2 Punktory numeryczne

Punktory numeryczne dzielą się na punkty i podpunkty.

### 4i3 Punktory literowe

Punktory literowe dzielą się na dwa typy: a), b), c), oraz a., b., c. ...

### 4i4 Punktory mieszane

Punktory numeryczne, literowe i obrazkowe mogą występować naprzemiennie.

### 4i1 Przykładowe zastosowanie punktorów obrazkowych

Lorem ipsum dolor sit amet, consectetur adipiscing elit:

- Nullam nisl mi, pellentesque vel tortor nec, placerat venenatis tortor.
- Mauris ut nisi sit amet ligula aliquam mollis vel quis nisl.
  - Cras varius vel libero at ultricies.
  - Mauris diam nulla, sagittis mollis sem ut, lacinia dapibus diam.
- Vestibulum gravida leo a augue lobortis, vel aliquam velit gravida.

### 4i2 Przykładowe zastosowanie punktorów numerycznych

Lorem ipsum dolor sit amet, consectetur adipiscing elit:

1. Nullam nisl mi, pellentesque vel tortor nec, placerat venenatis tortor.
2. Mauris ut nisi sit amet ligula aliquam mollis vel quis nisl.
  - 2.1. Cras varius vel libero at ultricies.
  - 2.2. Mauris diam nulla, sagittis mollis sem ut, lacinia dapibus diam.
3. Vestibulum gravida leo a augue lobortis, vel aliquam velit gravida.

### 4i3 Przykładowe zastosowanie punktorów literowych

Lorem ipsum dolor sit amet, consectetur adipiscing elit:

- a) Nullam nisl mi, pellentesque vel tortor nec, placerat venenatis tortor.
- b) Mauris ut nisi sit amet ligula aliquam mollis vel quis nisl.
  - a. Cras varius vel libero at ultricies.
  - b. Mauris diam nulla, sagittis mollis sem ut, lacinia dapibus diam.
- c) Vestibulum gravida leo a augue lobortis, vel aliquam velit gravida.

### 4i4 3.9.4. Przykładowe zastosowanie punktorów mieszanych

Lorem ipsum dolor sit amet, consectetur adipiscing elit:

1. Nullam nisl mi, pellentesque vel tortor nec, placerat venenatis tortor.
2. Mauris ut nisi sit amet ligula aliquam mollis vel quis nisl.
  - a. Cras varius vel libero at ultricies.
  - b. Mauris diam nulla, sagittis mollis sem ut, lacinia dapibus diam.
    - Vestibulum gravida leo a augue lobortis, vel aliquam velit gravida
    - Vivamus mattis sapien gravida lectus egestas congue.



Powszechny  
Spis Rolny 2020

5

Layouty okładek serii  
wydawniczej PSR

## 5a Budowa layoutów okładek publikacji

W Księdze Identyfikacji Wizualnej PSR 2020 zaprezentowane zostały zasady budowy layoutów dla serii wydawnictw Powszechnego Spisu Rolnego 2020.

### 5a1 Przykładowe okładki serii GUS PSR 2020





## 5a Zasady budowy siatki graficznej okładek

Okładki publikacji dla wybranych serii wydawniczych mają wspólną i ściśle określoną siatkę graficzną, która stanowi fundament projektu. Na niej umieszcza się elementy okładki.

5a3 Layout przedstawia rozmieszczenie poszczególnych elementów okładki na siatce graficznej. Pole oznaczone czerwoną, przerywaną linią jest przeznaczone na element kompozycji graficznej, indywidualnie dobranej dla każdej serii wydawniczej.

! W przypadku kiedy istnieje zagrożenie nie dotrzymania zasad związanych z polem bezpieczeństwa loga GUS PSR 2020 istnieje możliwość modyfikacji elementów przedstawionej siatki tak by utrzymanie pól bezpiecznych loga było możliwe.

### 5a3 Rozmieszczenie poszczególnych elementów okładki na siatce

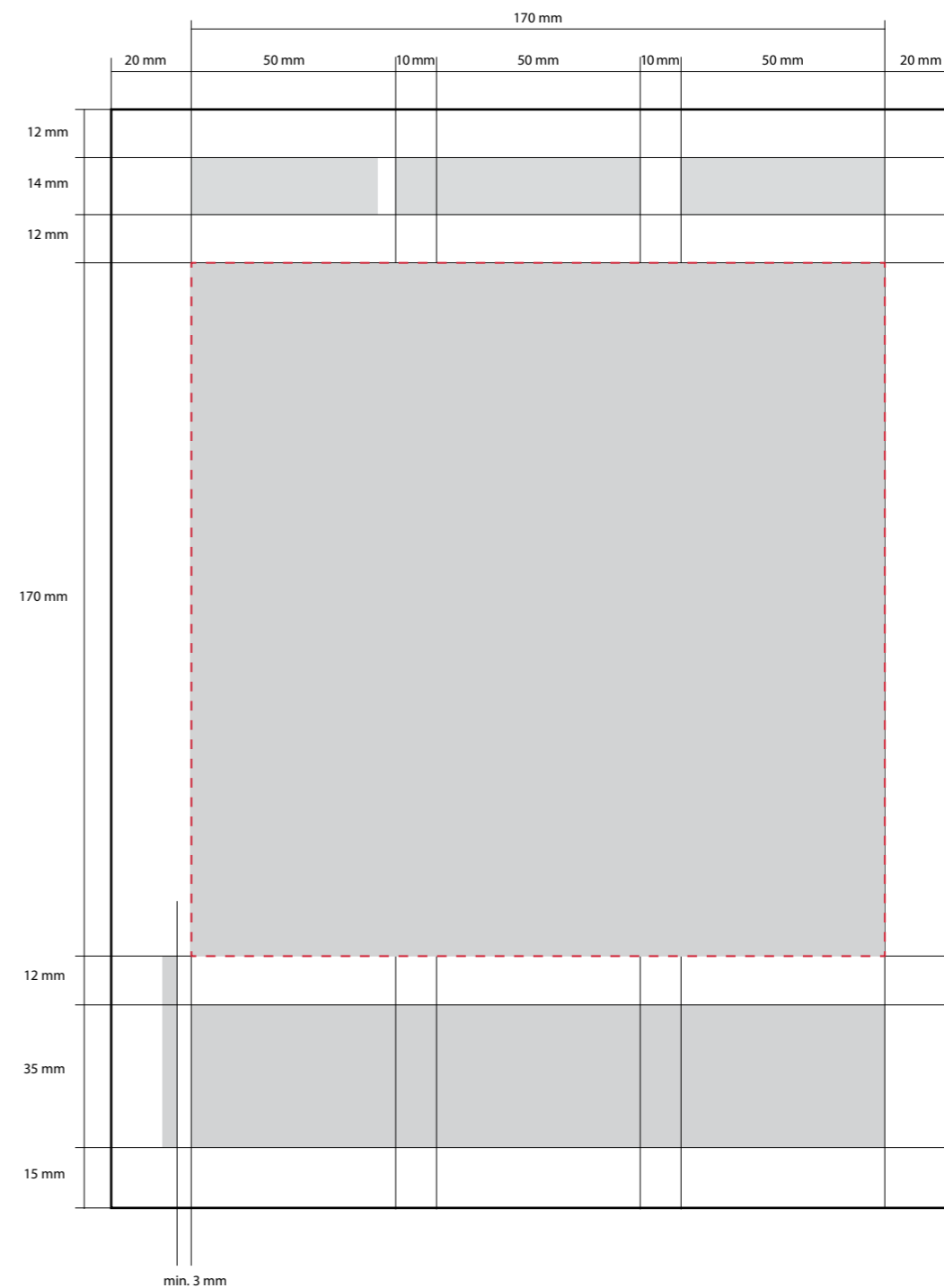

## 5a Layout okładki publikacji dla GUS PSR 2020

Podstawowym formatem publikacji jest 210 x 270 mm. Layout przedstawia dokładne rozmieszczenie elementów okładek wydawnictw GUS PSR 2020.

### 5a4 Budowa Layoutu publikacji z serii GUS PSR 2020

Kompozycja graficzna zbudowana jest z elementów graficznych SIW. Przedstawia proste zestawienie słupka i koła. Pole oznaczone linią zieloną wyznacza obszar, któremu należy nadać kolor. Pole, w ramach którego dopuszcza się swobodę doboru zdjęcia czy grafiki wektorowej, zostało oznaczone niebieską linią. W przypadku grafik wektorowych dopuszcza się (w minimalnym stopniu) wyjście poza to pole w taki sposób, by nie zaburzyć głównego układu graficznego.



W uzasadnionych przypadkach możliwe są odstępstwa od przyjętych reguł. Wszelkie zmiany muszą zostać zatwierdzone przez Prezesa GUS.

### 5a4 Budowa Layoutu publikacji dla GUS PSR 2020



## Budowa layoutów okładek publikacji dla wybranych serii wydawniczych.

Okładki publikacji dla wybranych serii wydawniczych mają wspólną i ściśle określoną siatkę graficzną, która stanowi fundament projektu. Na niej umieszcza się elementy okładki.

### 5a5 Podstawowe elementy okładek:

- 1** Pole ekspozycji grafiki  
Każdy layout ma ściśle określone pole, w ramach którego dopuszcza się swobodę doboru zdjęcia czy grafiki, ustalonej indywidualnie i dostosowywanej do charakteru opracowania. W przypadku publikacji okolicznościowych dopuszcza się wykorzystanie całej powierzchni okładki (bez narożnika). Należy zadbać, by materiał zdjęciowy był jak najlepszej jakości, zarówno pod względem technicznym, jak i wizualnym.
- 2** Biały narożnik  
Biały narożnik wyznacza pole ekspozycji logo. Ma ono ściśle określone miejsce i nie zezwala się na jego przemieszczanie. Dopuszcza się skalowanie narożnika w celu dobrania najlepszych proporcji do formatu publikacji. Minimalna wielkość narożnika wyznacza minimalną wielkość logo.
- 3** Logo  
Dopuszcza się ekspozycje wszystkie rodzaje logo GUS PSR 2020. Dopuszcza się stosowanie podstawowego pola ochronnego/
- 4** Tytuł  
Layout wyznacza pole, w ramach którego zezwala się na swobodne umiejscowienie tytułu i jego wielkość, w zależności od projektu.
- 5** Rok i miejsce wydania  
Prezentowane zawsze w pionie po lewej stronie. Wielkość fontu jest stała dla wszystkich formatów.
- 6** Apla  
Tył okładki wypełniony jest jednym kolorem wybranym jako kolor wiodący dla danej publikacji. Wypełnienie kolorem jest cofnięte od krawędzi grzbietu o około 5 mm. Zezwala się na swobodne zagospodarowanie strony pod dodatkowe stopki adresowe lub inne informacje.



## 5a Zasada budowy layoutu okładki dla serii Foldery

Okładki publikacji dla tej serii wydawniczej mają ściśle określony układ elementów. Layout określa położenie poszczególnych elementów okładki oraz przedstawia sposób skalowania narożnika, jego minimalne i maksymalne wymiary.

### 5a6 Zasady stosowania narożnika

- Narożnik może być skalowany w celu dostosowania optymalnych proporcji do danego formatu oraz do indywidualnego projektu, nie może być jednak większy niż krótsza krawędź okładki.
- Powinien zajmować prawy dolny róg.
- Nie może być ścięty i wystawać poza krawędź okładki.
- Narożnik może być w dowolnym kolorze z zestawu rozszerzonego SIW. Należy wówczas zastosować logo w wariantcie monochromatycznym.
- Zielona linia przedstawia prawidłowy układ. Czerwona linia pokazuje nieprawidłowe zastosowanie.

### 5a6 Zasady stosowania narożnika

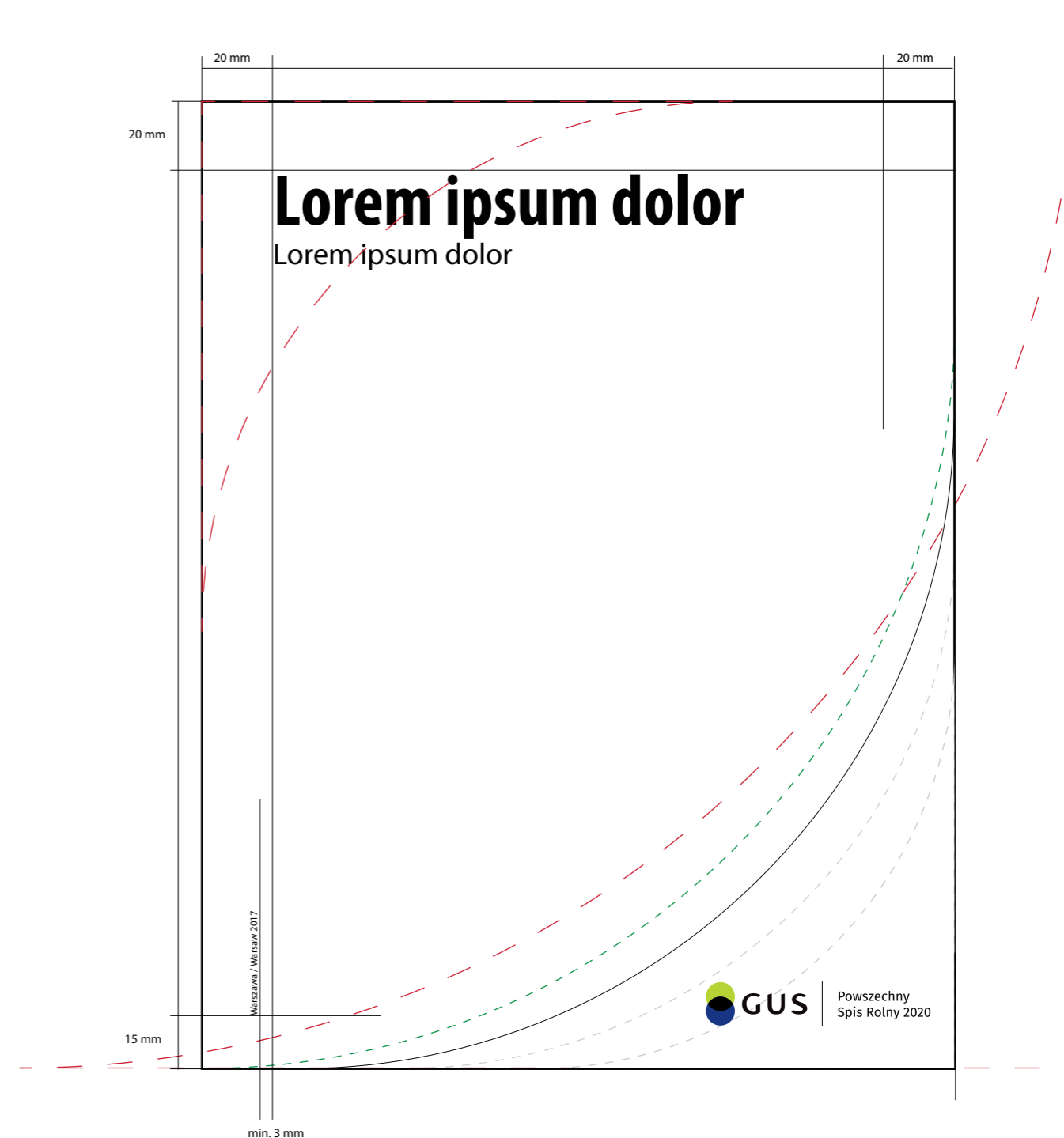



5a7 Schemat przedstawia budowę narożnika, określa jego minimalne wymiary i wskazuje dokładne położenie logo.



Stosowanie mniejszego narożnika wymaga wykonania prób czytelności logo. Ostatecznie wymagana jest zgoda Prezesa GUS.

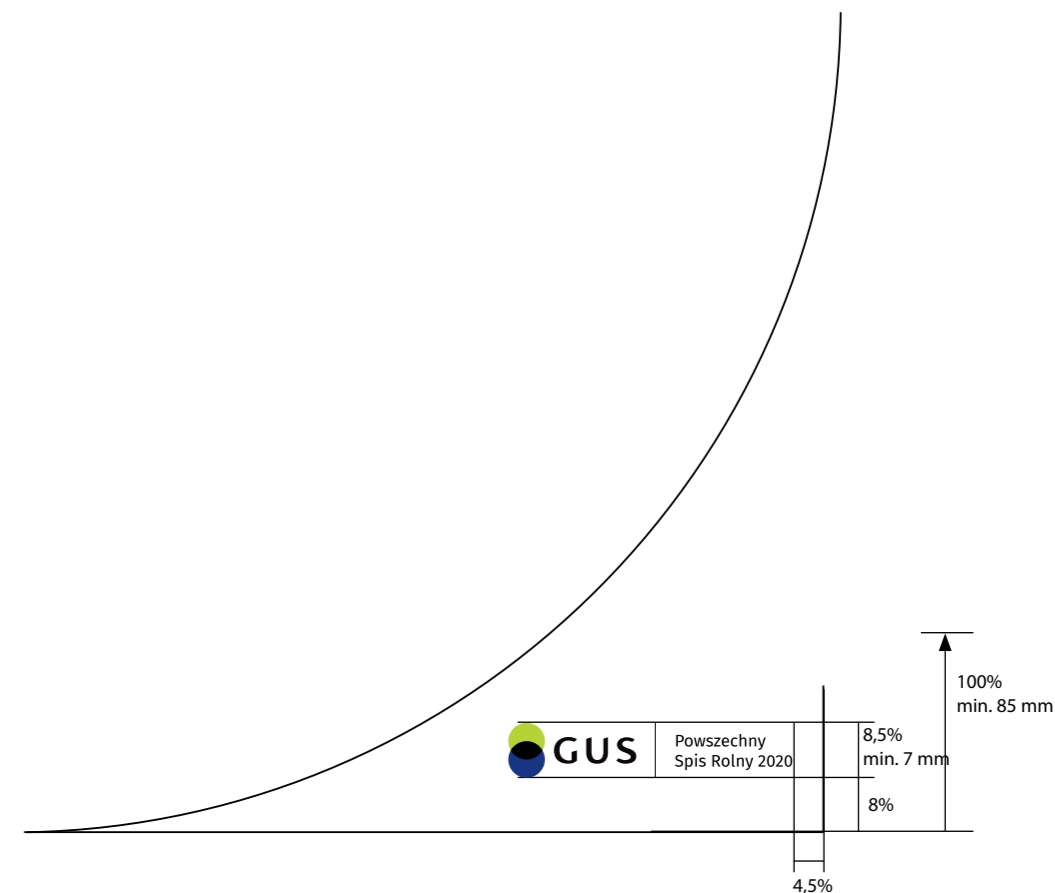



Powszechny  
Spis Rolny 2020

6

**Akcydensy**

Papiery firmowe są w formacie A4, jednostronne, białe i o różnej gramaturze. Występują w oddzielnej wersji polskiej i angielskiej.

### Papiery firmowe dzielą się na trzy grupy:

#### 6a1 Oficjalny papier firmowy

Oficjalny papier jest gładki, biały, satynowany, o gramaturze 160 g. Zdruk wykonany jest techniką offsetową w profesjonalnej drukarni. W części nagłówkowej prezentowany jest wizerunek orła w wersji wektorowej, imię i nazwisko oraz informacje o zajmowanym stanowisku.

#### 6a2 Papier firmowy kierownictwa

Większość korespondencji funkcjonuje w obiegu elektronicznym. Dopuszcza się drukowanie dokumentów na drukarkach biurowych, przy czym (jeśli jest to możliwe) zaleca się drukowanie w wariantcie czarno-białym. Papier powinien być biały, gładki, o gramaturze 90–100 g. W części nagłówkowej prezentowane jest logo GUS PSR 2020. W stopce znajdują się dane adresowe.

#### 6a3 Uniwersalny papier firmowy

Większość korespondencji funkcjonuje w obiegu elektronicznym. Dopuszcza się drukowanie dokumentów na drukarkach biurowych, przy czym (jeśli jest to możliwe) zaleca się drukowanie w wariantcie czarno-białym. Papier powinien być biały, gładki, o gramaturze 90–100 g. W części nagłówkowej prezentowane jest logo GUS PSR 2020. W stopce znajdują się dane adresowe.



Warszawa, 01.01.2018

**Lorem ipsum dolor sit amet, 89/AZ/Z/2018**

Lorem ipsum dolor sit amet, consectetur adipiscing elit. Phasellus fringilla egestas dignissim. Cras sed lacus interdum, sodales dolor nec, vestibulum ligula. Integer id malesuada nisi. Vivamus sollicitudin fringilla ultrices. In at mollis odio. Vestibulum posuere, dui sed mattis feugiat, ante libero efficitur velit, et tincidunt risus eros in nunc. Duis ac magna tortor. Nulla a elit eleifend, interdum est id, scelerisque ex. Donec quam augue, ultricies ultricies pretium nec, pellentesque id orci. Phasellus sagittis id nulla pellentesque fermentum. Duis non odio eu sapien consectetur accumsan. Nullam iaculis, orci quis ultrices facilisis, eros dui efficitur sem, vitae pharetra ligula neque vitae odio. Suspendisse tellus mi, cursus sit amet felis sed, semper dictum est.

Vestibulum non consequat leo, et luctus nibh. Nulla id lectus ligula. Cras ultrices et risus vitae varius. Sed at massa at justo elementum laoreet ut sodales erat. Pellentesque ut feugiat dui. Mauris eget pellentesque leo, ac suscipit dolor. Pellentesque eget pharetra neque. Proin lacus lacus, pellentesque a ante eget, pharetra vestibulum nisl. Ut mollis, mauris non sollicitudin venenatis, augue eros commodo massa, ut hendrerit sapien diam nec massa. Aenean ut feugiat nulla.

**§ 1**

1. Nullam non aliquet felis. Pellentesque sit amet tortor aliquet metus tincidunt porta ac sed metus. Aliquam non elementum tellus.
2. Aenean eleifend faucibus sapien, nec varius sapien venenatis non. Nullam quis enim lobortis, sollicitudin arcu volutpat, cursus velit. Cras luctus purus ac elit pretium viverra. Etiam ullamcorper, quam ut rhoncus mollis, est mi lobortis tellus, nec semper mauris lacus sit amet odio.

**§ 2**

1. Donec sem nisi, feugiat non augue id, sodales imperdiet enim. Nulla facilisi. Aliquam imperdiet facilisis leo vitae ultricies. Ut vitae tortor ex. Cras finibus enim euismod, pretium libero at, mattis justo. Duis eu viverra dui. Maecenas interdum molestie finibus. Vivamus molestie tempus mattis. Vestibulum ante ipsum primis in faucibus orci luctus et ultrices posuere cubilia Curae.

Aenean bibendum, sapien et finibus condimentum, erat justo volutpat mauris, bibendum dapibus nibh tellus quis nunc. Sed nibh massa, tincidunt eu auctor eu, pretium interdum magna. Quisque dignissim aliquam libero nec feugiat. Proin interdum dictum nulla, at sodales ex.

Ut vehicula tristique ligula faucibus ornare. Fusce in turpis risus. Etiam convallis nisl sit amet elit placerat ultricies. Donec in erat id orci varius convallis.

 data i podpis

Główny Urząd Statystyczny

Aleja Niepodległości 208, 00-925 Warszawa  
tel. +48 22 608 34 53  
j.kolalski@stat.gov.pl  
stat.gov.pl

Warszawa, 01.01.2018

**Lorem ipsum dolor sit amet, 89/AZ/Z/2018**

Lorem ipsum dolor sit amet, consectetur adipiscing elit. Phasellus fringilla egestas dignissim. Cras sed lacus interdum, sodales dolor nec, vestibulum ligula. Integer id malesuada nisi. Vivamus sollicitudin fringilla ultrices. In at mollis odio. Vestibulum posuere, dui sed mattis feugiat, ante libero efficitur velit, et tincidunt risus eros in nunc. Duis ac magna tortor. Nulla a elit eleifend, interdum est id, scelerisque ex. Donec quam augue, ultricies ultricies pretium nec, pellentesque id orci. Phasellus sagittis id nulla pellentesque fermentum. Duis non odio eu sapien consectetur accumsan. Nullam iaculis, orci quis ultrices facilisis, eros dui efficitur sem, vitae pharetra ligula neque vitae odio. Suspendisse tellus mi, cursus sit amet felis sed, semper dictum est.

Vestibulum non consequat leo, et luctus nibh. Nulla id lectus ligula. Cras ultrices et risus vitae varius. Sed at massa at justo elementum laoreet ut sodales erat. Pellentesque ut feugiat dui. Mauris eget pellentesque leo, ac suscipit dolor. Pellentesque eget pharetra neque. Proin lacus lacus, pellentesque a ante eget, pharetra vestibulum nisl. Ut mollis, mauris non sollicitudin venenatis, augue eros commodo massa, ut hendrerit sapien diam nec massa. Aenean ut feugiat nulla.

**§ 1**

1. Nullam non aliquet felis. Pellentesque sit amet tortor aliquet metus tincidunt porta ac sed metus. Aliquam non elementum tellus.
2. Aenean eleifend faucibus sapien, nec varius sapien venenatis non. Nullam quis enim lobortis, sollicitudin arcu volutpat, cursus velit. Cras luctus purus ac elit pretium viverra. Etiam ullamcorper, quam ut rhoncus mollis, est mi lobortis tellus, nec semper mauris lacus sit amet odio.

**§ 2**

1. Donec sem nisi, feugiat non augue id, sodales imperdiet enim. Nulla facilisi. Aliquam imperdiet facilisis leo vitae ultricies. Ut vitae tortor ex. Cras finibus enim euismod, pretium libero at, mattis justo. Duis eu viverra dui. Maecenas interdum molestie finibus. Vivamus molestie tempus mattis. Vestibulum ante ipsum primis in faucibus orci luctus et ultrices posuere cubilia Curae.

**§ 3**

1. Aenean bibendum, sapien et finibus condimentum, erat justo volutpat mauris, bibendum dapibus nibh tellus quis nunc. Sed nibh massa, tincidunt eu auctor eu, pretium interdum magna. Quisque dignissim aliquam libero nec feugiat. Proin interdum dictum nulla, at sodales ex.
2. Ut vehicula tristique ligula faucibus ornare. Fusce in turpis risus. Etiam convallis nisl sit amet elit placerat ultricies. Donec in erat id orci varius convallis.

Sed purus ante, suscipit at blandit nec, lacinia quis felis. In iaculis quam ut justo aliquam varius. Cras vitae eros nunc. Nullam pretium lacinia nisl at venenatis. Aliquam lacinia vel arcu sed venenatis.

 data i podpis

Główny Urząd Statystyczny

Aleja Niepodległości 208, 00-925 Warszawa  
tel. +48 22 608 34 53  
j.kolalski@stat.gov.pl  
stat.gov.pl

## 6a Konstrukcja papierów firmowych

6a4 Schematy przedstawiają zasady rozmieszczenia danych na papierach firmowych.

W przypadku projektowania papierów firmowych należy zachować przyjęte w Księdze Identyfikacji Wizualnej układy, odległości, fonty i kolorystykę. Zabrania się wprowadzania jakichkolwiek zmian.

### 6a4 Konstrukcja papierów firmowych - oficjalny papier firmowy

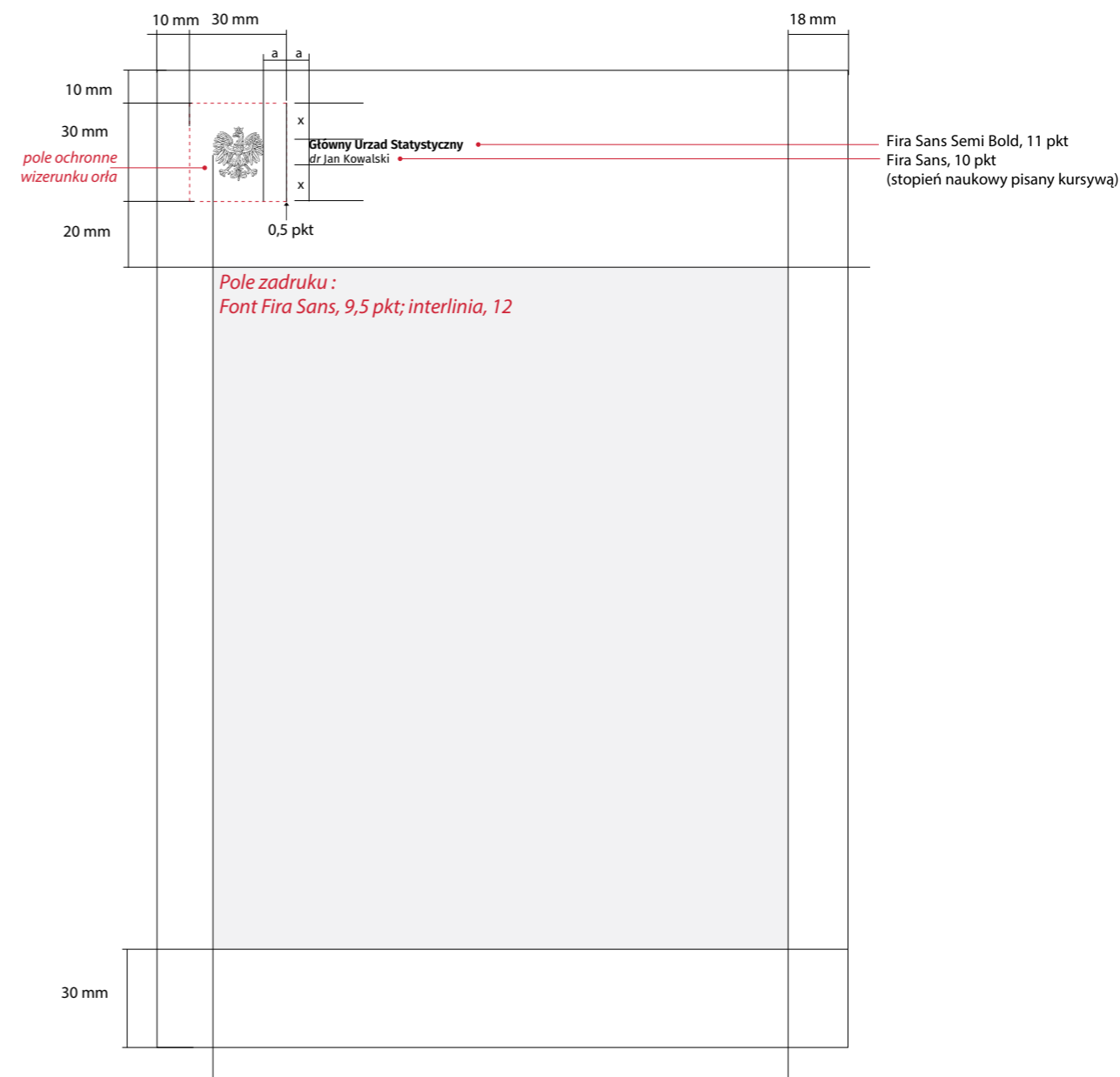

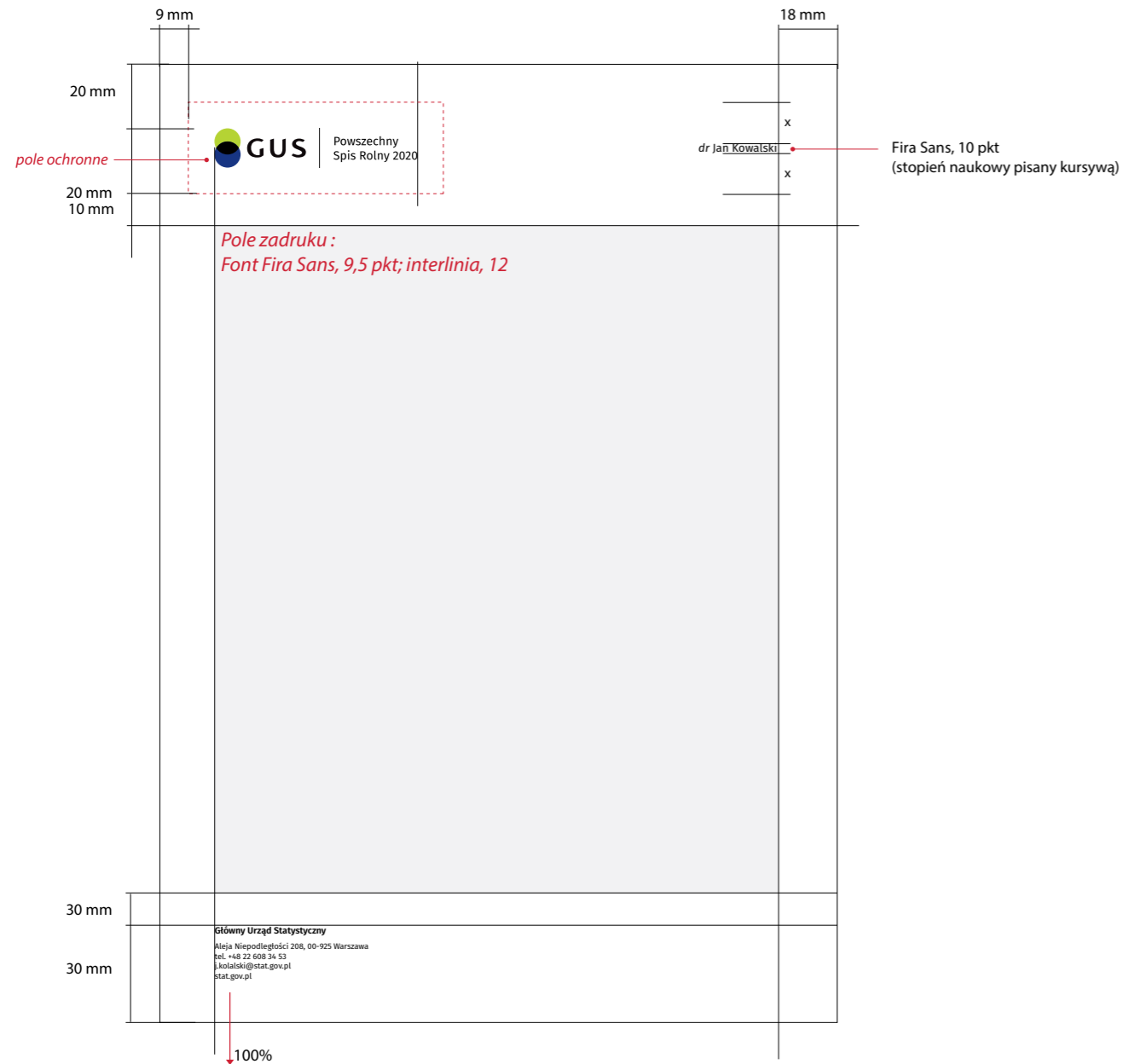

- Fira Sans SemiBold, 8 pkt —●— pełna nazwa
- x
- Fira Sans, 7 pkt —●— adres
- Fira Sans, 7 pkt —●— telefon stacjonarny (maksymalnie dwa)
- Fira Sans, 7 pkt —●— e-mail kierownictwa
- Fira Sans, 7 pkt —●— adres strony internetowej GUS PSR 2020

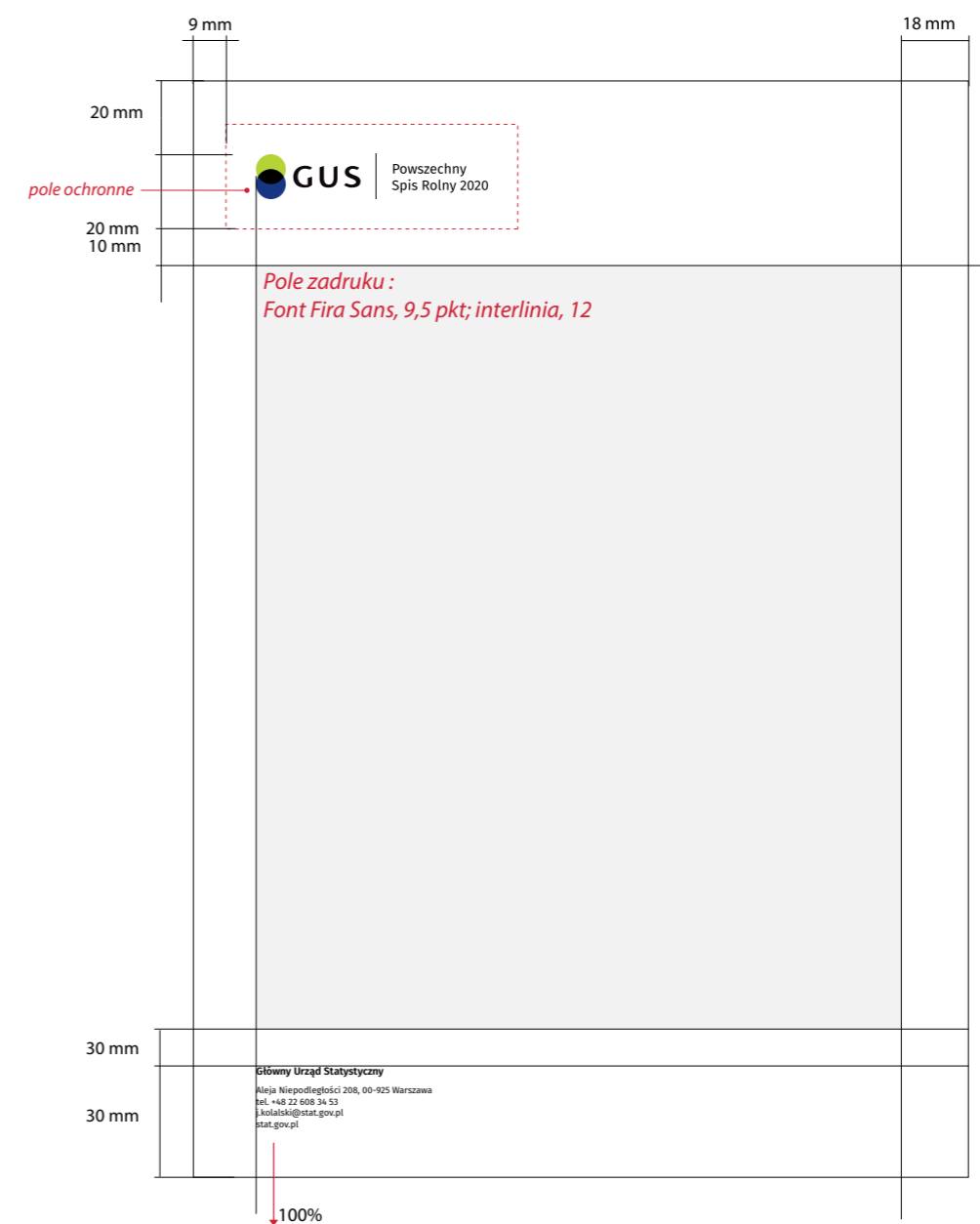

- Fira Sans SemiBold, 8 pkt —●— pełna nazwa
- x
- Fira Sans, 7 pkt —●— adres
- Fira Sans, 7 pkt —●— telefon stacjonarny (maksymalnie dwa)
- Fira Sans, 7 pkt —●— e-mail kierownictwa
- Fira Sans, 7 pkt —●— adres strony internetowej GUS PSR 2020

\* Maksymalna szerokość tekstu w polu zadruku nie może przekroczyć 100 mm.

## 6b Wzory kopert

Koperty urzędowe występują wyłącznie w formacie C4 na dokumenty A4 oraz w formacie B5 na dokumenty 1/2 A4. Na froncie koperty, w lewym, górnym rogu prezentowane jest logo i dane adresowe GUS PSR 2020.

6b1 Koperty w formacie C4 oraz B5

### 6b1 Przykłady kopert C4 i B5

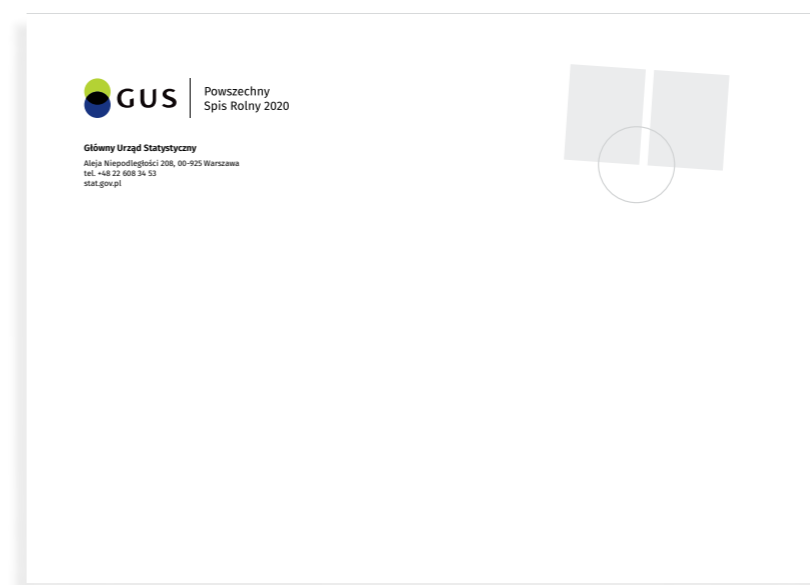
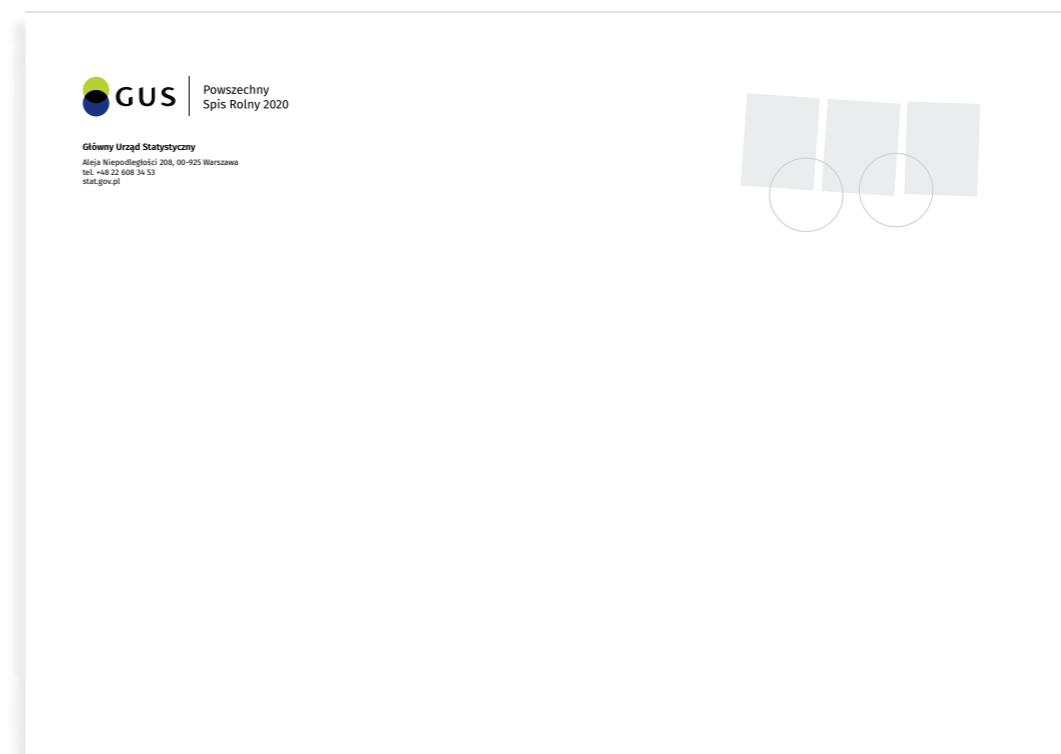

## 6b Konstrukcja kopert

### 6b2 Konstrukcja kopert

Schemat przedstawia dokładne rozmieszczenie danych na kopertach w formacie C4 i B5. Układ informacji i odległość danych od krawędzi są takie same dla obu formatów kopert.



W przypadku projektowania kopert należy zachować przyjęty w Księdze Identyfikacji Wizualnej układ, odległości, fonty i kolorystykę. Zabrania się wprowadzania jakichkolwiek zmian.

### 6b2 Schemat rozmieszczenia danych na kopertach C4 i B5, skala 1:1

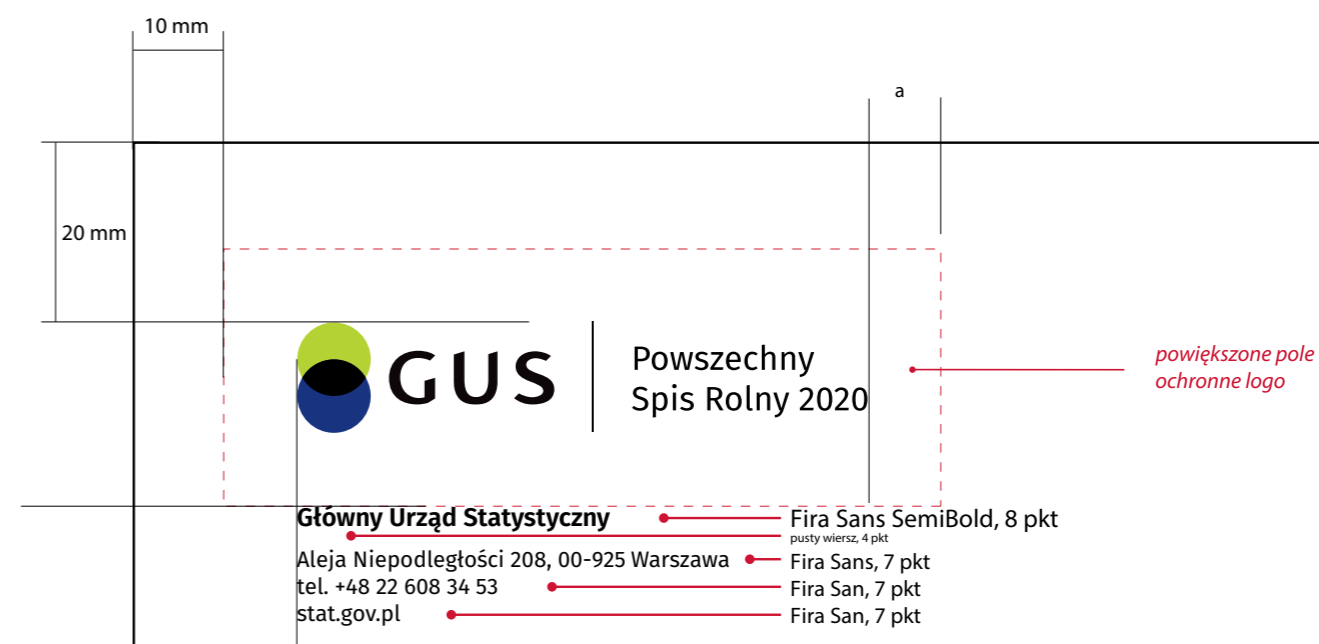



Teczki na dokumenty mają formę obwolut w postaci białych okładek na dokumenty w formacie A4. Wykonane są na papierze kredowym o grubości 300 g, metodą druku offsetowego. Obwoluty mają format A3 z bigowaniem na środku i złożone są do formatu A4.

#### Obwoluty dzielą się na trzy grupy:

##### 6c1 Oficjalne obwoluty Prezesa i Wiceprezesa GUS

W części nagłówkowej prezentowany jest wizerunek orła w wersji wektorowej, imię i nazwisko oraz informacje o zajmowanym stanowisku.

##### 6c2 Obwoluty robocze kierownictwa GUS

Przeznaczone są dla Kierownictwa GUS PSR 2020. W części nagłówkowej prezentowane jest logo GUS PSR 2020, imię i nazwisko oraz informacje o zajmowanym stanowisku. U dołu strony jest szare pole na opis zawartości teczek. Na rewersie znajdują się dane kontaktowe analogicznie jak w przykładzie obwoluty.

##### 6c3 Obwoluty uniwersalne

W części nagłówkowej prezentowane jest logo GUS PSR 2020 na dole strony jest szare pole na opis zawartości teczek. Na rewersie znajdują się dane kontaktowe.



**Główny Urząd Statystyczny**  
dr Jan Kowalski

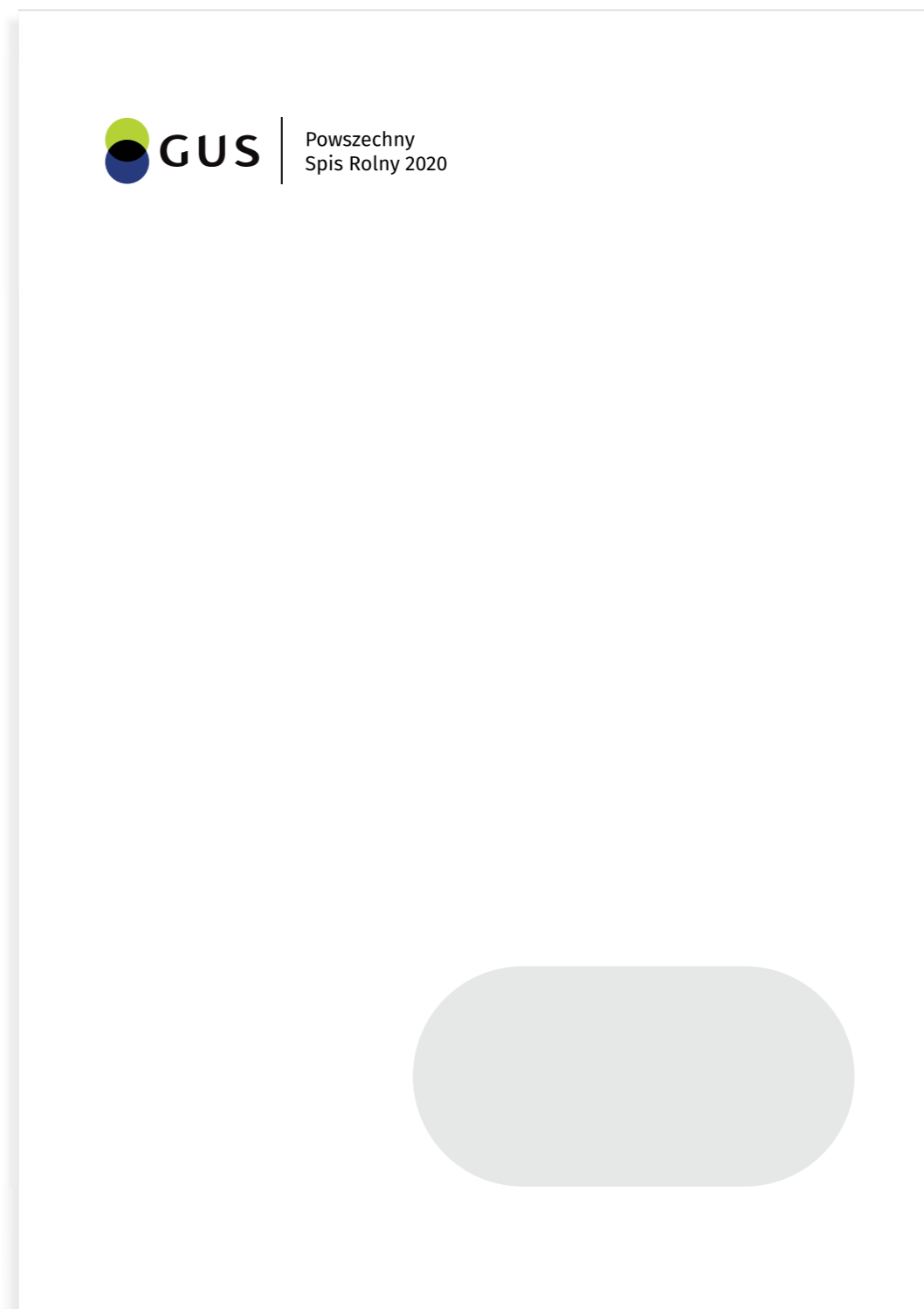
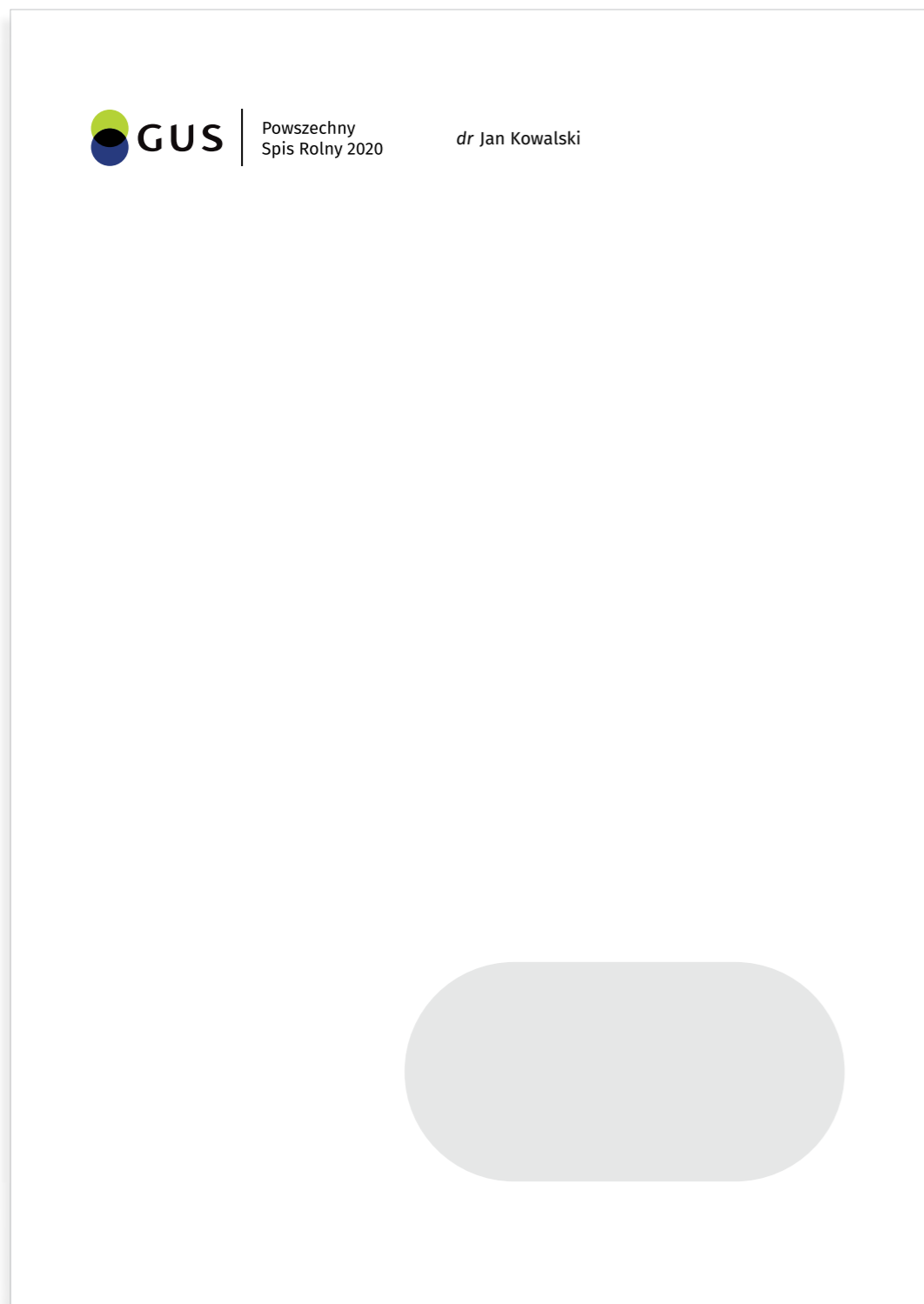

Schematy przedstawiają dokładne rozmieszczenie danych na obwolutach.

**Schematy konstrukcji obwolut:**

- 6c4 Oficjalne obwoluty Prezesa i Wiceprezesa GUS - awers
- 6c5 Obwoluty robocze kierownictwa GUS - awers
- 6c6 Obwoluty uniwersalne - awers
- 6c7 Rewers - uniwersalny do wszystkich obwolut

! W przypadku projektowania obwolut na dokumenty należy zachować przyjęte w Księdze Identyfikacji Wizualnej układy, odległości, fonty i kolorystykę. Zabrania się wprowadzania jakichkolwiek zmian.

! Zaleca się skorzystanie z załączonych do opracowania plików w formacie .cdr, które umożliwiają szybką wymianę danych oraz logo w odpowiedniej wersji bez naruszenia layoutu.

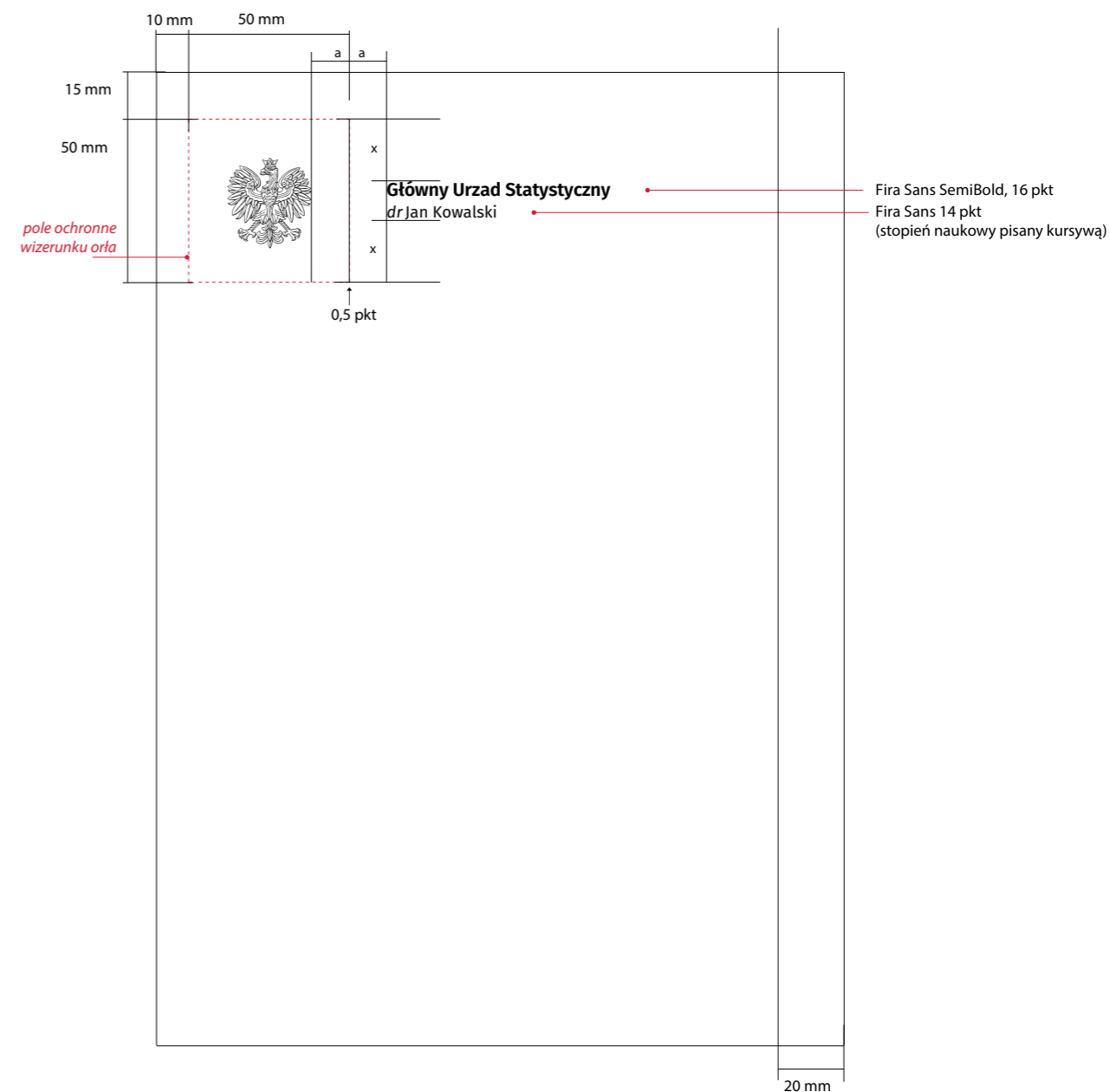

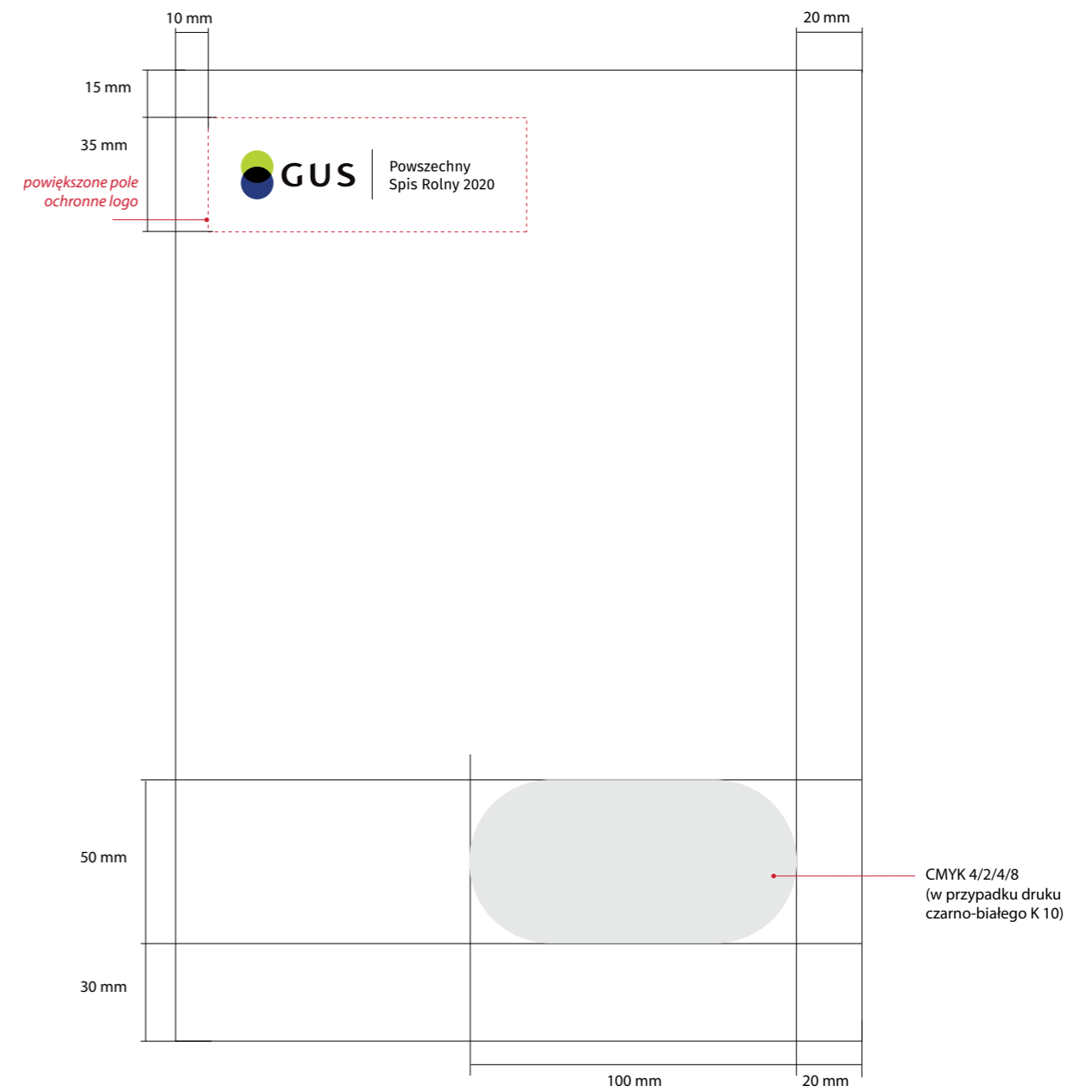
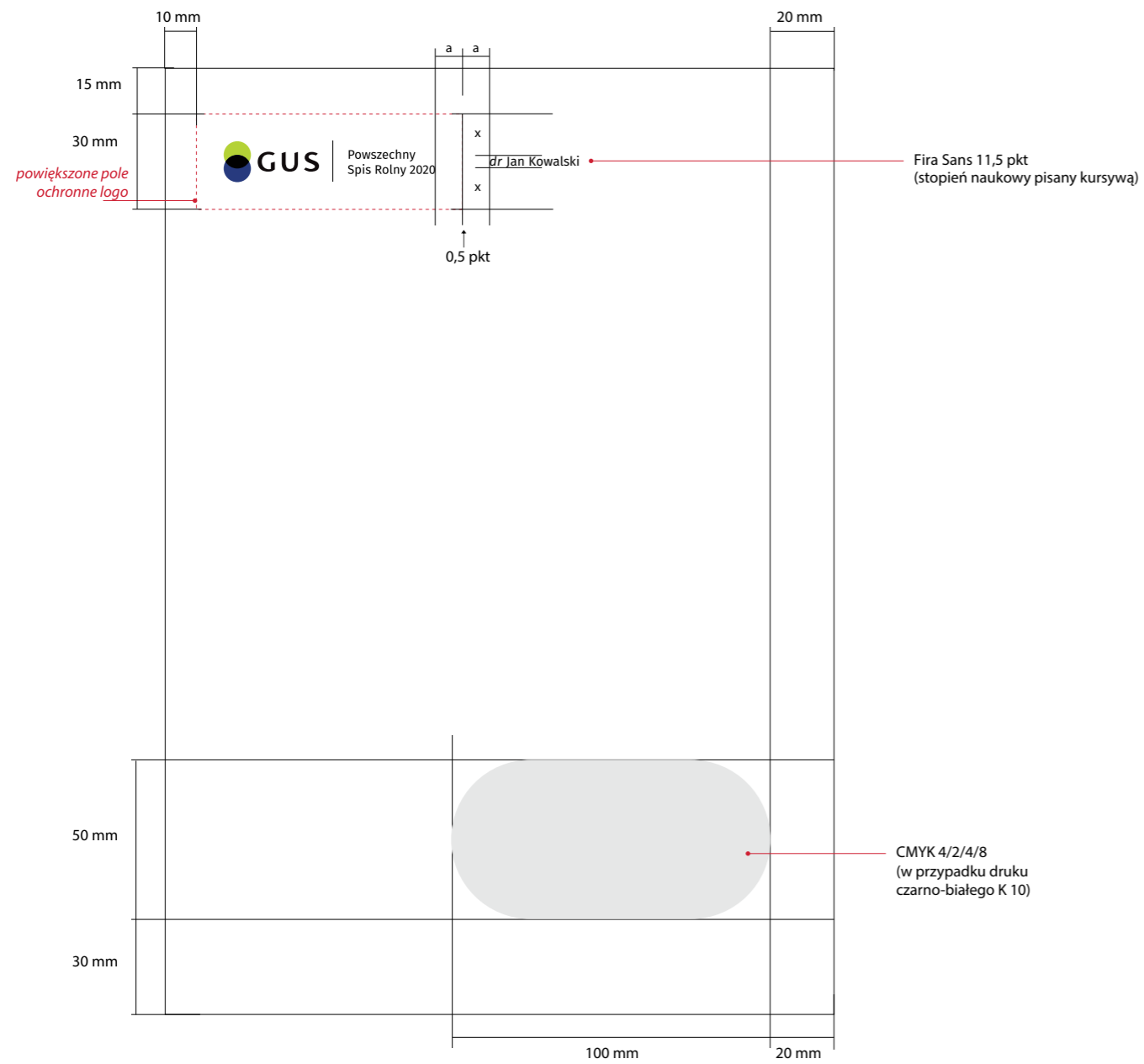

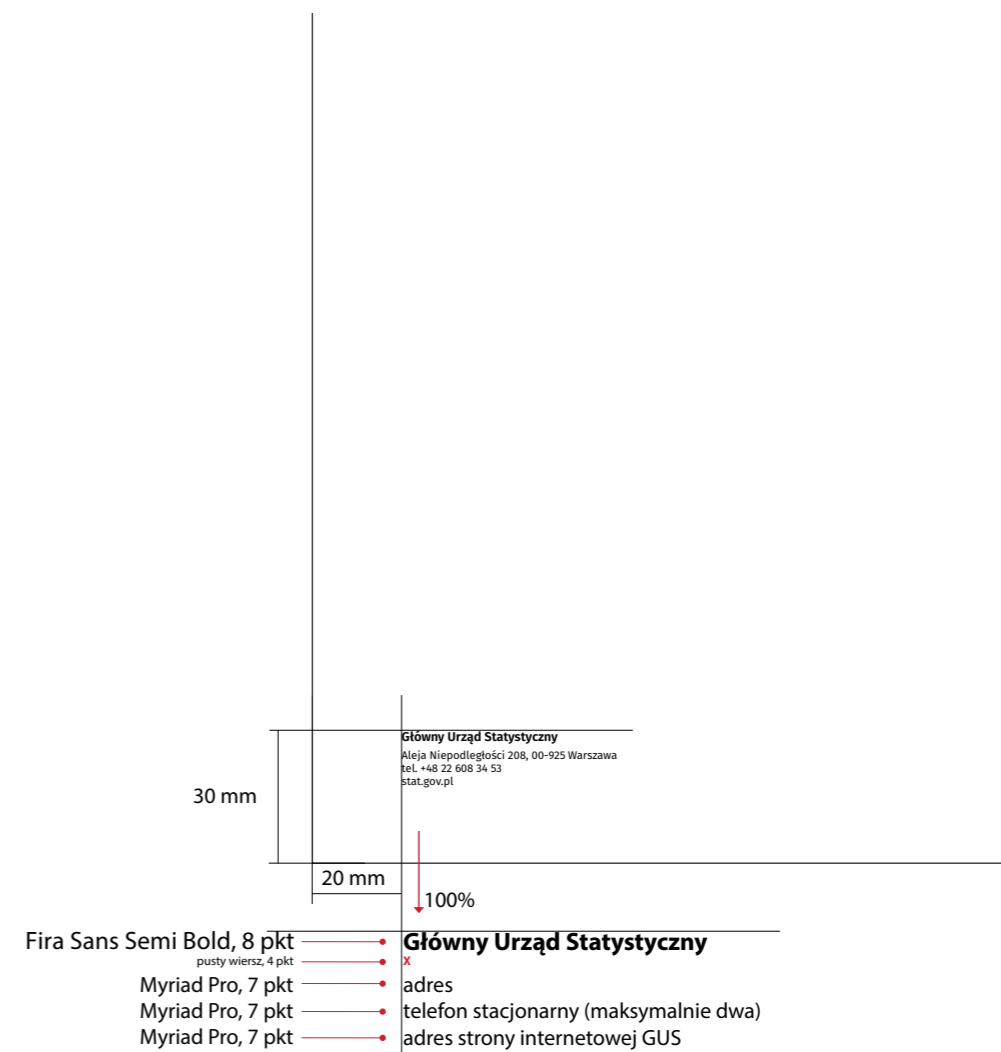
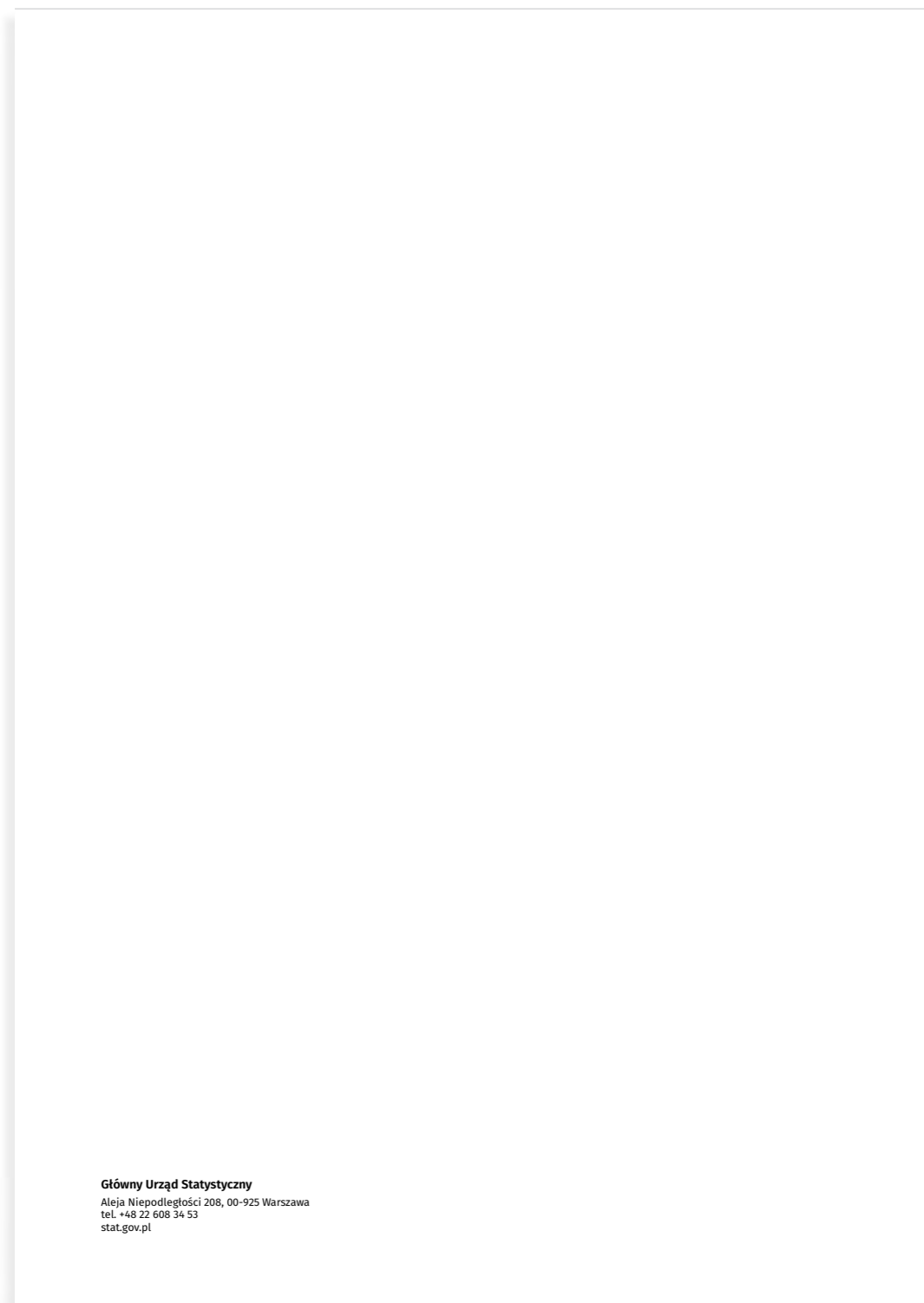

## 6d Projekt teczek z gumką

Projekt teczek przedstawiony jest jedynie w formie wizualizacji. Na froncie znajduje się logo i bezbarwna grafika skomponowana z elementów graficznych SIW uzyskane jedynie za pomocą lakieru UV. Na tyle umieszczono kolorową grafikę, uszlachetnioną lakierem UV. W lewym dolnym rogu znajdują się dane kontaktowe.

### 6d1 Wizualizacja teczek z gumką

#### Wskazania

Zaleca się, by tečky były wykonane na papierze kredowym o grubości około 450 g, metodą druku offsetowego. Powinny mieć trzy skrzydełka i być zamykane gumką w kolorze

### 6d1 Wizualizacja teczek z gumką



## 6e Wzory bloczków firmowych

Bloczki firmowe występują w formie notesów drukowanych na papierze o grubości 90 g, techniką offsetową, klejonych po krótszej krawędzi. Występują w dwóch formatach: A4 i A5, osobno w wersji polskiej i angielskiej. Na kartach znajduje się logo w odpowiedniej wersji, adres strony internetowej i delikatna grafika w poddruku.

### Przykłady bloczków firmowych

- 6e1 bloczki firmowe zestawienie
- 6e2 bloczki firmowe format A4
- 6e3 bloczki firmowe format A5

### Konstrukcja bloczków firmowych

- 6e4 Schematy przedstawiają dokładne rozmieszczenie elementów na bloczkach A4
- 6e5 Schematy przedstawiają dokładne rozmieszczenie elementów na bloczkach A5

W przypadku projektowania bloczków należy zachować przyjęte w Księdze Identyfikacji Wizualnej układy, odległości, fonty i kolorystykę. Zabrania się wprowadzania jakichkolwiek zmian.

## 6e1 Bloczki firmowe zestawienie



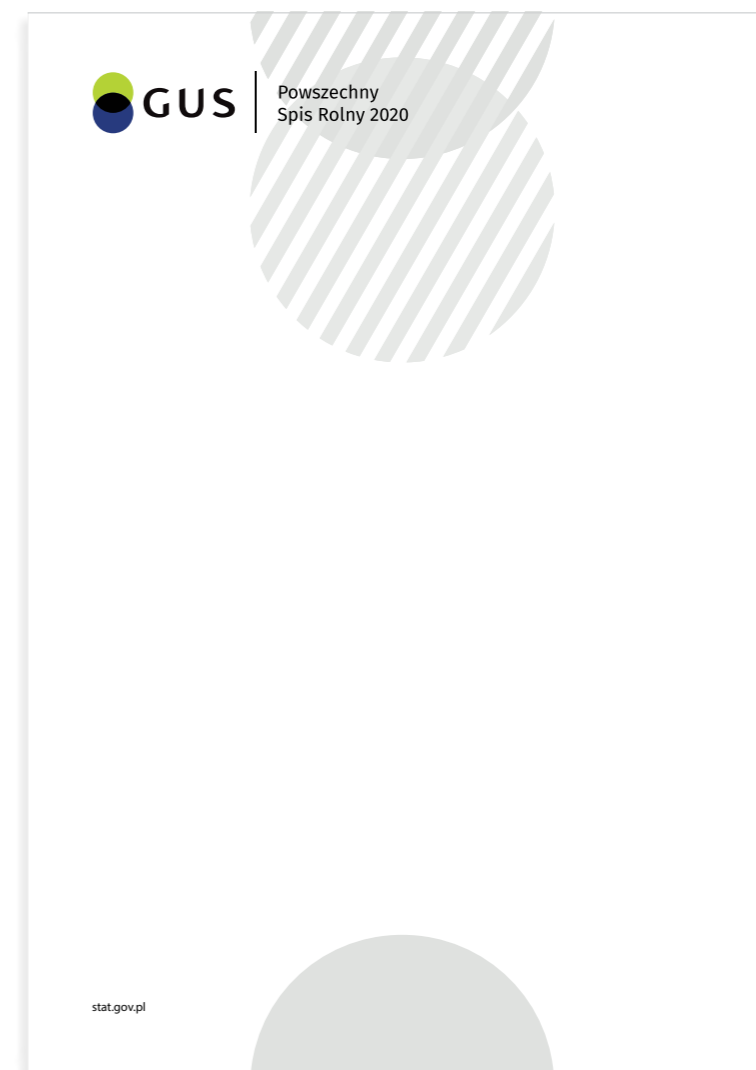
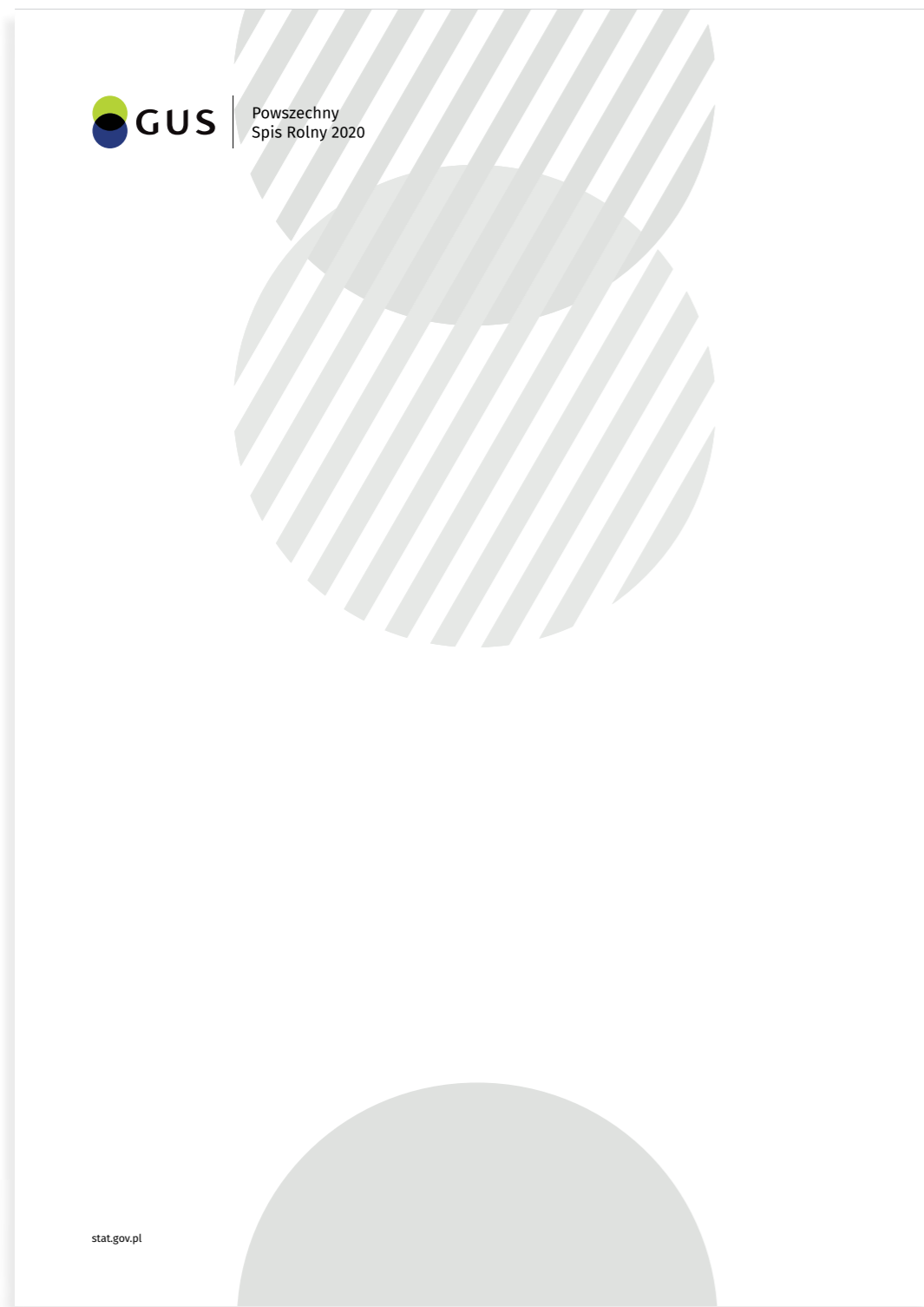



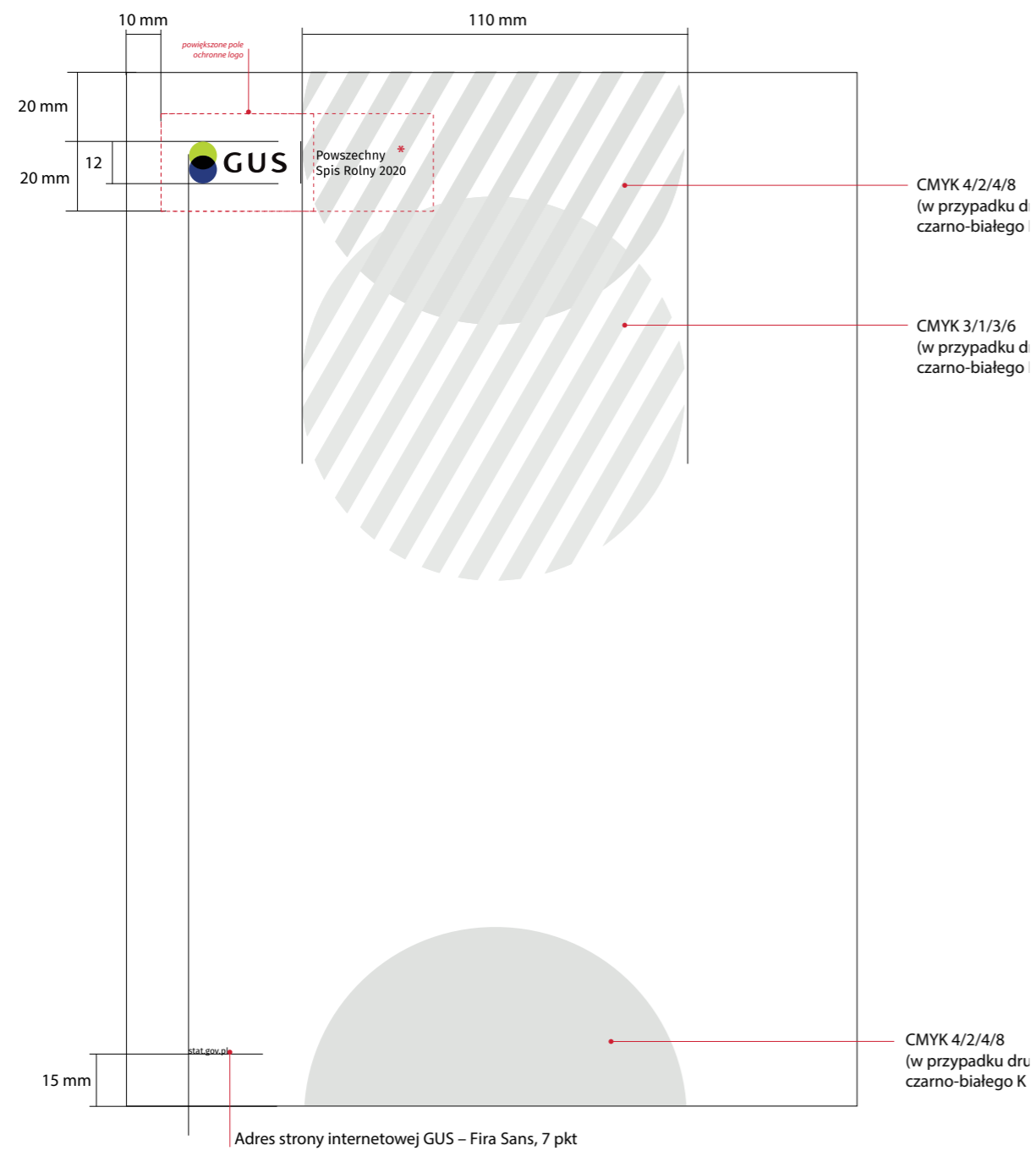

\* W bloczkach anglojęzycznych stosujemy logo w wersji anglojęzycznej.

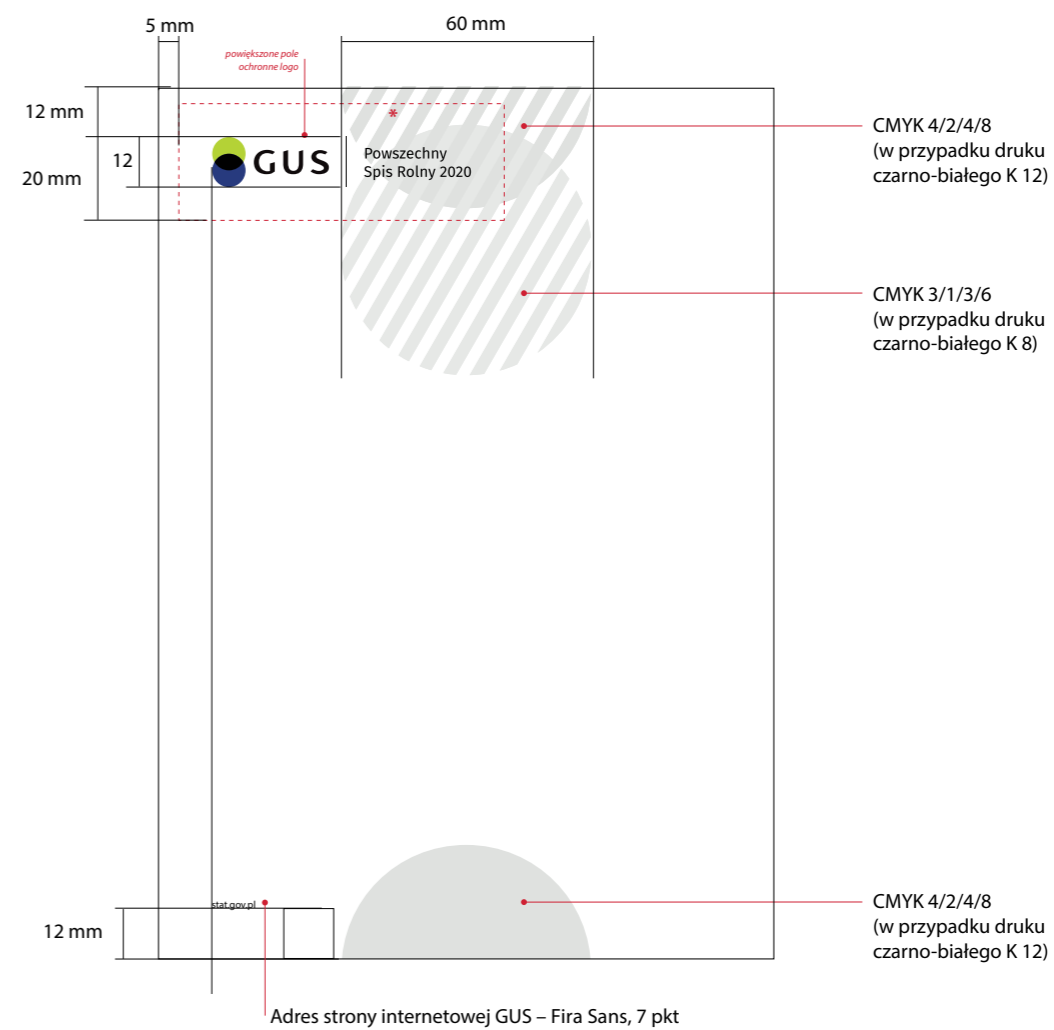

\* W bloczkach anglojęzycznych stosujemy logo w wersji anglojęzycznej.

Szablon prezentacji jest prosty i przejrzysty, dzięki czemu nadaje się do wielu zastosowań.

### Zasady tworzenia prezentacji

- Podstawowym kolorem tła jest biel.
- W prezentacjach należy stosować krój Fira Sans. Jeśli istnieje ryzyko, że prezentacja nie będzie działać prawidłowo stosujemy font zamienny – Arial.
- Podczas składu tekstu należy stosować się do zasad opisanych w rozdziale Typografia.
- W przejściach pomiędzy slajdami zaleca się stosowanie opcji – bez efektu lub łagodne znikanie.

6f1 Prezentacja ma ściśle określone pola, które uzupełniane są właściwymi informacjami:

- |                        |                           |
|------------------------|---------------------------|
| 1 logo                 | 5 dane autora             |
| 2 pole dodatkowe       | 6 główne pole prezentacji |
| 3 tytuł prezentacji    | 7 dolna stopka            |
| 4 podtytuł prezentacji | 8 numeracja strony        |

Podczas projektowania prezentacji należy trzymać się wyznaczonego układu elementów. Zabrania się zmiany wielkości poszczególnych ramek i ich położenia.

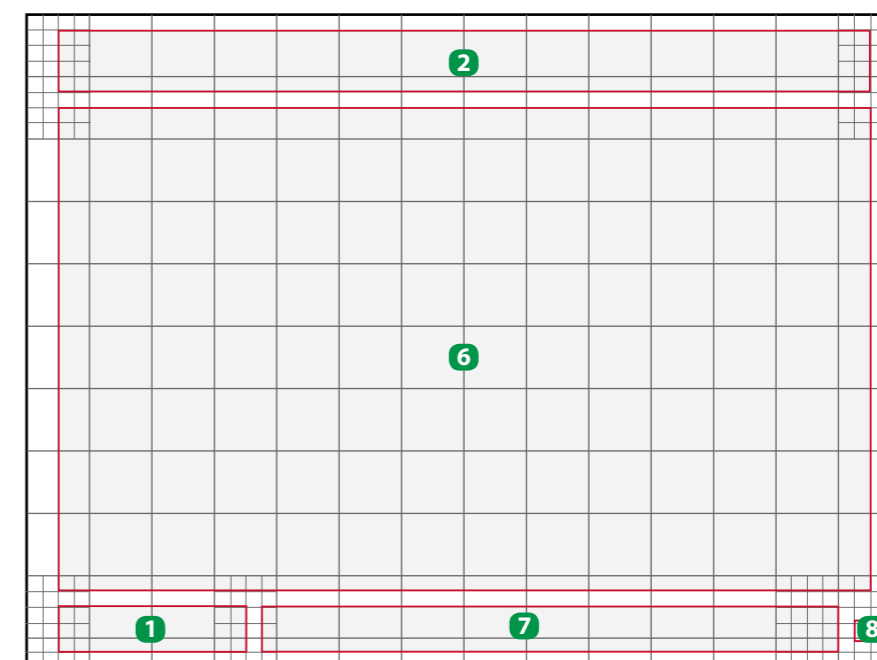
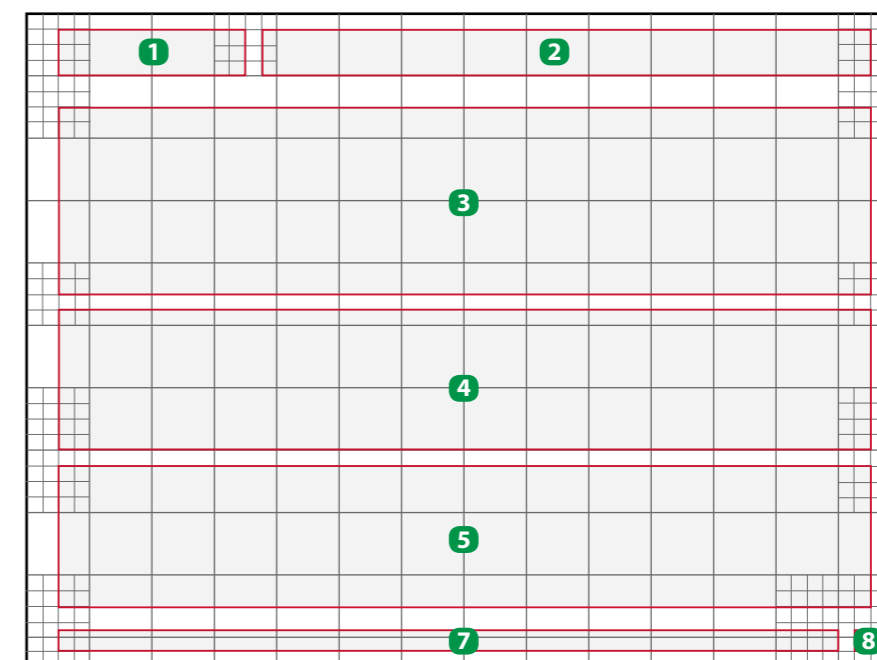

Główne strony prezentacji przedstawione są na następnych slajdach. Przy tworzeniu prezentacji należy posługiwać się załączonym wzorem modyfikując go w ramach, które pozwala SIW. Należy trzymać się określonych pól prezentacji opisanych na poprzedniej stronie. Dopuszcza się dwa formaty prezentacji: klasyczna o proporcjach 4:3 i nowoczesna o proporcjach 16:9.

#### Przykładowe strony prezentacji:

- 6f2 Tytułowa w formacie 4:3
- 6f3 Tytułowa w formacie 16:9
- 6f4 Podstrony w formacie 4:3
- 6f5 Podstrony w formacie 16:9
- 6f6 Końcowa w formacie 4:3
- 6f7 Końcowa w formacie 16:9



### Ectio. Nem et ma quid quatiā abore

- Ectio. Nem et ma quid quatiā abore porecus eos eumquuntinus ut as am, consequi cus mo quatur miniaspic?
- Qui sit audi omnienduciaē nim dolori ut id quis ex et fugia doloreh enditaquati ium in non con re comnis estemqui solor sum rem **int eatintiae doloreici sin rem expligenis**
- Es dolupti conem recab imporeiusam rectur mi, sit aspera sume consequi as aperi restibu saestotatur?
- Natusant, numendit, custrum ilia explaut atquatur? Quidus aut ea pro eum eos minum comnitatem eum rem

### Ectio. Nem et ma quid quatiā abore

- Ectio. Nem et ma quid quatiā abore porecus eos eumquuntinus ut as am, consequi cus mo quatur miniaspic?
- Qui sit audi omnienduciaē nim dolori ut id quis ex et fugia doloreh enditaquati ium in non con re comnis estemqui solor sum rem int eatintiae doloreici sin rem expligenis es **dolupti conem recab imporeiusam rectur mi**, sit aspera sume consequi as aperi restibu saestotatur?
- Natusant, numendit, custrum ilia explaut atquatur? Quidus aut ea pro eum eos minum comnitatem eum rem

### Ectio. Nem et ma quid quatiā abore

- Nem et ma quid quatiā abore porecus eos eumquuntinus ut as am, consequi cus mo quatur miniaspic:



### Ectio. Nem et ma quid quatiā abore

- Nem et ma quid quatiā abore porecus eos eumquuntinus ut as am, consequi cus mo quatur miniaspic:



**Ectio. Nem et ma quid quatiam abore**



Ectio. Nem et ma quid quatiam abore porecus eos eumquuntinus ut as am, consequi cus mo quatur miniaspic?

**GUS** | Powszechny Spis Rolny 2020  
stat.gov.pl 2

**GUS** | Powszechny Spis Rolny 2020

Więcej informacji na: **stat.gov.pl**

Dane autora

Warszawa 05.12.2019 4

**Nem et ma quid quatiam abore**



Ectio. Nem et ma quid quatiam abore porecus eos eumquuntinus ut as am, consequi cus mo quatur miniaspic?

**GUS** | Powszechny Spis Rolny 2020  
stat.gov.pl 2

**GUS** | Powszechny Spis Rolny 2020

Więcej informacji na: **stat.gov.pl**

Dane autora

Warszawa 05.12.2019 4



Powszechny  
Spis Rolny 2020

7

**Materiały firmowe**

## 7 Materiały firmowe

Technika znakowania jest uzależniona od nakładu oraz rodzaju gadżetu. Przed produkcją, zaleca się wykonanie próbnej sztuki aby ocenić czytelność znakowania oraz kolory zgodnie z zaleceniami księgi znaku.



## 7a Wzór smyczy

7a1 Przykładowa smycz w kolorze zielonym o szerokości 12 mm, znakowanie wykonane technologią sublimacji. Możliwe jest także wykonanie znakowania techniką haftu komputerowego lub żakard gdzie logo jest „w tkane” w materiał.

## 7a1 Przykładowy wzór smyczy - wizualizacja





7b1 Przykładowy pendrive jest oznakowany techniką tampe-druku. W zależności od materiału z jakiego jest wykonana obudowa możliwe jest zastosowanie techniki grawerowania.



7c1 Przykładowy powerbank jest oznakowany techniką tampe-druku. W zależności od materiału z jakiego jest wykonana obudowa możliwe jest zastosowanie techniki grawerowania.



7d1 Przykładowy notatnik jest oznakowany techniką druku offsetowego.



7e1 Przykładowy długopis jest oznakowany techniką tampe-druku. W zależności od materiału z jakiego jest wykonana oprawa długopisu, możliwe jest zastosowanie techniki grawerowania.



7f1 Przykładowy ołówek z gumką jest oznakowany techniką tampodruku.



7g1 Przykładowa wzór segregatora wykonany jest techniką druku offset bądź sitodruku.



7h1 Przykładowy identyfikator jest oznakowany techniką druku cyfrowego.



7i1 Przykładowy wzór zakładki książkowej jest oznakowany techniką druku offset.





7j1 Przykładowy wzór naklejki, może być wykonany techniką druku offset.



7k1 Przykładowy wzór oznakowania kubka ceramicznego może być wykonane techniką sublimacji lub transferu ceramicznego.



- 711 Przykładowy t-shirt koloru białego z dekoltem w serek może być oznakowany następującymi technikami: Sitodruk, transfer/flex, transfer/flock, haft komputerowy, metka/wszywka żakardowa tkana.



## 7m Wzór czapki z daszkiem

7m1 Przykładowy wzór czapki z daszkiem może być wykonany techniką termotrasfer, możliwe jest także zastosowanie techniki druku komputerowego.

## 7m1 Przykładowy wzór czapki z daszkiem - wizualizacja



7n1 Przykładowy wzór przypinki – znaczka jest wykonany techniką druku cyfrowego.



7o1 Przykładowy wzór parasola jest wykonany techniką termotransfer.

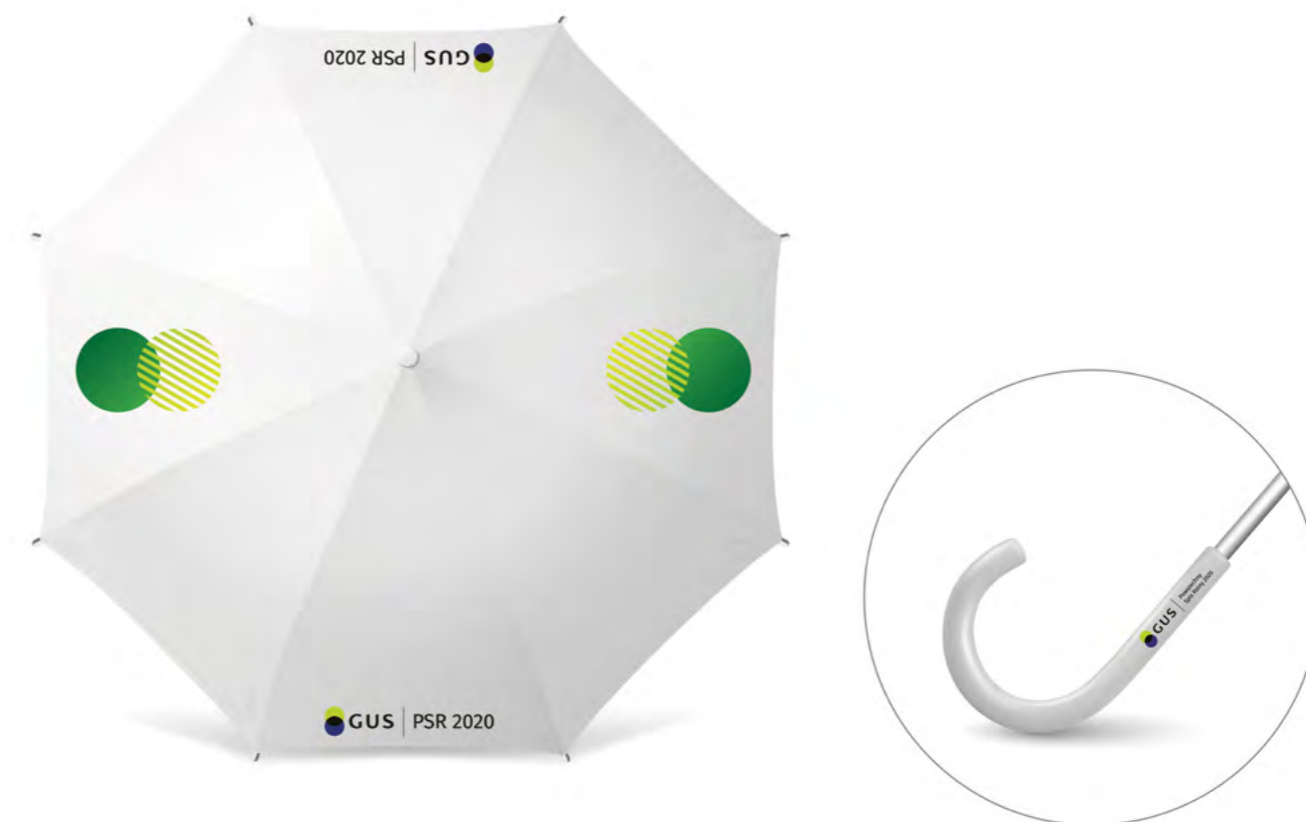

7p1 Przykładowy wzór stempla okolicznościowego jest wykonany techniką laserową.





Powszechny  
Spis Rolny 2020

8

**Materiały  
promocyjne/reklamowe**



## 8 Materiały promocyjne/reklamowe



8a1 Przykładowa torba papierowa z możliwością zdruku całej powierzchni o wymiarach 310x390 mm



## 8b Wzór torby materiałowej

8b1 Przykładowa torba materiałowa o wymiarach 310x390 mm. Torba materiałowa dobrze wygląda zadrkowana czystą grafiką - zdjęcia często nie wychodzą dobrze dlatego nie zalecamy produkcji torby materiałowej w pełni zadrutowanej.

## 8b1 Przykładowa torba materiałowa - wizualizacja



## 8c Wzór kalendarza książkowego

Przykładowy kalendarz książkowy to elegancka okładka z naniesionym logiem i grafiką techniką tłoczenia.

## 8c1 Przykładowy kalendarz książkowy

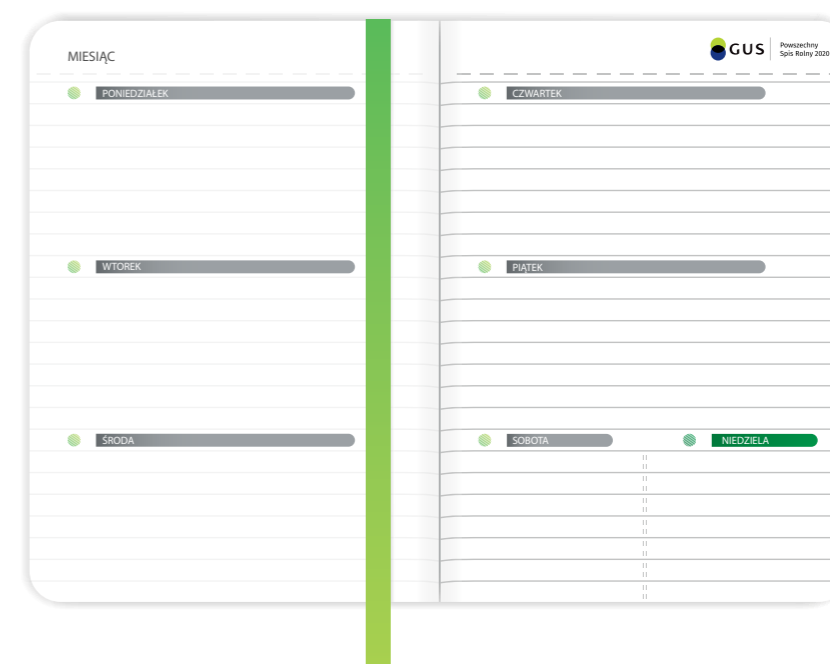
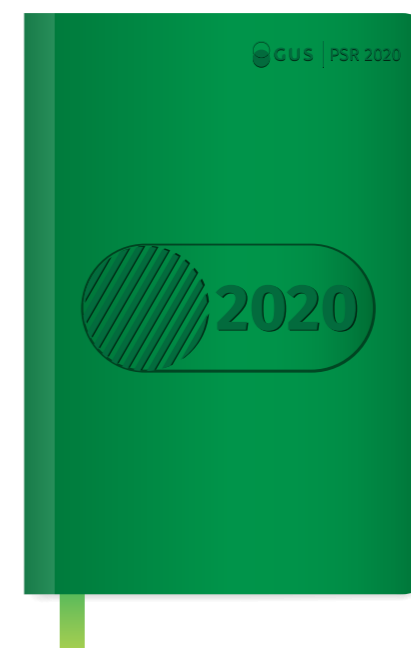

## 8d Wzór kalendarza trójdzielnego ściennego

Przykładowy kalendarz ścienny z kalendarium zamocowanym spiralami.

## 8d1 Wzór kalendarza trójdzielnego ściennego

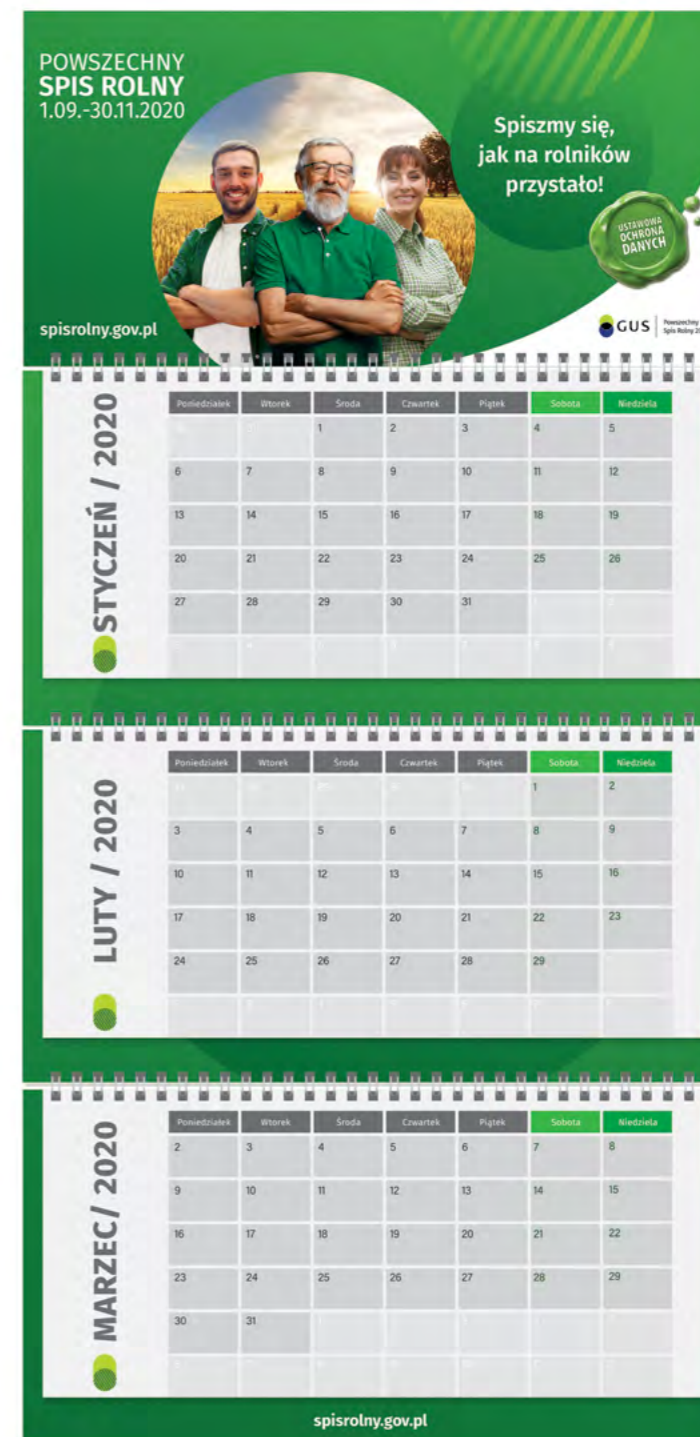

Na potrzeby kampanii powstały plakaty w wersji pionowej i poziomej.



**POWSZECHNY  
SPIS ROLNY**  
1.09.-30.11.2020

**Spiszmy się,  
jak na rolników  
przystało!**

Możemy to zrobić przez Internet,  
poprzez wywiad telefoniczny  
lub podczas wizyty rachmistrza.

**DANKA** już się spisała

**USTAWOWA  
OCHRONA  
DANYCH**

Wejdź na [spisrolny.gov.pl](https://spisrolny.gov.pl)  
lub zadzwoń pod bezpłatny numer **80X XXX XXX**

**GUS** | Powszechny  
Spis Rolny 2020

**POWSZECHNY  
SPIS ROLNY**  
1.09.-30.11.2020

**Spiszmy się,  
jak na rolników  
przystało!**

- internetowo
- przez telefon
- przyjmując rachmistrza

**MIŁOSZ** już się spisał

**USTAWOWA  
OCHRONA  
DANYCH**

Wejdź na [spisrolny.gov.pl](https://spisrolny.gov.pl)  
lub zadzwoń pod bezpłatny numer **80X XXX XXX**

**GUS** | Powszechny  
Spis Rolny 2020

**POWSZECHNY  
SPIS ROLNY**  
1.09.-30.11.2020

**Spiszmy się,  
jak na rolników  
przystało!**

Możemy to zrobić przez Internet,  
poprzez wywiad telefoniczny  
lub podczas wizyty rachmistrza.

**WALDEMAR** już się spisał

**USTAWOWA  
OCHRONA  
DANYCH**

Wejdź na [spisrolny.gov.pl](https://spisrolny.gov.pl)  
lub zadzwoń pod bezpłatny numer **80X XXX XXX**

**GUS** | Powszechny  
Spis Rolny 2020

**POWSZECHNY  
SPIS ROLNY**  
1.09.-30.11.2020

**Spiszmy się,  
jak na rolników  
przystało!**

- internetowo
- przez telefon
- przyjmując rachmistrza

**DANKA** już się spisała

**USTAWOWA  
OCHRONA  
DANYCH**

Wejdź na [spisrolny.gov.pl](https://spisrolny.gov.pl)  
lub zadzwoń pod bezpłatny numer **80X XXX XXX**

**GUS** | Powszechny  
Spis Rolny 2020



**POWSZECHNY  
SPIS ROLNY**  
1.09.-30.11.2020



**Spiszmy się,  
jak na rolników  
przystało!**

- internetowo
- przez telefon
- przyjmując rachmistrza

**MIŁOSZ** już się spisał

**USTAWOWA  
OCHRONA  
DANYCH**

**GUS** | Powszechny  
Spis Rolny 2020

Wejdź na [spisrolny.gov.pl](https://spisrolny.gov.pl)  
lub zadzwoń pod bezpłatny numer 80X XXX XXX

**POWSZECHNY  
SPIS ROLNY**  
1.09.-30.11.2020



**Spiszmy się,  
jak na rolników  
przystało!**

- internetowo
- przez telefon
- przyjmując rachmistrza

**WALDEMAR** już się spisał

**USTAWOWA  
OCHRONA  
DANYCH**

**GUS** | Powszechny  
Spis Rolny 2020

Wejdź na [spisrolny.gov.pl](https://spisrolny.gov.pl)  
lub zadzwoń pod bezpłatny numer 80X XXX XXX

Na potrzeby kampanii stworzone zostały ulotki w formatach: A4 do A5, A4 dwustronna, A5 dwustronna i DL dwustronna



Powszechny Spis Rolny 2020 to największe badanie statystyczne dotyczące rolnictwa. Zostanie przeprowadzone we wszystkich krajach Unii Europejskiej. Do jego wykonania zobowiązuje nas Komisja Europejska. W Polsce będzie miał miejsce od 1 września do 30 listopada. Udział w spisie jest obowiązkowy dla wszystkich gospodarstw rolnych.

## Czemu służy spis?

Spis umożliwi zebranie aktualnych danych dotyczących polskiego rolnictwa, wielkości gospodarstw, upraw i hodowli, poziomu zmechanizowania oraz jakości życia. Dzięki przekazaniu informacji będzie możliwe opisanie zmian, jakie zaszły w polskim rolnictwie od ostatniego Powszechnego Spisu Rolnego w 2010 r. Analiza danych pozwoli również na zaplanowanie środków finansowych na inwestycje lokalne i ogólnokrajowe.

## Bezpieczeństwo danych

Bezpieczeństwo danych zapewnia ustawa. Dostęp do danych zebranych w spisie posiadają wyłącznie upoważnione służby statystyczne. Informacje są poufne i podlegają szczególnej ochronie. Natychmiast po przekazaniu dane są anonimizowane, tak by nie była możliwa identyfikacja poszczególnych osób i gospodarstw rolnych. Dane posłużą jedynie do analiz mających ustalić sytuację polskiego rolnictwa oraz mieszkańców terenów wiejskich.

## Spiszmy się, jak na rolników przystało!

Wpisz na [spisrolny.gov.pl](http://spisrolny.gov.pl)  
lub zadzwoń pod bezpłatny numer 80X XXX XXX

GUS Powszechny Spis Rolny 2020

## METODY SPISU:

### Przez Internet

To najwygodniejsza forma spisu. Na stronie [www.spisrolny.gov.pl](http://www.spisrolny.gov.pl) znajdziesz elektroniczny formularz. Wpisz swoje dane i przystąp do wypełniania rubryk. Od momentu pierwszego zalogowania do formularza dane możemy wprowadzać i uzupełniać przez 14 dni – możemy logować się wielokrotnie.

Szczegółową instrukcję wypełniania formularza znajdziesz na stronie.

**Masz trudności z obsługą Internetu? Poproś o pomoc.**

Nie czujesz się wystarczająco pewnie, poruszając się po Internecie? Poproś o pomoc młodszego pokolenie – dzieci lub wnuki, albo swojego sołtysa, wójta, burmistrza. Nie masz dostępu do Internetu? Skorzystaj z komputera w szkole lub urzędzie gminy.

### Przez wywiad telefoniczny

Rachmistrzowie statystyczni będą realizować wywiady telefoniczne. Skontaktuj się z tymi użytkownikami gospodarstw rolnych, którzy nie spisali się przez Internet. Możesz też wykonać pierwszy krok i w wygodnej dla siebie chwili zadzwonić pod numer infolinii.

### Podczas wizyty rachmistrza

Użytkownicy gospodarstw rolnych, którzy wcześniej nie spisali się przez Internet lub poprzez wywiad telefoniczny, zostaną odwiedzeni przez rachmistrzów w domach.

Pamiętajmy! Rachmistrz musi nosić w widocznym miejscu identyfikator ze zdjęciem, imieniem i nazwiskiem oraz pieczęcią wojewódzkiego biura spisowego, pieczęcią mianową i podpisem dyrektora urzędu. Rachmistrz, przeprowadzając wywiad, będzie wprowadzał informacje do urządzenia mobilnego.

### Jakie dane będą zbierane?

Informacje będą dotyczyły dwóch okresów. Z jednej strony pytania będą odnosić się do stanu z 1 czerwca 2020 r.:

- prowadzenia działalności rolniczej,
- użytkowania gruntów,
- powierzchni zasiewów,
- pogłowia zwierząt gospodarskich,
- ciągników, maszyn i urządzeń rolniczych.

Z drugiej strony będą odnosić się do 12 miesięcy poprzedzających 1 czerwca br.:

- struktury dochodów gospodarstwa domowego,
- prowadzenia działalności innej niż rolnicza bezpośrednio związanej z gospodarstwem rolnym,
- aktywności ekonomicznej,
- zużycia nawozów.

**POWSZECHNY  
SPIS ROLNY**  
1.09.-30.11.2020

**Spiszmy się,  
jak na rolników  
przystało!**



**USTAWOWA  
OCHRONA  
DANYCH**

Wejdź na [spisrolny.gov.pl](http://spisrolny.gov.pl)  
lub zadzwoń pod bezpłatny numer **BOX XXX XXX**

**GUS** | Powszechny  
Spis Rolny 2020

Powszechny Spis Rolny 2020 to badanie statystyczne, które umożliwi zebranie aktualnych informacji dotyczących polskiego rolnictwa. Ich analiza pozwoli na zaplanowanie środków finansowych na inwestycje lokalne i ogólnokrajowe. Udział w spisie jest obowiązkowy dla wszystkich gospodarstw rolnych.

Na spisanie się mamy czas od 1 września do 30 listopada.

## Spiszmy się!

 **Wypełniając formularz na stronie [www.spisrolny.gov.pl](http://www.spisrolny.gov.pl).** To najwygodniejsza forma spisu. Wpiszmy swoje dane, zalogujmy się i przystąpmy do wypełniania rubryk. Od momentu pierwszego zalogowania do formularza dane możemy wprowadzać i uzupełniać przez 14 dni – możemy logować się wielokrotnie.

 **Dzwoniąc pod numer infolinii i odpowiadając na pytania** zadawane przez rachmistrza telefonicznego.

 **Użytkownicy gospodarstw rolnych, którzy wcześniej nie** spisali się przez Internet lub poprzez wywiad telefoniczny, zostaną odwiedzeni przez **rachmistrzów**.

**Bezpieczeństwo danych**

Dostęp do danych zebranych w spisie posiadają wyłącznie upoważnione służby statystyczne. Bezpieczeństwo danych zapewnia ustawa. Przekazane informacje są agregowane, tak, by nie była możliwa identyfikacja poszczególnych osób i gospodarstw rolnych. Podane przez nas dane służą jedynie do analiz mających ustalić ogólną sytuację polskiego rolnictwa oraz mieszkańców terenów wiejskich.

**USTAWOWA  
OCHRONA  
DANYCH**

**POWSZECHNY SPIS ROLNY**  
1.09.-30.11.2020

**Spiszmy się, jak na rolników przystało!**



Wejdź na [spisrolny.gov.pl](http://spisrolny.gov.pl)  
lub zadzwoń pod  
bezpłatny numer 80X XXX XXX

**GUS** | Powołany  
Spis Rolny 2020

**USTAWA O OCHRONIE DANYCH**

**Wybierzmy najwygodniejszą dla siebie metodę spisu:**

Poprzez wypełnienie formularza na stronie [www.spisrolny.gov.pl](http://www.spisrolny.gov.pl)

Wpiszmy swoje dane i przystąpmy do wypełniania rubryk. Od momentu pierwszego zalogowania do formularza dane możemy wprowadzać i uzupełniać przez 14 dni – możemy logować się wielokrotnie.

Dzwoniąc pod numer infolinii i odpowiadając na pytania zadawane przez rachmistrza telefonicznego.

Użytkownicy gospodarstw rolnych, którzy wcześniej nie spisali się przez Internet lub poprzez wywiad telefoniczny, zostaną odwiedzeni przez rachmistrzów w domach.

**Bezpieczeństwo danych**

Bezpieczeństwo danych zapewnia ustawa. Przekazane informacje są agregowane, tak by nie była możliwa identyfikacja poszczególnych osób i gospodarstw rolnych. Ich analiza pozwoli na zaplanowanie środków finansowych na inwestycje lokalne i ogólnokrajowe.

**USTAWA O OCHRONIE DANYCH**

**POWSZECHNY SPIS ROLNY**  
1.09.-30.11.2020

**Spiszmy się, jak na rolników przystało!**



Wejdź na [spisrolny.gov.pl](http://spisrolny.gov.pl)  
lub zadzwoń pod bezpłatny numer 80X XXX XXX

**GUS** | Powołany  
Spis Rolny 2020

**USTAWA O OCHRONIE DANYCH**

**Wybierzmy najwygodniejszą dla siebie metodę spisu:**

Poprzez wypełnienie formularza na stronie [www.spisrolny.gov.pl](http://www.spisrolny.gov.pl).  
Wpiszmy swoje dane i przystąpmy do wypełniania rubryk. Od momentu pierwszego zalogowania do formularza dane możemy wprowadzać i uzupełniać przez 14 dni – możemy logować się wielokrotnie.

Dzwoniąc pod numer infolinii i odpowiadając na pytania zadawane przez rachmistrza telefonicznego.

Użytkownicy gospodarstw rolnych, którzy wcześniej nie spisali się przez Internet lub poprzez wywiad telefoniczny, zostaną odwiedzeni przez rachmistrzów w domach.

**Bezpieczeństwo danych**

Bezpieczeństwo danych zapewnia ustawa. Przekazane informacje są agregowane, tak by nie była możliwa identyfikacja poszczególnych osób i gospodarstw rolnych. Ich analiza pozwoli na zaplanowanie środków finansowych na inwestycje lokalne i ogólnokrajowe.

**USTAWA O OCHRONIE DANYCH**

8g1 Istnieje wiele systemów ścianek typu Rollup.  
Dla przykładu został pokazany rollup o proporcjach 1x2  
wymiary: 100x200cm.



Przykładowy rollup  
o proporcjach 2x3  
wymiary:  
133,3x200 cm

## 8h Wzór ścianki wystawienniczej

8h1 Istnieje wiele systemów ścianek typu Rollup. Dla przykładu została pokazana ścianka o wymiarach: 200cm x 370cm. Z racji na miejsce ekspozycji materiału reklamowego (ścianki - zatłoczone miejsca) stronę www zalecamy umieszczać na górze po lewej stronie.

## 8h1 Przykładowa ścianka



8h1 Obszar potencjalnego zawinięcia grafiki uzależniony od rodzaju systemu wystawienniczego



8i1 Windery mają wiele form i rozmiarów. Przykładowy przedstawiony poniżej ma wymiary 200x58,3. Celowo ilość informacji została ograniczona do minimum ponieważ winder ciągle jest w ruchu co bardzo utrudnia odbiór komunikatu.





Przykładowe stoisko wystawiennicze składa się z ścianki, rollupa oraz trybunki z toperem. Dobór i wielkość elementów zależy od potrzeb wystawienniczych i ilości miejsca do zagospodarowania



Przykładowe stoisko spisowe składa się z małej ścianki oraz trybunki służącej jako lada.



