



**INNOWACYJNA
GOSPODARKA**
NARODOWA STRATEGIA SPÓJNOŚCI



UNIA EUROPEJSKA
EUROPEJSKI FUNDUSZ
ROZWOJU REGIONALNEGO



Załącznik nr 9.2 do SIWZ
numer sprawy: 11/SISP-2/PN/2015

PROJEKT ARANŻACJI WNĘTRZ

POMIESZCZENÍ CENTRALNEGO INFORMATORIUM STATYSTYCZNEGO W BUDYNKU GUS PRZY AL. NIEPODLEGŁOŚCI 208 W WARSZAWIE

Opracowanie:

PROJEKT 6 Małgorzata Karpowicz
Andrzej Grajter

Marzec 2015



BENEFICJENT:
GŁÓWNY URZĄD STATYSTYCZNY
Al. Niepodległości 208
00-925 Warszawa

tel. 22 608 31 00
fax 22 608 38 63
www.stat.gov.pl

Projekt współfinansowany przez Unię Europejską z Europejskiego Funduszu Rozwoju Regionalnego oraz ze środków budżetu państwa.
7. Oś Priorytetowa:
Społeczeństwo informacyjne – budowa elektronicznej administracji



**INNOWACYJNA
GOSPODARKA**
NARODOWA STRATEGIA SPÓJNOŚCI



UNIA EUROPEJSKA
EUROPEJSKI FUNDUSZ
ROZWOJU REGIONALNEGO



ZAWARTOŚĆ OPRACOWANIA

- WIZUALIZACJE POMIESZCZEŃ
- RZUT POMIESZCZEŃ CIS - RYS NR 1
- RZUT POMIESZCZEŃ CIS - OPIS MEBLI - RYS NR 2
- OPIS DO PROJEKTU



BENEFICJENT:
GŁÓWNY URZĄD STATYSTYCZNY
Al. Niepodległości 208
00-925 Warszawa

tel. 22 608 31 00
fax 22 608 38 63
www.stat.gov.pl

Projekt współfinansowany przez Unię Europejską z Europejskiego Funduszu Rozwoju Regionalnego oraz ze środków budżetu państwa.
7. Oś Priorytetowa:
Społeczeństwo informacyjne – budowa elektronicznej administracji

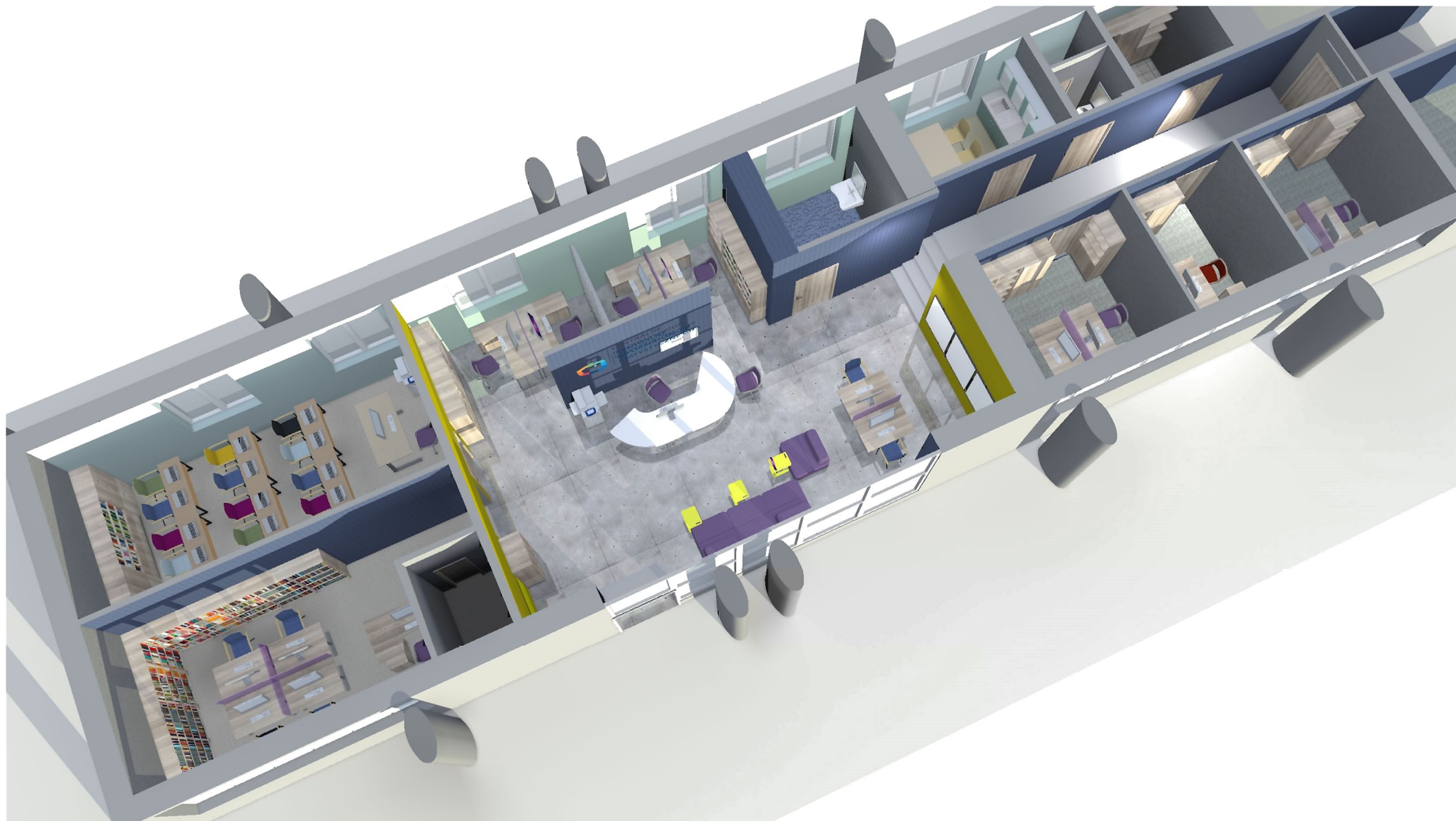

Centralne Informatorium Statystyczne - aranżacja - widok ogólny



Centralne Informatorium Statystyczne - aranżacja holu głównego



Centralne Informatorium Statystyczne - aranżacja holu głównego



Centralne Informatorium Statystyczne - aranżacja salki konsultacyjno-szkoleniowej



Centralne Informatorium Statystyczne - aranżacja boksu biurowego



Centralne Informatorium Statystyczne - aranżacja czytelní



Centralne Informatorium Statystyczne - aranżacja toalety dla osób niepełnosprawnych



Centralne Informatorium Statystyczne - aranżacja pokoju socjalnego



Centralne Informatorium Statystyczne - aranżacja pokoju socjalnego



Centralne Informatorium Statystyczne - aranżacja pokoju biurowego

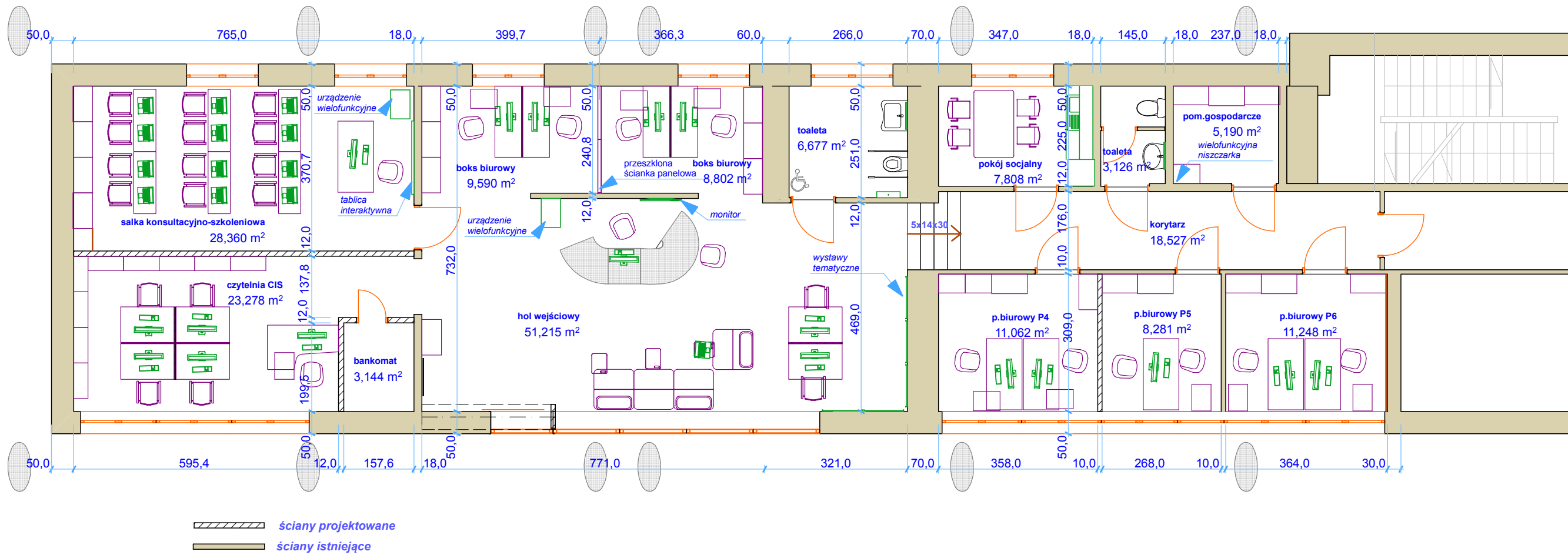

CENTRALNE INFORMATORIUM
 STATYSTYCZNE
 RZUT POMIESZCZEŃ, SKALA 1:100
 RYS. NR 1

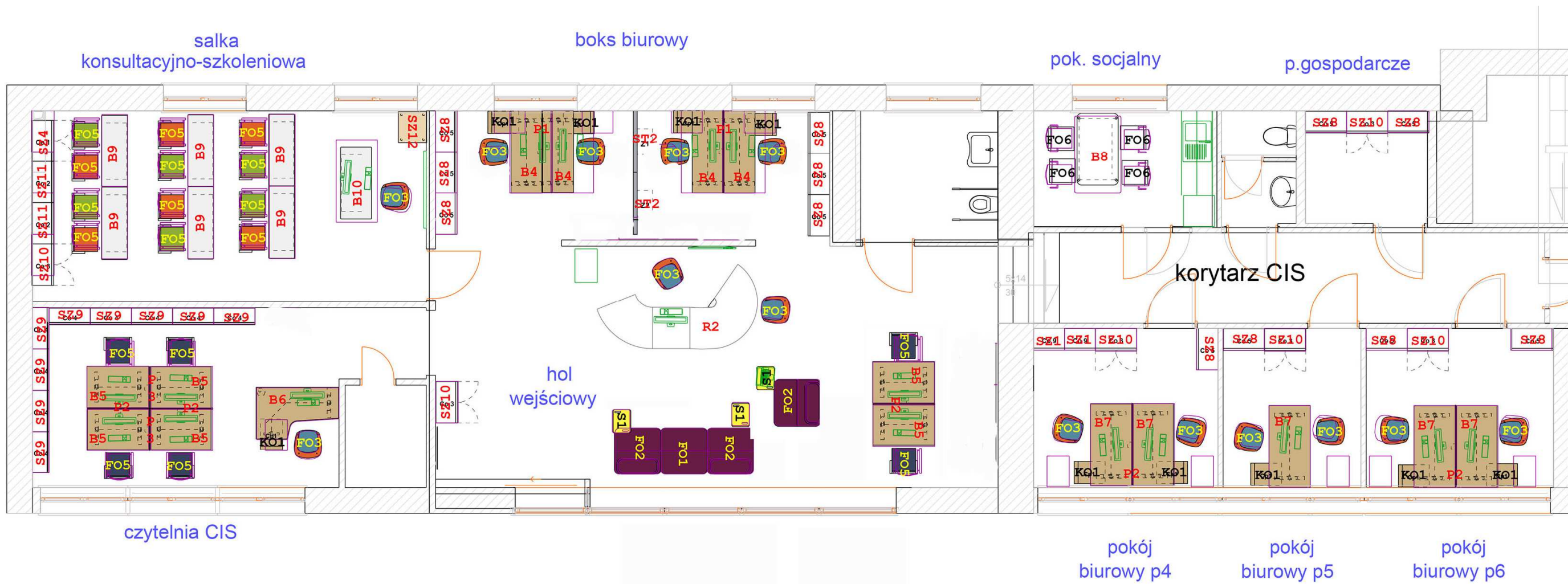

CENTRALNE INFORMATORIUM
 STATYSTYCZNE
 RZUT POMIESZCZEŃ - OPIS MEBLI
 SKALA 1:100
 RYS. NR 2

OPIS DO PROJEKTU

Powierzchnia użytkowa pomieszczeń – 196,7m²

Hol wejściowy i boksy biurowe

1. Opis ogólny

Hol wejściowy i znajdujące się bezpośrednio przy nim boksy biurowe mają łączną powierzchnię 69,6 m². Istniejąca posadzka (gres) zostanie usunięta i zastąpiona szlifowaną posadzką betonową. Ściany po uprzednim przygotowaniu zostaną pomalowane lub wyklejone tapetami winylowymi. Hol zostanie wyposażony w instalację klimatyzacji

2. Prace wykończeniowe i aranżacyjne

a. posadzka

Istniejące warstwy posadzki do demontażu:

- gres 5 mm
- szlichta betonowa - ok 6-8 cm

Wykonywanie nowej posadzki:

- oczyszczenie i odpylenie nowej szlichty betonowej na istniejącym stropie
- wylanie samopoziomującego, renowacyjnego podkładu podłogowego wzmocnionego włóknami polipropylenowymi o wytrzymałości na ściskanie min 35,0 N/m² - grubość ok 10mm
- ułożenie styropianu EPS 250 w dwóch warstwach (mijankowo) o łącznej grubości 6 cm, oraz rozmieszczenie w warstwie styropianu korytek na instalacje teletechniczne.
- ułożenie warstwy folii PE 0,2mm
- wylanie (na warstwie styropianu) szlichty z betonu drobnoziarnistego C20/25 zbrojonego zbrojeniem rozproszonym z włókien polipropylenowych długości 18mm w ilości 2,5kg/m³ betonu - grubość 4 cm
- wylanie w systemie "mokre na mokre" cienkowarstwowej betonowej polerowanej posadzki dekoracyjnej - grubość - 10-20 mm - do wyrównania poziomu z posadzką korytarza.
- nacięcie dwóch szczelin przeciwskurczowych dzielących całą posadzkę na 3 równe pola. Max szerokość szczelin - 3mm
- wyszlifowanie i polerowanie posadzki tarczami diamentowymi i padami polerskimi z zastosowaniem chemicznych preparatów impregnujących dla osiągnięcia efektu "wysokiego połysku"
- uzupełnić szczeliny dylatacyjne odpowiednimi do zastosowanego rodzaju posadzki masami dylatacyjnymi

Techniczne parametry cienkowarstwowej betonowej posadzki dekoracyjnej



- reakcja na ogień - A1a
 - wytrzymałość na ściskanie po 28 dniach - 30 N/mm²
 - wytrzymałość na zginanie po 28 dniach - 10 N/mm²
 - odporność na ścieranie na tarczy Böhme po 28 dniach - A6
- kolor - jak na wizualizacji przedstawionej w niniejszym projekcie
- listwy cokołowe wysokości 8cm i grubości 2 cm - wykonane z wcześniej przygotowanych elementów w/w opisanej posadzki.

b. ściany i sufit podwieszony

- Istniejący sufit podwieszony zostanie zdemontowany i zastąpiony nowym sufitem podwieszonym z dźwiękochłonnych paneli wolnowiskających o rozmiarach 240x120cm w kolorze białym.
- Istniejąca ścianka przeszklona oddzielająca punkt sprzedaży wydawnictw zostanie zdemontowana
- Istniejące grzejniki c.o. wraz z obudowami zostaną usunięte.
- ściany po przetarciu i zagruntowaniu farbami gruntującymi pomalowane będą wodorozcieńczalną, akrylową farbą lateksową lub wyklejone okleiną ścienną w kolorach przedstawionych na wizualizacjach. Okleina ścienna ma być z poziomym lub pionowym nadrukiem co nadaje tej okleinie charakter tkaniny tekstylnej. Warstwa wierzchnia okleiny ma być wykonana z winylu która jest zadrukowana przy użyciu farb na bazie wody, nośnik bawełniany, szerokość okleiny ściennej 130 cm, gramatura ma być nie mniejsza niż 350 gr/m², współczynnik pochłaniania dźwięku α_w 0,15. Odporność ogniowa okleiny B-s1-d0

c. drzwi

- Obecne drzwi wejściowe i wiatrołap do holu zostaną zdemontowane i zastąpione drzwiami przesuwными automatycznymi z kurtyną powietrzną.
- Drzwi do toalety i sal dostępnych z holu zostaną wymienione na nowe - płytowe z okleiną drewnianą
- jak na wizualizacjach.

d. okna

- Istniejące okna pozostają bez zmian. Proponuje się wymianę jedynie szyb w witrynie głównej na szyby ze szkła profilowego obniżającego przepuszczalność energii słonecznej co zapobiegnie przegrzewaniu się pomieszczenia. W witrynie głównej zastosować należy roletę przeciwsłoneczną opuszczaną mechanicznie z poziomu środkowego poziomego szprosu.

e. wyposażenie i instalacje - główne elementy

- sieć LAN
- zasilanie 230 V przy każdym stanowisku pracownika i użytkownika
- stacjonarna sieć telefoniczna przy centralnej ladzie i przy każdym stanowisku pracownika
- instalacja klimatyzacji z wykorzystaniem elementów istniejącej instalacji wentylacji mechanicznej przeznaczonej do demontażu (przebiecia w stropach, czerpnia i wyrzutnia powietrza, pomieszczenie w piwnicy przeznaczone na ustawienie centrali klimatyzacyjnej)

Oświetlenie holu głównego

Oprawa oświetlenia wewnątrz typu Downlight

Oprawa oświetlenia wewnątrz, wyposażona w diody świetlne barwy ciepłobiałej o temperaturze barwowej 3000K, mocy 18 W, do wbudowania w strop lub sufit podwieszony.

Własności oświetleniowe: układ optyczny zapewniający symetryczny rozsył światła. Kąt ochrony 40°. Sprawność wyrażona wskaźnikiem LOR na poziomie 0,63. Odbłyśnik w technologii Darklight z elektropolerowanego aluminium.

Żywotność LEDów 50000 godzin w trybie L80/B10. SDCM<2. CRI>90.

Konstrukcja: Oprawa przeznaczona do pracy z modulem LED. Diody dużej mocy osadzone na rdzeniu metalowym PCB, zalane polimerem optycznym tworzącym soczewkę kolimacyjną. Korpus oprawy z ciśnieniowo formowanego aluminium lakierowany proszkowo z głowicą zapewniającą kontrolę odprowadzania ciepła.

Pierścień mocujący w stropie z tworzywa sztucznego lakierowany na biało (RAL 9002).

Waga 0,80 kg. Wymiary nie większe niż $\varnothing = 142$ mm, H=134 mm. Typ budowy IP 20.

Układ elektryczny: Zasilanie 230V, 50Hz. Oprawa wyposażona w elektroniczny układ zasilania z modulem DALI.

Klasa ochronności I

Zdjęcie poglądowe

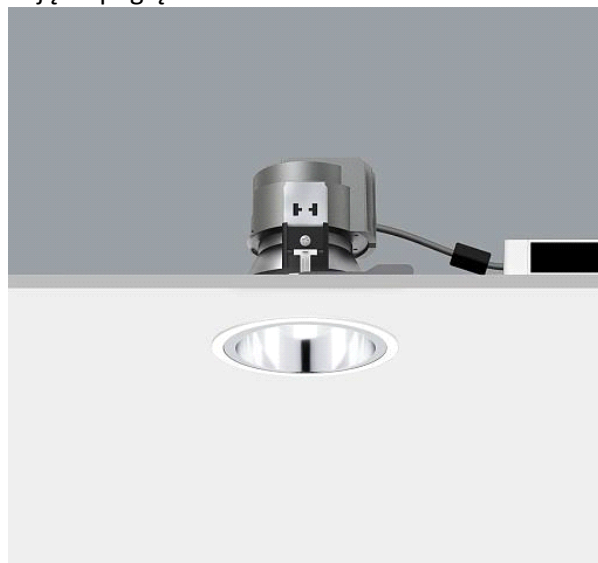

Oprawa typu naświetlacz ścian i powierzchni pod oprawą

Oprawa do oświetlenia wewnątrz wyposażona w diody świetlne barwy ciepłobiałej o temperaturze barwowej 3000K, mocy 18 W, do wbudowania w strop lub sufit podwieszony.

Własności oświetleniowe: układ optyczny zapewniający równomierne oświetlenie ściany i powierzchni pod oprawą. Światło formowane kloszem sferolitycznym umożliwiającym uzyskanie średniego natężenia oświetlenia nie mniejszego niż 84 lx pod oprawą i 82 lx pomiędzy oprawami, na powierzchni poziomej przy min. pięciu oprawach rozstawionych co 0,90 m w linii odsuniętej od ściany

o 0,90 m. Oprawa wyposażona w soczewkę kolimacyjną. Żywotność LEDów 50000 godzin w trybie L80/B10. SDCM<2. CRI>90.

Konstrukcja: Oprawa przeznaczona do pracy z modulem LED. Diody dużej mocy osadzone na rdzeniu metalowym PCB. Wysoce wydajna soczewka z polimeru optycznego. Korpus oprawy z ciśnieniowo formowanego aluminium lakierowany proszkowo z głowicą zapewniającą kontrolę odprowadzania ciepła. Odbłyśnik metalowy podzielony na dwa segmenty: z napyłanym aluminium o strukturze matowej, srebrny, zintegrowany z pierścieniem montażowym oraz w technologii typu wallwasher. Pierścień mocujący w stropie z tworzywa sztucznego lakierowany na biało (RAL 9002). Montaż w suficie lub w obudowie bez użycia narzędzi. Wymiary nie większe niż $\varnothing = 142$ mm, H=141 mm. Typ budowy IP 20.

Układ elektryczny: Zasilacz połączony z oprawą kablem. Filtr przeciwzakłóceńowy. Klasa ochronności II.

Zdjęcie poglądowe

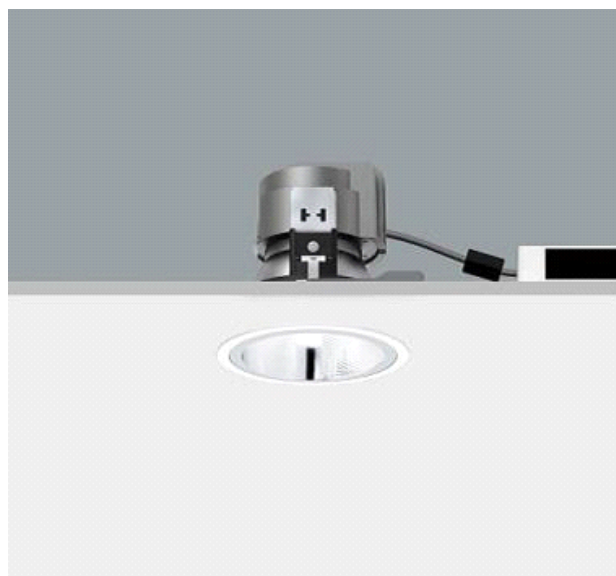

Oprawa projektorowa

Oprawa projektorowa wyposażona w diody świetlne barwy ciepłobiałej, o temperaturze barwowej 3000 K, mocy 12 W, przystosowana do zasilania z szynoprzewodu lub zasilacza punktowego .

Właściwości oświetleniowe: układ optyczny zapewniający światło kierunkowe formowane kloszem sferolitycznym o rozwarości wiązki światła w kącie 29o. Natężenie oświetlenia z odległości 5 m nie mniejsze niż 155 lx, wielkość plamy świetlnej odpowiednio nie większa niż 2,59 m. Oprawa wyposażona w soczewkę kolimacyjną. Żywotność LEDów 50000 godzin w trybie L80/B10. SDCM<2. CRI>90.

Konstrukcja: możliwość regulacji kierunku świecenia w dwóch płaszczyznach (nachylenie 0 – 90o, obrót 0 – 360o). Obudowa układu elektrycznego wykonana z aluminium, głowica oświetleniowa w formie walca wykonana z ciśnieniowo formowanego aluminium, lakierowane proszkowo na kolor biały (RAL 9002).

Uchwyt zakończony białym adapterem DALI wykonanym z tworzywa sztucznego.

Front oprawy stanowi wymiennalną soczewkę sferolityczną kształtującą wymagany rozsył światła. Oprawa przeznaczona do pracy z modulem LED zawierającym diody dużej mocy osadzone na metalowym rdzeniu PCB, zalane polimerem optycznym tworzącym soczewkę kolimacyjną. Statyczny układ odprowadzania ciepła.



Wymiary: 215 x 114 x 102 mm. Waga nie większa niż 0,72 kg.

Typ budowy oprawy IP 20.

Układ elektryczny: Projektor przystosowany do zasilania elektrycznego z szynoprzewodu lub zasilacza punktowego DALI, 230 V. Oprawa wyposażona w elektroniczny układ zasilania z modulem DALI.

Klasa ochronności I.

Zdjęcie poglądowe



Oprawa projektorowa

Oprawa projektorowa wyposażona w diody świetlne barwy ciepłobiałej, o temperaturze barwowej 3000 K, mocy 12 W, przystosowana do zasilania z szynoprzewodu lub zasilacza punktowego .

Właściwości oświetleniowe: układ optyczny zapewniający światło kierunkowe formowane kloszem sferolitycznym o rozwarości wiązki światła 50o. Natężenie oświetlenia z odległości 5 m nie mniejsze niż 57 lx, średnica plamy świetlnej nie większa niż 4,66 m. Oprawa wyposażona w soczewkę kolimacyjną. Żywotność LEDów 50000 godzin w trybie L80/B10. SDCM<2. CRI>90.

Konstrukcja: możliwość regulacji kierunku świecenia w dwóch płaszczyznach (nachylenie 0 – 90o, obrót 0 – 360o). Obudowa układu elektrycznego wykonana z aluminium, głowica oświetleniowa w formie walca wykonana z ciśnieniowo formowanego aluminium, lakierowane proszkowo na kolor biały (RAL 9002).

Uchwyt zakończony białym adapterem DALI wykonanym z tworzywa sztucznego.

Możliwość wymiany soczewki na soczewkę o innej charakterystyce świetlnej. Front oprawy stanowi wymiennalną soczewkę sferolityczną kształtującą wymagany rozsył światła. Możliwość wyposażenia oprawy w białą ramkę antyodbleniową.

Oprawa przeznaczona do pracy z modulem LED zawierającym diody dużej mocy osadzone na metalowym rdzeniu PCB, zalane polimerem optycznym tworzącym soczewkę kolimacyjną. Statyczny układ odprowadzania ciepła.

Wymiary: 215 x 114 x 102 mm. Waga nie większa niż 0,72 kg.

Typ budowy oprawy IP 20.

Układ elektryczny: Projektor przystosowany do zasilania elektrycznego z szynoprzewodu lub zasilacza punktowego DALI, 230 V. Oprawa wyposażona w elektroniczny układ zasilania z modulem DALI.

Klasa ochronności I.



Zdjęcie poglądowe



Pokoje biurowe P4, P5, P6

1. Opis ogólny

Jeden z istniejących pokoi zostanie podzielony ścianą z suchego tynku na dwa mniejsze - jeden, dla dwóch pracowników i drugi, przeznaczony dla jednej osoby.

Pokoje mają powierzchnię odpowiednio - 11,1 m², 8,3 m², 11,3 m². Istniejąca wykładzina dywanowa zostanie usunięta i zastąpiona nową.

Ściany po uprzednim przygotowaniu zostaną pomalowane lub oklejone okleiną ścienną w kolorach przedstawionych na wizualizacjach.

Zastosowany zostanie sufit podwieszony. Pokoje zostaną wyposażone w instalację klimatyzacji.

2. Prace wykończeniowe i aranżacyjne

a. posadzka

Istniejąca wykładzina dywanowa zostanie usunięta i zastąpiona wykładziną o symbolu na rysunku LT1. Włókno wykładziny ma być wykonane z nylon 6.0, 100% ma pochodzić z recyklingu, econyl, gramatura wykładziny ma być nie mniejsza niż 700g/mkw, całkowita wysokość wykładziny ma być nie mniejsza niż 10,8 mm, wysokość runa 3-4 mm, wykładzina ma być w klasie palności Cfl-S1, klasa użytkowa wykładziny 33 do dużych obciążeń. Pochłanianie dźwięku α_w – 0,3, Izolacyjność akustyczna wykładziny 30dB, podłoga wykładziny ma być wykonane z pianki poliuretanowej. Wykładzina w klasie BRE – A, wykładzina zabezpieczona jest przed zabrudzeniami i przeciwko rozwojowi drobnoustrojów. Kolor - jak na wizualizacjach.



b. ściany i sufit

Ściany po uprzednim przygotowaniu zostaną pomalowane lub oklejone okleiną ścienną w kolorach przedstawionych na wizualizacjach. Okleina ścienna ma być z poziomym lub pionowym nadrukiem co nadaje tej okleinie charakter tkaniny tekstylnej. Warstwa wierzchnia okleiny ma być wykonana z winylu która jest zadrukowana przy użyciu farb na bazie wody, nośnik bawełniany, szerokość okleiny ściennej 130 cm, gramatura ma być nie mniejsza niż 350 gr/m², współczynnik pochłaniania dźwięku α_w 0,15. Odporność ogniowa okleiny B-s1-d0.

- Sufit pomalowany farbą lateksową.

c. okna

- W oknach zainstalowane zostaną rolety przeciwsłoneczne.

d. drzwi

Zastosowane zostaną drzwi płytowe z okleiną drewnianą - jak na wizualizacjach.

Drzwi będą posiadały zamek i oznakowanie - nr i nazwę pomieszczenia wg. wytycznych wskazanych przez inwestora.

e. oświetlenie

Oprawy ledowe podwieszane do sufitu

f. wyposażenie i instalacje - główne elementy

- sieć LAN

- stacjonarna sieć telefoniczna przy każdym stanowisku pracownika

Salka konsultacyjno-szkoleniowa

1. Opis ogólny

- Istniejąca czytelnia CIS zostanie podzielona ścianą z suchego tynku na dwa pomieszczenia - salkę konsultacyjno-szkoleniową (28,4 m²) i nową, niewielką czytelnię (23,3 m²). Istniejąca posadzka z gresu zostanie usunięta i zastąpiona wykładziną dywanową.

Ściany po uprzednim przygotowaniu zostaną pomalowane lub oklejone okleiną ścienną w kolorach przedstawionych na wizualizacjach.

Zastosowany zostanie sufit podwieszony. Pomieszczenie zostanie wyposażone w instalację klimatyzacji.

2. Prace wykończeniowe i aranżacyjne

a. posadzka

- Istniejąca posadzka z gresu zostanie usunięta wraz z warstwą kleju. Podłoże po wyrównaniu masą samopoziomującą utworzy podkład pod wykładzinę o symbolu na rysunku LT1. Włókno wykładziny ma być wykonane z nylon 6.0, 100% ma pochodzić z recyklingu, econyl, gramatura wykładziny ma być nie mniejsza niż 700g/mkw, całkowita wysokość wykładziny ma być nie mniejsza niż 10,8 mm, wysokość runa 3-4 mm, wykładzina ma być w klasie palności Cfl-S1, klasa użytkowa wykładziny 33 do dużych obciążeń. Pochłanianie dźwięku α_w – 0,3, Izolacyjność akustyczna wykładziny 30dB, podłoże wykładziny ma być wykonane z pianki poliuretanowej. Wykładzina w klasie BRE – A, wykładzina zabezpieczona jest przed zabrudzeniami i przeciwko rozwojowi drobnoustrojów. Kolor - jak na wizualizacjach.

b. ściany i sufit

Elementy starej instalacji wentylacyjnej zostaną zdemontowane. Po uzupełnieniu bruzd instalacyjnych, przetarciu, wyszpachlowaniu i zagruntowaniu ściany pomalowane będą wodorozcieńczalną, akrylową farbą lateksową lub pokryte okleiną ścienną. Okleina ścienna ma być z poziomym lub pionowym nadrukiem co nadaje tej okleinie charakter tkaniny tekstylnej. Warstwa wierzchnia okleiny ma być wykonana z winylu która jest zadrukowana przy użyciu farb na bazie wody, nośnik bawełniany, szerokość okleiny ściennej 130 cm, gramatura ma być nie mniejsza niż 350 gr/m², współczynnik pochłaniania dźwięku α_w 0,15. Odporność ogniowa okleiny B-s1-d0

- Sufit podwieszony na wys. 300 cm wykonany z płyt mineralnych 600x600mm z krawędziami typu "tegular" na ruszcie widocznym. Płyty zmywalne o podwyższonym pochłanianiu dźwięku - NRC 0,95 , w kolorze białym.

Sufitowe oprawy oświetleniowe oraz elementy wewnętrznych jednostek klimatyzacji montowane w suficie podwieszonym.

c. okna

- W oknach zainstalowane zostaną rolety zaciemniające.

d. drzwi

Zastosowane zostaną drzwi płytowe z okleiną drewnianą - jak na wizualizacjach.

Skrzydło drzwiowe o szerokości otworu po otwarciu - min. 90cm.

Drzwi będą posiadały zamek i oznakowanie - nr i nazwę pomieszczenia wg. wytycznych wskazanych przez inwestora.

Czytelnia CIS

1. Opis ogólny

- Powierzchnia nowego pomieszczenia przeznaczonego na czytelnię wyniesie 23,3 m². Istniejąca posadzka z gresu zostanie usunięta i zastąpiona wykładziną dywanową. Ściany po uprzednim przygotowaniu zostaną pomalowane lub oklejone okleiną ścienną w kolorach przedstawionych na wizualizacjach. Zastosowany zostanie sufit podwieszony. Pomieszczenie zostanie wyposażone w instalację klimatyzacji. Część pomieszczenia zajmie bankomat oddzielony ścianami dźwiękoszczelnymi.

2. Prace wykończeniowe i aranżacyjne

a. posadzka

- Istniejąca posadzka z gresu zostanie usunięta wraz z warstwą kleju. Podłoże po wyrównaniu masą samopoziomującą utworzy podkład pod wykładzinę o symbolu na rysunku LT1. Włókno wykładziny ma być wykonane z nylon 6.0, 100% ma pochodzić z recyklingu, econyl, gramatura wykładziny ma być nie mniejsza niż 700g/mkw, całkowita wysokość wykładziny ma być nie mniejsza niż 10,8 mm, wysokość runa 3-4 mm, wykładzina ma być w klasie palności Cfl-S1, klasa użytkowa wykładziny 33 do dużych obciążeń. Pochłanianie dźwięku α_w – 0,3, Izolacyjność akustyczna wykładziny 30dB, podłoże wykładziny ma być wykonane z pianki poliuretanowej. Wykładzina w klasie BRE – A, wykładzina zabezpieczona jest przed zabrudzeniami i przeciwko rozwojowi drobnoustrojów. Kolor - jak na wizualizacjach.

b. ściany i sufit

Elementy starej instalacji wentylacyjnej zostaną zdemontowane. Po uzupełnieniu bruzd instalacyjnych, przetarci, wyszpachlowaniu i zagruntowaniu ściany pomalowane będą wodorozcieńczalną, akrylową farbą lateksową lub pokryte okleiną ścienną. Okleina ścienna ma być z poziomym lub pionowym nadrukiem co nadaje tej okleinie charakter tkaniny tekstylnej. Warstwa wierzchnia okleiny ma być wykonana z winylu która jest zadrukowana przy użyciu farb na bazie wody, nośnik bawełniany, szerokość okleiny ściennej 130 cm, gramatura ma być nie mniejsza niż 350 gr/m², współczynnik pochłaniania dźwięku α_w 0,15. Odporność ogniowa okleiny B-s1-d0

- Sufit podwieszony na wys. 300 cm wykonany z płyt mineralnych 600x600mm z krawędziami typu "tegular" na ruszcie widocznym. Płyty zmywalne o podwyższonym pochłanianiu dźwięku - NRC 0,95, w kolorze białym.

Sufitowe oprawy oświetleniowe oraz elementy wewnętrznych jednostek klimatyzacji montowane w suficie podwieszonym.



c. okna

- W oknach zainstalowane zostaną rolety przeciwsłoneczne.

d. drzwi

czytelnia będzie pomieszczeniem otwartym - prowadzi do niej będzie jedynie otwór drzwiowy o szerokości 120 cm i wysokości 210 cm.

e. wyposażenie i instalacje - główne elementy

- sieć LAN
- stacjonarna sieć telefoniczna przy stanowisku pracownika

Toaleta w holu wejściowym

1. Opis ogólny

- Istniejące pomieszczenie gospodarcze zostanie przeznaczone na ogólnodostępną toaletę (również dla osób niepełnosprawnych) o powierzchni 6,7 m². Zastosowany zostanie sufit podwieszony. Pomieszczenie zostanie wyposażone w instalację klimatyzacji.

2. Prace wykończeniowe i aranżacyjne

a. posadzka

- Istniejąca posadzka z gresu zostanie usunięta wraz z warstwą kleju. Podłoże po wyrównaniu masą samopoziomującą utworzy podkład pod nową posadzkę w formie drobnej mozaiki ceramicznej - jak na wizualizacjach.

b. ściany i sufit

Po uzupełnieniu bruzd instalacyjnych, przetrzciu, wyszpachlowaniu i zagruntowaniu ściany pomalowane będą wodorozcieńczalną, akrylową farbą lateksową. Ściana z urządzeniami sanitarnymi zostanie wyłożona terakotą w formie drobnej mozaiki ceramicznej - jak na wizualizacjach.



- Sufit podwieszony na wys. 300 cm wykonany z płyt mineralnych 600x600mm z krawędziami typu "tegular" na ruszcie widocznym. Płyty zmywalne o podwyższonym pochłanianiu dźwięku - NRC 0,95 oraz odporne na wilgoć - przystosowane do stosowania w toaletach w kolorze białym. Sufitowe oprawy oświetleniowe oraz elementy wewnętrznych jednostek klimatyzacji montowane w suficie podwieszonym.

c. wyposażenie

W toalecie zainstalowane zostaną urządzenia przystosowane do używania przez osoby niepełnosprawne. Do ścian przymocowane będą uchwyty pomocnicze.

d. okna

- Szyba w oknie zostanie wymieniona na szybę matową, nieprzezierną.

e. drzwi

Zastosowane zostaną drzwi płytowe z okleiną drewnianą - jak na wizualizacjach. Skrzydło drzwiowe o szerokości otworu po otwarciu - min. 90cm. Drzwi będą posiadały zamek i oznakowanie - nazwę pomieszczenia wg. wytycznych wskazanych przez inwestora.

f. oświetlenie

Ledowe oprawy montowane w suficie podwieszonym

Pokój socjalny

1. Opis ogólny

Pokój socjalny o powierzchni 7,8m² pozostanie w starym miejscu. Zyska nową posadzkę, umeblowanie i wyposażenie. Pomieszczenie zostanie wyposażone w instalację klimatyzacji.

2. Prace wykończeniowe i aranżacyjne

a. posadzka

- Istniejąca posadzka z gresu zostanie usunięta wraz z warstwą kleju. Podłoże po wyrównaniu masą samopoziomującą utworzy podkład pod wykładzinę PCV.



b. ściany i sufit

Po przetarciu, wyszpachlowaniu i zagruntowaniu ściany pomalowane będą wodorozcieńczalną, akrylową farbą lateksową. Ściana z szafkami kuchennymi zostanie wyłożona terakotą w formie drobnej mozaiki ceramicznej - jak na wizualizacjach.

- Sufit malowany farbą lateksową na kolor biały

c. meble i wyposażenie

W pokoju socjalnym znajdują się podstawowe urządzenia kuchenne- zlewozmywak, lodówka, kuchenka elektryczna, kuchenka mikrofalowa wmontowane w zestaw meblowy wykonany na zamówienie.

d. okna

- W oknie zainstalowane zostaną rolety zaciemniające.

e. drzwi

Zastosowane zostaną drzwi płytowe z okleiną drewnianą - jak na wizualizacjach.

Skrzydło drzwiowe o szerokości otworu po otwarciu - min. 90cm.

Drzwi będą posiadały oznakowanie - nazwę pomieszczenia wg. wytycznych wskazanych przez inwestora.

f. oświetlenie

Oprawy ledowe montowane do sufitu

Toaleta w korytarzu części biurowej

1. Opis ogólny

Istniejąca toaleta dla pracowników będzie miała wymienioną posadzkę i wyposażenie. Zastosowana zostanie w niej instalacja klimatyzacji.

2. Prace wykończeniowe i aranżacyjne

a. posadzka



- Istniejąca posadzka z gresu zostanie usunięta wraz z warstwą kleju. Podłoże po wyrównaniu masą samopoziomującą utworzy podkład pod wykładzinę PCV.

b. ściany i sufit

Po przetarciu, wyszpachlowaniu i zagruntowaniu ściany pomalowane będą wodorozcieńczalną, akrylową farbą lateksową. Do wysokości 2 m ściany zostaną wyłożone terakotą w formie drobnej mozaiki ceramicznej.

- Sufit malowany farbą lateksową

c. wyposażenie

W toalecie wymienione zostaną umywalka i sedes.

e. drzwi

Drzwi zewnętrzne wymienione zostaną na nowe drzwi płytowe z okleiną drewnianą - jak na wizualizacjach. Wymianie ulegną także drzwi wewnętrzne na płytowe drzwi lakierowane. Drzwi będą posiadały oznakowanie - nazwę pomieszczenia wg. wytycznych wskazanych przez inwestora.

f. oświetlenie

Oprawy ledowe montowane do sufitu

Pomieszczenie gospodarcze

1. Opis ogólny

Istniejąca toaleta zostanie zamieniona na pomieszczenie gospodarcze o powierzchni 5,2m².

2. Prace wykończeniowe i aranżacyjne

a. posadzka



- Istniejąca posadzka z gresu zostanie usunięta wraz z warstwą kleju. Podłoże po wyrównaniu masą samopoziomującą utworzy podkład pod wykładzinę PCV.

b. ściany i sufit

Po przetarciu, wyszpachlowaniu i zagruntowaniu ściany pomalowane będą wodorozcieńczalną, akrylową farbą lateksową.

- Sufit malowany farbą lateksową

c. meble i wyposażenie

Oprócz szaf i półek znajdzie się tu także miejsce na bindownicę i wydajną niszczarkę dokumentów i płyt CD.

e. drzwi

Drzwi zewnętrzne wymienione zostaną na nowe drzwi płytowe z okleiną drewnianą - jak na wizualizacjach. Wymianie ulegną także drzwi wewnętrzne na płytowe drzwi lakierowane. Drzwi będą posiadały oznakowanie - nazwę pomieszczenia wg. wytycznych wskazanych przez inwestora.

f. oświetlenie

Oprawy ledowe montowane do sufitu

Korytarz w części biurowej

1. Opis ogólny

Korytarz o pow. 18,5 m² zyska nową posadzkę i wykończenie ścian.

2. Prace wykończeniowe i aranżacyjne

a. posadzka



- Istniejąca posadzka z gresu zostanie usunięta wraz z warstwą kleju. Podłoże po wyrównaniu masą samopoziomującą utworzy podkład pod wykładzinę PCV.

b. ściany i sufit

Po przetarciu, wyszpachlowaniu i zagruntowaniu ściany pomalowane będą wodorozcieńczalną, akrylową farbą lateksową lub oklejone okleiną ścienną w kolorach przedstawionych na wizualizacjach. Okleina ścienna ma być z poziomym lub pionowym nadrukiem co nadaje tej okleinie charakter tkaniny tekstylnej. Warstwa wierzchnia okleiny ma być wykonana z winylu która jest zadrukowana przy użyciu farb na bazie wody, nośnik bawełniany, szerokość okleiny ściennej 130 cm, gramatura ma być nie mniejsza niż 350 gr/m², współczynnik pochłaniania dźwięku α_w 0,15. Odporność ogniowa okleiny B-s1-d0.

- Istniejący sufit podwieszony zostanie zdemontowany i zastąpiony nowym sufitem podwieszonym z dźwiękochłonnych paneli wolnowiszących o rozmiarach 240x120cm w kolorze białym.

e. drzwi

Drzwi w końcu korytarza wymienione zostaną na nowe drzwi płytowe z okleiną drewnianą - jak na wizualizacjach. Drzwi będą posiadały oznakowanie wg. wytycznych wskazanych przez inwestora.

f. oświetlenie

Oprawy ledowe montowane w suficie podwieszonym

Minimalne wymagania technologiczne mebli

Poniższy opis przedstawia minimalne wymagania dotyczące wyposażenia meblowego. Wykonawcy mogą przedstawić oferty równoważne. Wykonawcy mogą zaproponować rozwiązania równoważne o takich samych parametrach lub je przewyższające, jednak ich obowiązkiem jest udowodnienie równoważności. Zamawiający akceptuje oferty równoważne, m.in. o ile spełnione są minimalne grubości podanych materiałów oraz komponentów. W przypadku oferowania mebli równoważnych należy przedstawić bardzo dokładny opis wraz z nazwą handlową oraz nazwą producenta.

Na etapie realizacji należy umożliwić weryfikację dostarczanych mebli i w przypadku stwierdzenia niezgodności, możliwe jest wstrzymanie całej dostawy wraz z nakazem natychmiastowej wymiany na koszt i odpowiedzialność Wykonawcy.



Ewentualne wskazane pochodzenie produktów, nazwy produktów oraz ich producenci mają na celu jedynie przybliżyć wymagania, których nie można było opisać przy pomocy dostatecznie dokładnych i zrozumiałych określeń.

Jako rozwiązanie równoważne nie dopuszcza się użycia następujących materiałów:

- na blaty biurek i stołów zamiast laminatu HPL lub CPL: płyty laminowanej (tzw. melamina), foli, lakierowania chyba, że Wykonawca przedstawi wyniki badań potwierdzające spełnienie wszystkich wymagań względem laminatów wymienionych w normie EN 438, w szczególności wytrzymałości na uderzenie, na ścieranie, na płyty, na temperaturę i inne wymienione w normie EN438. Nie dotyczy tych biurek i stołów, w których wskazano w opisie inne wykończenie niż laminat HPL lub CPL.
- cokołów w szafach wykonanych z płyty meblowej lub ze zwykłej stali (możliwa jest tylko stal nierdzewna, ale nielakierowana ze względu na ryzyko zniszczenia powłoki lakierniczej w trakcie użytkowania)
- konstrukcji stelaży biurek i stołów innej niż wskazane tzn. konstrukcja nie może być spawana lub skręcana śrubami,
- materiałów tapicerskich o innym składzie niż wskazany, dopuszcza się tolerancję składu tapicerskiego +/- 10%,
- innego gatunku drewna niż został wskazany, ze względu na fakt, że każdy gatunek drewna wraz z upływem czasu zmienia swój kolor i proces ten jest różny u różnych gatunków drewna.

Zamawiający dopuszcza tolerancję wymiarów w zakresie +/- 5% chyba, że w treści opisu podany jest inny dopuszczalny zakres tolerancji. Nie dopuszcza się zmiany szerokości i głębokości stołów i szaf oraz zmiany zakresu regulacji wysokości stołów, biurek, szaf.

Wszystkie zaproponowane rozwiązania muszą być systemowe, seryjnie produkowane – nie dotyczy mebli wykonywanych pod zamówienie typu zabudowy kuchenne, wnękowe, lamy recepcyjne itp. Pod pojęciem systemowe Zamawiający rozumie meble, które można łączyć ze sobą w różnych konfiguracjach oraz pozwalające w przyszłości na rozbudowę. Zamawiający wymaga, aby wykonawca wraz z ofertą załączył katalogi, foldery przedstawiające proponowane systemy – dotyczy biurek, szaf, kontenerów.

Zgodnie z Rozporządzeniem Prezesa Rady Ministrów z dnia 19 lutego 2013 r. w sprawie rodzajów dokumentów, jakich może żądać zamawiający od wykonawcy, oraz form, w jakich te dokumenty mogą być składane (§ 6.1), Zamawiający wymaga:

1. Wraz z ofertą należy załączyć wszystkie wymienione w opisie certyfikaty potwierdzające zgodność normami. Zgodnie z ustawą z 30 sierpnia 2002 o systemie oceny zgodności, certyfikaty mają być wystawione przez niezależną jednostkę uprawnioną do wydawania tego rodzaju zaświadczeń. Jako jednostkę niezależną uznaje się każdą jednostkę badawczą i certyfikującą posiadającą akredytację krajowego ośrodka certyfikującego – w przypadku Polski jest to Polskie Centrum Akredytacji (PCA), w przypadku certyfikatów wystawionych przez kraj zrzeszony w Unii Europejskiej, jako jednostkę niezależną uznaje się każdą jednostkę badawczą i certyfikującą posiadającą akredytację odpowiednika PCA w tym kraju. Dokumenty te mają być opisane w sposób nie budzący wątpliwości do jakich mebli są dedykowane (nazwa widniejąca na certyfikacie musi być nazwą systemu w przedstawionym katalogu, folderze).

2. W przypadku tkanin tapicerskich należy do oferty dołączyć fabryczny próbnik tkanin oraz atesty lub sprawozdania z badań potwierdzające skład oraz wymaganą wytrzymałość na ścieranie (nie dotyczy skóry naturalnej). Atesty lub sprawozdania z badań mają być wystawione przez niezależną jednostkę uprawnioną do wydawania tego rodzaju dokumentów. Próbnik i atesty lub sprawozdania z badań mają być opisane w sposób nie budzący wątpliwości do jakich mebli są dedykowane.



Do oferty należy również załączyć próbki płyt wiórowych, z których produkowane będą blaty biurek systemowych, szaf i kontenerów systemowych. Zamawiający wymaga złożenia co najmniej czterech próbek płyt w kolorach: biały, brzoza, dąb bielony, buk. Do biurka B2 należy dołączyć próbnik laminatów w próbniku ma być minimum 20 kolorów, z pośród tego próbnika ma mieć minimum 4 kolory zielone

3. W celu potwierdzenia spełnienia podanych wymogów do każdego mebla należy przedstawić minimum jedną, osobną kartę katalogową (formatu minimum A4), na której będzie przedstawiony proponowany mebel. Karta katalogowa musi zawierać nazwę mebla lub nazwę użytego systemu meblowego, nazwę producenta mebla, rysunek lub zdjęcie proponowanego mebla (rozmiar zdjęcia pozwalający dostrzec szczegóły – optymalnie rozmiar zdjęcia A5), wymiary oraz szczegóły techniczne mebla pozwalające zweryfikować czy proponowany mebel spełnia wymagania projektu. Karty katalogowej nie trzeba wykonywać w przypadku mebli wg indywidualnego projektu, których wymiary należy dostosować do stanu rzeczywistego na budowie np. kuchni, zabudów indywidualnych itp.

Zamawiający nie dopuszcza kopiowania rysunków i/lub zdjęć z poniższego opisu – wymaga się przedstawienia zdjęć i/lub rysunków faktycznie oferowanych mebli w celu weryfikacji czy oferta spełnia wymagania.

4. W celu potwierdzenia zgodności zaproponowanych rozwiązań technicznych z wymaganiami należy wraz z ofertą dostarczyć następujące gotowe meble wykonane zgodnie z wymaganiami:

- biurka o symbolach B1, B3 z systemu, z którego Wykonawca zamierza skorzystać przy realizacji zamówienia
- szafę o symbolu SZ7, z którego Wykonawca zamierza skorzystać przy realizacji zamówienia
- krzesło gościnne o symbolu FO5, z którego Wykonawca zamierza skorzystać przy realizacji zamówienia.
- fotel o symbolu FO1, z którego Wykonawca zamierza skorzystać przy realizacji zamówienia.

Wymaga się, aby ww. meble były wykonane dokładnie w taki sposób, jaki Wykonawca będzie chciał zrealizować zadanie.

Zgodnie z art. 97 ust 2 Ustawy PZP po zakończeniu postępowania, Zamawiający zwróci ww. meble Wykonawcom, których oferty nie zostaną wybrane, na ich wniosek. Meble dostarczone przez firmę, której oferta zostanie wybrana jako najkorzystniejsza mogą zostać użyte przez wykonawcę do zrealizowania zadania.

LOKALIZACJA POSZCZEGÓLNYCH MEBLI ZAZNACZONA JEST NA RYS. NR 2

1 – Biurko o symbolu AB1 o wymiarach 200x160xh65-85 cm

Biurka i stoły mają być systemowe, przeznaczone do intensywnej eksploatacji w budynkach użyteczności publicznej. W obrębie systemu ma być zapewniona możliwość łączenia z innymi meblami w różnych konfiguracjach. Biurka i stoły mają posiadać pozytywne wyniki badań lub certyfikat zgodności z normami dotyczącymi jakości mebli biurowych: PN-EN 527-1 oraz PN-EN 527-2. Dokumenty mają być wystawione przez niezależną jednostkę posiadającą akredytację PCA (Polskie

Centrum Akredytacji). Dokument należy załączyć do oferty. Stoły mają spełniać wymagania określone w Rozporządzenia Ministra Pracy i Polityki Społecznej z 10 grudnia 1998r. w sprawie bezpieczeństwa i higieny pracy na stanowiskach wyposażonych w monitory ekranowe (Dz.U.98.148.973).

- Blat ma być wykonany z płyty wiórowej, trójwarstwowej, grubości 22mm, pokryty laminatem HPL o grubości min 0,40 mm kolorze do ustalenia na etapie realizacji (biały, brzoza, dąb bielony i buk). Blat ma składać się dwóch osobnych elementów 200x80 każdy.
- Krawędź biurka ma być trwale zabezpieczona klejką ABS o grubości min 1,0 mm w kolorze blatu
- Nogi mają być kwadratowe, wykonane z profilu stalowego grubości min 2mm o boku 4x4cm lakierowane na kolor biały, zakończone regulatorem śrubowym z tworzywa sztucznego w kolorze białym. Regulator ma być zakończony okrągłą stopką z białego tworzywa sztucznego
- Biurka i stoły mają być typu A wg normy PN-EN527-1:2011 czyli m.in. wysokość blatu ma być regulowana przez użytkownika w trakcie użytkowania, zakres regulacji ma wynosić 65-85cm (może być większy zakres, ale nie może mniejszy)
- Nogi mają być mocowane do gniazda wykonanego z odlewu aluminiowego, lakierowanego na kolor biały.
- Konstrukcja ma być poprowadzona wzdłuż zewnętrznych krawędzi stołu.
- Biurka i stoły przystosowane są do zastosowania pionowego i/lub poziomego systemu prowadzenia okablowania strukturalnego.

Przykładowe rozwiązanie:

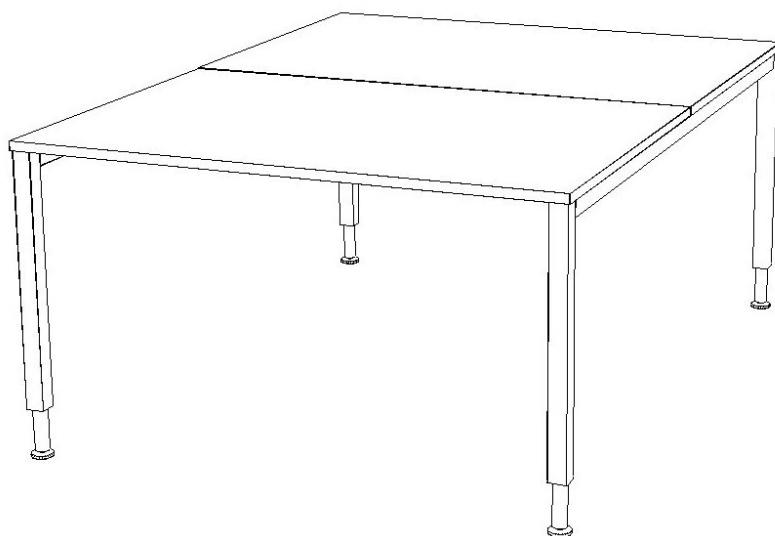

2 – Biurko o symbolu

B1 – wymiar 80x60xh65-85 cm

B8 – wymiar 14x80xh65-85 cm

Biurka i stoły mają być systemowe, przeznaczone do intensywnej eksploatacji w budynkach użyteczności publicznej. W obrębie systemu ma być zapewniona możliwość łączenia z innymi meblami w różnych konfiguracjach. Biurka i stoły mają posiadać pozytywne wyniki badań lub certyfikat zgodności z normami dotyczącymi jakości mebli biurowych: PN-EN 527-1 oraz PN-EN 527-2.

Dokumenty mają być wystawione przez niezależną jednostkę certyfikującą posiadającą akredytację PCA (Polskie Centrum Akredytacji) i stoły mają spełniać wymagania określone w Rozporządzenia Ministra Pracy i Polityki Społecznej z 10 grudnia 1998r. w sprawie bezpieczeństwa i higieny pracy na stanowiskach wyposażonych w monitory ekranowe (Dz.U.98.148.973).

- Blat ma być wykonany z płyty wiórowej, trójwarstwowej, grubości 22mm, pokryty laminatem HPL o grubości min 0,40 mm, kolorze do ustalenia na etapie realizacji (biały, brzoza, dąb bielony i buk).
- Biurka i stoły mają być typu A wg normy PN-EN527-1:2011 czyli m.in. wysokość blatu ma być regulowana przez użytkownika w trakcie użytkowania, zakres regulacji ma wynosić 65-85cm (może być większy zakres, ale nie może mniejszy)
- Krawędź biurka ma być trwale zabezpieczona doklejką ABS o grubości min 1,0 mm
- Konstrukcja ma składać się ze stelaża poprowadzonego wzdłuż zewnętrznej krawędzi biurka lub stołu oraz nóg z płynną regulacją wysokości. Całość ma być w kolorze RAL 9006.
- Nogi mają być okrągłe o grubości 40-45mm (+/-3mm)
- Stelaż ma być wykonany z zamkniętego profilu stalowego o przekroju prostokąta 3,5cm x 2,0cm. Ze względów jakościowych rama stelaża nie jest spawana (łączenia wykonane są przy pomocy mimośrodów), zapewniając tym samym jednorodność konstrukcji.
- Nogi biurka mają być przykręcane do stelaża, a nie do blatu – dzięki jest zwiększona wytrzymałość i trwałość mebla oraz łatwość przeprowadzenia wielokrotnego rozmontowania i zmontowania biurka bez pogorszenia jego stabilności i jakości
- Gniazda mocowania nóg w stelażu muszą być wykonane z metalu (optymalnie powinien to być odlew żeliwny lub aluminiowy), okrągły, idealnie spasowany ze średnicą nogi tak, aby po przykręceniu nogi nie było żadnej szczeliny i noga była sztywna w gnieździe
- Biurka i stoły przystosowane są do zastosowania pionowego i/lub poziomego systemu prowadzenia okablowania strukturalnego.

Przykładowe rozwiązanie:

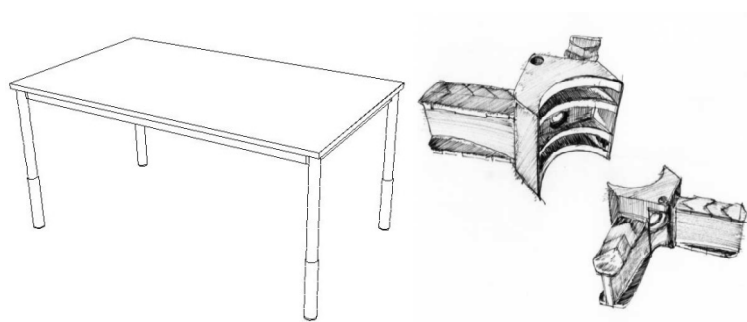

3 – Biurko o symbolu B2 o wymiarach 65x175/145xh65-85 cm

Biurka i stoły mają być systemowe, przeznaczone do intensywnej eksploatacji w budynkach użyteczności publicznej. W obrębie systemu ma być zapewniona możliwość łączenia z innymi meblami w różnych konfiguracjach. Biurka i stoły mają posiadać pozytywne wyniki badań lub certyfikat zgodności z normami dotyczącymi jakości mebli biurowych: PN-EN 527-1 oraz PN-EN 527-2. Dokumenty mają być wystawione przez niezależną jednostkę certyfikującą posiadającą akredytację PCA (Polskie Centrum Akredytacji) i stoły mają spełniać wymagania określone w Rozporządzenia

Ministra Pracy i Polityki Społecznej z 10 grudnia 1998r. w sprawie bezpieczeństwa i higieny pracy na stanowiskach wyposażonych w monitory ekranowe (Dz.U.98.148.973).

- Blat ma być o grubości minimum 22mm wykonane z płyty wiórowej, pokrytej laminatem HPL 0,8 mm jednokolorowym kolorystyka do wyboru na etapie realizacji, lewa strona ma być przeciwprężna. Biurka i stoły mają być typu A wg normy PN-EN527-1:2011 czyli m.in. wysokość blatu ma być regulowana przez użytkownika w trakcie użytkowania, zakres regulacji ma wynosić 65-85cm (może być większy zakres, ale nie może mniejszy)
- Krawędź biurka ma być trwale zabezpieczona doklejką ABS o grubości min 1,0 mm
- Konstrukcja ma składać się ze stelaża poprowadzonego wzdłuż zewnętrznej krawędzi biurka lub stołu oraz nóg z płynną regulacją wysokości. Całość ma być w kolorze RAL 9006.
- Nogi mają być okrągłe o grubości 40-45mm (+/-3mm)
- Stelaż ma być wykonany z zamkniętego profilu stalowego o przekroju prostokąta 3,5cm x 2,0cm. Ze względów jakościowych rama stelaża nie jest spawana (łączenia wykonane są przy pomocy mimośrodków), zapewniając tym samym jednorodność konstrukcji.
- Nogi biurka mają być przykręcane do stelaża, a nie do blatu – dzięki jest zwiększona wytrzymałość i trwałość mebla oraz łatwość przeprowadzenia wielokrotnego rozmontowania i zmontowania biurka bez pogorszenia jego stabilności i jakości
- Gniazda mocowania nóg w stelażu muszą być wykonane z metalu (optymalnie powinien to być odlew żeliwny lub aluminiowy), okrągłe, idealnie spasowany ze średnicą nogi tak, aby po przykręceniu nogi nie było żadnej szczeliny i noga była sztywna w gnieździe
- Biurka i stoły przystosowane są do zastosowania pionowego i/lub poziomego systemu prowadzenia okablowania strukturalnego.

Przykładowe rozwiązanie:

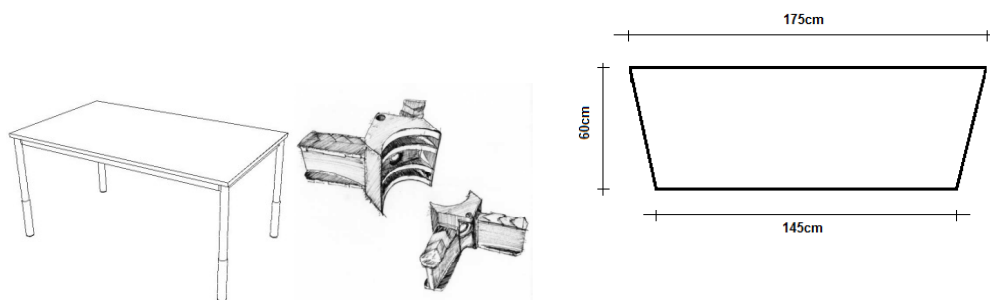

4 – Biurko o symbolu

B3 – wymiar 160x80xh65-85 cm



Biurka i stoły mają być systemowe, przeznaczone do intensywnej eksploatacji w budynkach użyteczności publicznej. W obrębie systemu ma być zapewniona możliwość łączenia z innymi meblami w różnych konfiguracjach. Biurka i stoły muszą posiadać pozytywne wyniki badań lub certyfikat zgodności z normami dotyczącymi jakości mebli biurowych: PN-EN 527-1 oraz PN-EN 527-2. Dokumenty mają być wystawione przez niezależną jednostkę certyfikującą posiadającą akredytację PCA (Polskie Centrum Akredytacji). Biurka i stoły spełniają wymagania określone w Rozporządzenia Ministra Pracy i Polityki Społecznej z 10 grudnia 1998r. w sprawie bezpieczeństwa i higieny pracy na stanowiskach wyposażonych w monitory ekranowe (Dz.U.98.148.973).

- Blat ma być wykonany z płyty wiórowej, trójwarstwowej, grubości 22mm, pokryty laminatem HPL o grubości 0,40 mm kolorze do ustalenia na etapie realizacji (biały, brzoza, dąb bielony i buk).
- Krawędź biurka ma być trwale zabezpieczona doklejką PCV, ABS lub PP o grubości min 1,0 mm
- Konstrukcja ma składać się ze stelaża oraz nóg „T” z płynną regulacją wysokości (tzw. system „tuba w tubie”). Całość ma być w kolorze RAL 9006.
- Biurka i stoły mają być typu A wg normy PN-EN527-1:2011 czyli m.in. wysokość blatu ma być regulowana przez użytkownika w trakcie użytkowania, zakres regulacji ma wynosić 65-85cm
- Nogi mają posiadać grubość 5 cm, stopy mają być wykonane z profilu prostokątnego o wysokości 2,5cm i szerokości 7cm.
- Każda stopa ma posiadać dwie dodatkowe stopki wykonane z tworzywa sztucznego z płynną regulacją 0-1cm (dodatkowe poziomowanie biurka)
- Nogi muszą być łączone do biurka tylko i wyłącznie poprzez stelaż – żadna noga nie może być przykręcana bezpośrednio do blatu
- Stelaż ma być wykonany jest z zamkniętego profilu stalowego o przekroju 4,0cm x 4,0cm. Ze względów jakościowych rama stelaża nie może być spawana (łączenia mają być wykonane przy pomocy mimośrodów), zapewniając tym samym jednorodność konstrukcji.
- Stelaż ma być wyposażony jest w systemowe gniazda pozwalające w trakcie użytkowania na dołączenie dostawek przy jednoczesnym ograniczeniu ilości nóg.
- Wszystkie nogi biurka mają być przykręcane do stelaża, a nie do blatu – dzięki jest zwiększona wytrzymałość i trwałość mebla oraz łatwość przeprowadzenia wielokrotnego rozmontowania i zmontowania biurka bez pogorszenia jego stabilności i jakości
- Biurka i stoły mają być przystosowane są do zastosowania pionowego i/lub poziomego systemu prowadzenia okablowania strukturalnego oraz mocowania elementów uzupełniających takich jak uchwyty do stacji komputerowych, półki, gniazda elektryczne i inne.

Przykładowe rozwiązanie:

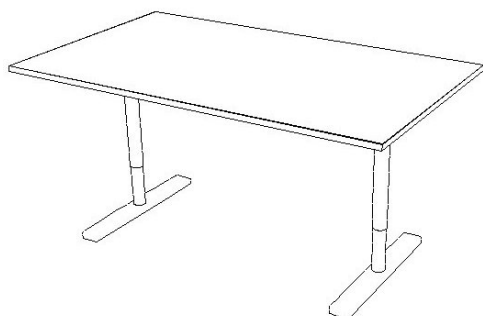

5 – Biurko o symbolu

B5 – o wymiarach 120x80xh65-85 cm

B6 – o wymiarach 160x100xh65-85 cm

B7 – o wymiarach 160x80xh65-85 cm

Biurka i stoły mają być systemowe, przeznaczone do intensywnej eksploatacji w budynkach użyteczności publicznej. W obrębie systemu ma być zapewniona możliwość łączenia z innymi meblami w różnych konfiguracjach. Biurka i stoły muszą posiadać pozytywne wyniki badań lub certyfikat zgodności z normami dotyczącymi jakości mebli biurowych: PN-EN 527-1 oraz PN-EN 527-2. Dokumenty mają być wystawione przez niezależną jednostkę certyfikującą posiadającą akredytację PCA (Polskie Centrum Akredytacji). Biurka i stoły spełniają wymagania określone w Rozporządzenia Ministra Pracy i Polityki Społecznej z 10 grudnia 1998r. w sprawie bezpieczeństwa i higieny pracy na stanowiskach wyposażonych w monitory ekranowe (Dz.U.98.148.973).

- Blat ma być wykonany z płyty MDF grubości 22mm, pokryty okleiną naturalną dębową lub jesionem naturalny, barwionym na kolor brązowy, czarny, biały pokryta lakierem zamknięto porowym, kolor do wyboru na etapie realizacji.
- Krawędź biurka ma stanowić frezowany MDF lakierowany na kolor blatu, frezowanie ma być proste (bez zaokrążeń).
- Konstrukcja ma składać się ze stelaża oraz nóg „T” z płynną regulacją wysokości (tzw. system „tuba w tubie”). Całość ma być w kolorze RAL 9006.
- Biurka i stoły mają być typu A wg normy PN-EN527-1:2011 czyli m.in. wysokość blatu ma być regulowana przez użytkownika w trakcie użytkowania, zakres regulacji ma wynosić 65-85cm
- Nogi mają posiadać grubość 5 cm, stopy mają być wykonane z profilu prostokątnego o wysokości 2,5cm i szerokości 7cm.
- Każda stopa ma posiadać dwie dodatkowe stopki wykonane z tworzywa sztucznego z płynną regulacją 0-1cm (dodatkowe poziomowanie biurka)
- Nogi muszą być łączone do biurka tylko i wyłącznie poprzez stelaż – żadna noga nie może być przykręcana bezpośrednio do blatu
- Stelaż ma być wykonany jest z zamkniętego profilu stalowego o przekroju 4,0cm x 4,0cm. Ze względów jakościowych rama stelaża nie może być spawana (łączenia mają być wykonane przy pomocy mimośrodów), zapewniając tym samym jednorodność konstrukcji.
- Stelaż ma być wyposażony jest w systemowe gniazda pozwalające w trakcie użytkowania na dołączenie dostawek przy jednoczesnym ograniczeniu ilości nóg.
- Wszystkie nogi biurka mają być przykręcane do stelaża, a nie do blatu – dzięki jest zwiększona wytrzymałość i trwałość mebla oraz łatwość przeprowadzenia wielokrotnego rozmontowania i zmontowania biurka bez pogorszenia jego stabilności i jakości
- Biurka i stoły mają być przystosowane są do zastosowania pionowego i/lub poziomego systemu prowadzenia okablowania strukturalnego oraz mocowania elementów uzupełniających takich jak uchwyty do stacji komputerowych, półki, gniazda elektryczne i inne.

Przykładowe rozwiązanie:

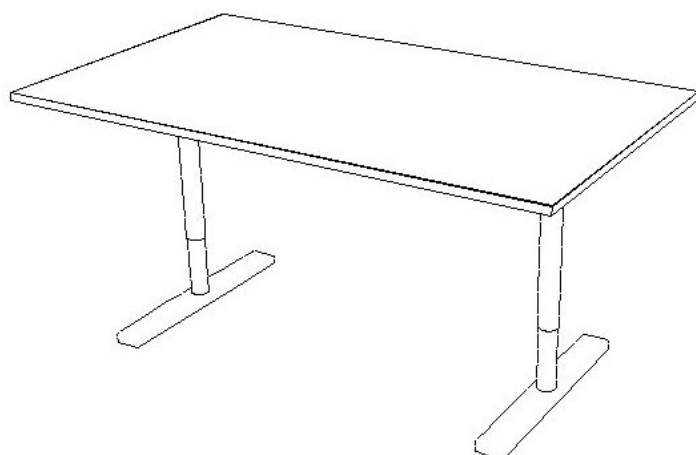

6 – Biurko o wymobolu

B9 – wymiar 120x50

B10 – wymiar 140x50

Stół o konstrukcji typu „C”, do sztaplowania

- Blat ma być wykonany z płyty wiórowej, trójwarstwowej o grubości min 22mm, pokryty laminatem HPL o grubości min 0,40mm, kolorze do ustalenia na etapie realizacji (biały, brzoza, dąb bielony i buk).
- Krawędzie maja być zabezpieczone doklejką PCV, PP lub ABS o grubości min 1mm, w kolorze blatu
- Konstrukcja ma być stalowa, składająca się z dwóch nóg o kształcie litery „C”, połączonych stalową belką pod blatową oraz płytą meblową, czołową
- Nogi maja być wykonane z profilu stalowego o przekroju kwadratowym min 25x25mm
- Nogi maja mieć zakończenia z tworzywa sztucznego chroniącego posadzkę
- Stół musi się sztaplować (tzn. nakładać jeden na drugi) w ilości min 5 szt. Jednorazowo
- Stół ma mieć możliwość doposażenia w łącznik stołów w rzędy

Przykładowe rozwiązanie:

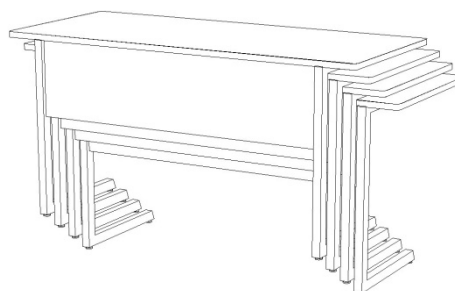
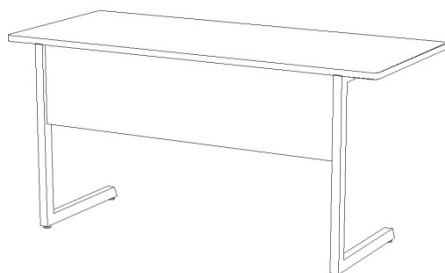

7 – Stolik o symbolu S1 o wymiarach 45x34xh59

- Stolik w całości wykonany ze stali lakierowanej na kolor biały lub żółty.
- Blat ma mieć grubość min 4mm. W blacie ma być otwór prostokątny pozwalający na przeniesienie stolika. Otwór ma znajdować w rogu blatu, po przeciwnej stronie niż mocowane jest noga. Otwór powinien mieć rozmiar 4 x 11cm (+/-1cm) i ma być zaokrąglony
- Noga ma być okrągła o średnicy 40-50mm. Mocowanie do blatu ma być wykonane przy pomocy śrub niewidocznych od góry. Śruby mają być lakierowane identycznie jak cały stolik. Mocowanie nogi do podstawy ma być niewidoczne z zewnątrz
- Podstawa ma być wykonana z blachy stalowej grubość 8mm i szerokości 65mm, wykonanej z jednego kawałka w kształcie litery L. Długość boków podstawy ma wynosić 40x30cm (+/-2cm). Nogi podstawy nie wychodzą poza obrys blatu i mają zapewniać stabilność nawet przy obciążeniu blatu ciężarem min 50kg.
- Do podstawy mają być przymocowane filcowe osłonki chroniące posadzkę.
- Kształt i konstrukcja tak jak na zdjęciu poniżej.

Przykładowe rozwiązanie:



8 – Przegroda o symbolu

P1 – 160x67

P2 – 120x67

P3 – 80x67

- Ścianka ma być wykonana w 100% z półprzezroczystego akrylu grubości 8mm bardzo sztywnego w kolorach transparentny, brązowy, różowy i niebieski, kolor do wyboru na etapie realizacji.
- Mocowanie do blatu ma być stalowe w kolorze RAL 9006.
- Ścianka ma wystawać ponad blat na ok. 50cm wysokości, szerokość ścianki ma być dostosowana do szerokości stołu

Przykładowe rozwiązanie:



9 – Regał o symbolu

SZ1 – wymiar 60x42xh204

SZ2 – wymiar 80x42xh204

Szafy mają być systemowe, przeznaczone do intensywnej eksploatacji w budynkach użyteczności publicznej. Szafy mają posiadać pozytywne wyniki badań lub certyfikat zgodności z normą dotyczącą jakości mebli biurowych: PN-EN 14073-2. Dokumenty mają być wystawione przez niezależną jednostkę posiadającą akredytację PCA (Polskie Centrum Akredytacji). Dokumenty należy załączyć do oferty. Ze względu na jakość, wytrzymałość i powtarzalność szafy mają być klejone i ściskane na prasie w procesie technologicznym w fabryce i w całości transportowane do miejsca użytkowania. Jest to zabieg technologiczny, który nadaje dużą sztywność całej konstrukcji, oraz eliminuje wszelkie dodatkowe złącza np. za pomocą wkrętów meblowych, zwiększając w ten sposób estetykę mebla. Zamawiający nie dopuszcza, aby szafa miała jakiegokolwiek łączenia za pomocą konfirmantów i mimośrodków.

- Obudowa ma być wykonana z płyty wiórowej, trójwarstwowej, grubości 18mm
- Półki mają być wykonane z płyty wiórowej, trójwarstwowej, grubości min 22mm
- Plecy wykonane z płyty wiórowej trójwarstwowej, grubości min 12 mm
- Wszystkie płyty mają być laminowane, wykończone tzw. melaminą w kolorze biały, brzoza, dąb bielony lub bukowy, kolorystyka do wyboru na etapie realizacji
- Wszystkie widoczne krawędzie mają być oklejone listwą PCV lub PP w kolorze płyty
- Regulacja wysokości półek ma być skokowa +/- 32mm standard OH (nie dotyczy półek konstrukcyjnych)

- Półki mają być mocowane przy pomocy systemu zapobiegającemu przypadkowemu wyszarpięciu, jednocześnie zapewniające docisk boku szafy do półki wraz ze zwiększeniem obciążenia półki
- Szafy mają być wyposażone w cokół z tworzywa sztucznego wysokości 8 cm w kolorze RAL 9006 ze zintegrowanymi regulatorami wysokości.
- Szafy mają posiadać płynną regulację wysokości w zakresie min 0-2cm przy pomocy 4 nóżek zakończonych plastikowymi talerzykami o średnicy 3 cm, zapewniające możliwość przesunięcia szafy bez zniszczenia posadzki. Regulacji poziomowania ma dokonywać się od wnętrza szaf – bez potrzeby ich odsuwania lub podnoszenia

Przykładowe rozwiązanie:

SZ1 – wymiar 60x42xh204

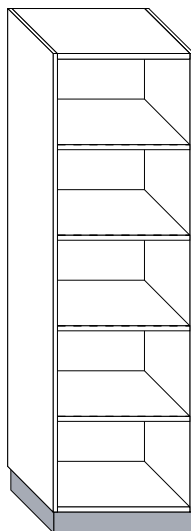

SZ2 – wymiar 80x42xh204

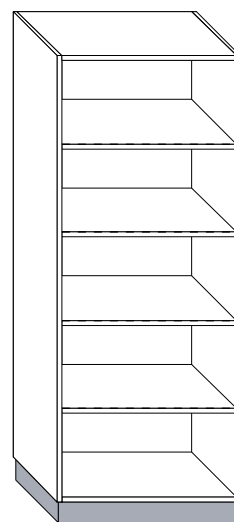

10 – Szafa o symbolu SZ3 wymiary 80x44xh204 cm

Szafy mają być systemowe, przeznaczone do intensywnej eksploatacji w budynkach użyteczności publicznej. Szafy mają posiadać pozytywne wyniki badań lub certyfikat zgodności z normą dotyczącą jakości mebli biurowych: PN-EN 14073-2. Dokumenty mają być wystawione przez niezależną jednostkę posiadającą akredytację PCA (Polskie Centrum Akredytacji). Dokumenty należy załączyć do oferty. Ze względu na jakość, wytrzymałość i powtarzalność szafy mają być klejone i ściskane na prasie w procesie technologicznym w fabryce i w całości transportowane do miejsca użytkowania. Jest to zabieg technologiczny, który nadaje dużą sztywność całej konstrukcji, oraz eliminuje wszelkie dodatkowe złącza np. za pomocą wkrętów meblowych, zwiększając w ten sposób estetykę mebla. Zamawiający nie dopuszcza, aby szafa miała jakiegokolwiek łączenia za pomocą konfirmantów i mimośrodów.

- Obudowa i drzwi mają być wykonane z płyty wiórowej, trójwarstwowej, grubości 18mm
- Półki mają być wykonane z płyty wiórowej, trójwarstwowej, grubości min 22mm
- Plecy wykonane z płyty wiórowej trójwarstwowej, grubości min 12 mm
- Wszystkie płyty mają być laminowane, wykończone tzw. melaminą w kolorze biały, brzoza, dąb bielony lub bukowy, kolorystyka do wyboru na etapie realizacji



- Wszystkie widoczne krawędzie mają być oklejone listwą PCV lub PP w kolorze płyty
- Szafy mają być wyposażone w cokół z tworzywa sztucznego wysokości 8 cm w kolorze RAL 9006 ze zintegrowanymi regulatorami wysokości.
- Szafy mają posiadać płynną regulację wysokości w zakresie min 0-2cm przy pomocy 4 nóżek zakończonych plastikowymi talerzykami o średnicy 3 cm, zapewniające możliwość przesunięcia szafy bez zniszczenia posadzki. Regulacji poziomowania ma dokonywać się od wnętrza szaf – bez potrzeby ich odsuwania lub podnoszenia
- Szafy mają posiadać 5 przestrzeni wysokości ok 33-40 cm a każda ma być dodatkowo podzielona na pół pionową przegrodą. W sumie ma zostać wydzielone 10 jednakowych przestrzeni.
- Każda przestrzeń ma być zamykana osobnymi drzwiami. Na drzwiach ma być umieszczony ekspozytor tzw. gazetnik wykonany z przezroczystego pleksiglasu wzmocniony podstawą wykonaną z metalu lakierowanego na kolor RAL 9006. Ekspozytor ma mieć wewnątrz rozmiaru większego niż A4 i przestrzeń wewnętrzną co najmniej 2 cm. Mocowanie ma być od wewnętrznej strony drzwi.
- Wszystkie drzwi mają posiadać zamek patentowy. Klucz i zamek mają posiadać swój indywidualny numer. Zamek w drzwiach ma być osadzony bez użycia dodatkowej osłony w postaci pierścienia – otwór pod zamek musi być idealnie wykonany (nie dopuszcza się najmniejszych uszczerbków w płycie)

Przykładowe rozwiązanie:

SZ3 – wymiar 80x44xh204

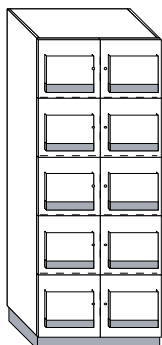

11 – Szafa o symbolu SZ4 wymiary 80x44xh204 cm

Szafy mają być systemowe, przeznaczone do intensywnej eksploatacji w budynkach użyteczności publicznej. Szafy mają posiadać pozytywne wyniki badań lub certyfikat zgodności z normą dotyczącą jakości mebli biurowych: PN-EN 14073-2. Dokumenty mają być wystawione przez niezależną jednostkę posiadającą akredytację PCA (Polskie Centrum Akredytacji). Dokumenty należy załączyć do oferty. Ze względu na jakość, wytrzymałość i powtarzalność szafy mają być klejone i ściskane na prasie w procesie technologicznym w fabryce i w całości transportowane do miejsca użytkowania. Jest to zabieg technologiczny, który nadaje dużą sztywność całej konstrukcji, oraz eliminuje wszelkie dodatkowe złącza np. za pomocą wkrętów meblowych, zwiększając w ten sposób estetykę mebla. Zamawiający nie dopuszcza, aby szafa miała jakiegokolwiek łączenia za pomocą konfirmantów i mimośrodków.

- Obudowa i drzwi mają być wykonane z płyty wiórowej, trójwarstwowej, grubości 18mm
- Półki mają być wykonane z płyty wiórowej, trójwarstwowej, grubości min 22mm
- Plecy wykonane z płyty wiórowej trójwarstwowej, grubości min 12 mm

- Wszystkie płyty mają być laminowane, wykończone tzw. melaminą w kolorze biały, brzoza, dąb bielony lub bukowy, kolorystyka do wyboru na etapie realizacji
- Wszystkie widoczne krawędzie mają być oklejone listwą PCV lub PP w kolorze płyty
- Szafy mają być wyposażone w cokół z tworzywa sztucznego wysokości 8 cm w kolorze RAL 9006 ze zintegrowanymi regulatorami wysokości.
- Szafy mają posiadać płynną regulację wysokości w zakresie min 0-2cm przy pomocy 4 nóżek zakończonych plastikowymi talerzykami o średnicy 3 cm, zapewniające możliwość przesunięcia szafy bez zniszczenia posadzki. Regulacji poziomowania ma dokonywać się od wnętrza szaf – bez potrzeby ich odsuwania lub podnoszenia
- Szafy mają posiadać 5 przestrzeni wysokości ok 33-40 cm a każda ma być dodatkowo podzielona na pół pionową przegrodą. W sumie ma zostać wydzielone 10 jednakowych przestrzeni.
- Każda przestrzeń ma być zamykana osobnymi drzwiami.
- Wszystkie drzwi mają posiadać zamek patentowy. Klucz i zamek mają posiadać swój indywidualny numer. Zamek w drzwiach ma być osadzony bez użycia dodatkowej osłony w postaci pierścienia – otwór pod zamek musi być idealnie wykonany (nie dopuszcza się najmniejszych uszczerbków w płycie)

Przykładowe rozwiązanie:

SZ4 – wymiar 80x44xh204 cm

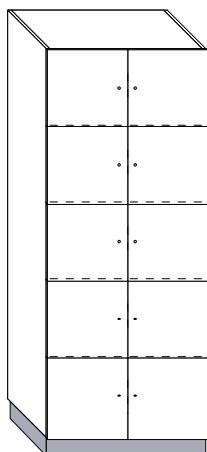

12 – Szafa o symbolu SZ5 wymiar 80x44xh128 cm

Szafy mają być systemowe, przeznaczone do intensywnej eksploatacji w budynkach użyteczności publicznej. Szafy mają posiadać pozytywne wyniki badań lub certyfikat zgodności z normą dotyczącą jakości mebli biurowych: PN-EN 14073-2. Dokumenty mają być wystawione przez niezależną jednostkę posiadającą akredytację PCA (Polskie Centrum Akredytacji). Dokumenty należy załączyć do oferty. Ze względu na jakość, wytrzymałość i powtarzalność szafy mają być klejone i ściskane na prasie w procesie technologicznym w fabryce i w całości transportowane do miejsca użytkowania. Jest to zabieg technologiczny, który nadaje dużą sztywność całej konstrukcji, oraz eliminuje wszelkie dodatkowe złącza np. za pomocą wkrętów meblowych, zwiększając w ten sposób estetykę mebla. Zamawiający nie dopuszcza, aby szafa miała jakiegokolwiek łączenia za pomocą konfirmantów i mimośródów.



- Obudowa ma być wykonane z płyty wiórowej, trójwarstwowej, grubości 18mm
- Półki mają być wykonane z płyty wiórowej, trójwarstwowej, grubości min 22mm
- Plecy wykonane z płyty wiórowej trójwarstwowej, grubości min 12 mm
- Wszystkie płyty mają być laminowane, wykończone tzw. melaminą w kolorze biały, brzoza, dąb bielony lub bukowy, kolorystyka do wyboru na etapie realizacji
- Wszystkie widoczne krawędzie mają być oklejone listwą PCV lub PP w kolorze płyty
- Regulacja wysokości półek ma być skokowa +/- 32mm standard OH (nie dotyczy półek konstrukcyjnych)
- Półki mają być mocowane przy pomocy systemu zapobiegającemu przypadkowemu wyszarpieniu, jednocześnie zapewniające docisk boku szafy do półki wraz ze zwiększeniem obciążenia półki
- Szafy mają być wyposażone w cokół z tworzywa sztucznego wysokości 8 cm w kolorze RAL 9006 ze zintegrowanymi regulatorami wysokości.
- Szafy mają posiadać płynną regulację wysokości w zakresie min 0-2cm przy pomocy 4 nóżek zakończonych plastikowymi talerzykami o średnicy 3 cm, zapewniające możliwość przesunięcia szafy bez zniszczenia posadzki. Regulacji poziomowania ma dokonywać się od wnętrza szaf – bez potrzeby ich odsuwania lub podnoszenia
- Szafa niska (wysokości 128cm) ma mieć dodatkowy top wykonany z płyty wiórowej grubości min 22mm, laminowany (tzw. melamina) w kolorze biały, brzoza, dąb bilony i buk, kolorystyka do wyboru na etapie realizacji
- Żaluzje mają być wykonane z tworzywa sztucznego w kolorze białym lub szarym kolorystyka do wyboru na etapie realizacji. Zakończenie ma być wykonane z listwy metalowej w kolorze RAL 9006. W listwie ma być umieszczony zamek. Prowadnice mają być z tworzywa sztucznego w kolorze RAL 9006 i muszą być umieszczone na płycie (nie mogą być wpuszczane – frezowane – w płytę).
- Klucz i zamek mają posiadać swój indywidualny numer.
Przykładowe rozwiązanie:

SZ5 wymiar 80x44xh128 cm

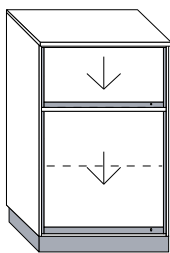

13 – Szafa ubraniowa o symbolu SZ6 wymiar 60x44xh204

Szafy mają być systemowe, przeznaczone do intensywnej eksploatacji w budynkach użyteczności publicznej. Szafy mają posiadać pozytywne wyniki badań lub certyfikat zgodności z normą dotyczącą jakości mebli biurowych: PN-EN 14073-2. Dokumenty mają być wystawione przez niezależną jednostkę posiadającą akredytację PCA (Polskie Centrum Akredytacji). Certyfikat należy załączyć do oferty. Ze względu na jakość, wytrzymałość i powtarzalność szafy mają być klejone i ściskane na prasie w procesie technologicznym w fabryce i w całości transportowane do miejsca użytkowania. Jest to zabieg technologiczny, który nadaje dużą sztywność całej konstrukcji, oraz eliminuje wszelkie dodatkowe złącza np. za pomocą wkrętów meblowych, zwiększając w ten sposób estetykę mebla.

Zamawiający nie dopuszcza, aby szafa miała jakiegokolwiek łączenia za pomocą konfirmantów i mimośrodków.

- Obudowa i drzwi mają być wykonane z płyty wiórowej, trójwarstwowej, grubości 18mm
- Półki mają być wykonane z płyty wiórowej, trójwarstwowej, grubości min 22mm
- Plecy wykonane z płyty wiórowej trójwarstwowej, grubości min 12 mm
- Wszystkie płyty mają być laminowane, wykończone tzw. melaminą w kolorze biały, brzoza, dąb bielony lub bukowy, kolorystyka do wyboru na etapie realizacji
- Wszystkie widoczne krawędzie mają być oklejone listwą ABS, PCV lub PP grubości min 0,6mm w kolorze płyty
- Szafa ma mieć półkę z regulacją wysokości skokową +/- 32mm standard OH
- Półka ma być mocowana przy pomocy systemu zapobiegającemu przypadkowemu wyszarpięciu, jednocześnie zapewniające docisk boku szafy do półki wraz ze zwiększeniem obciążenia półki
- Szafy mają być wyposażone w cokół z tworzywa sztucznego wysokości 8 cm w kolorze RAL 9006 ze zintegrowanymi regulatorami wysokości.
- Szafy mają posiadać płynną regulację wysokości w zakresie min 0-2cm przy pomocy 4 nóżek zakończonych plastikowymi talerzykami o średnicy 3 cm, zapewniające możliwość przesunięcia szafy bez zniszczenia posadzki. Regulacji poziomowania ma dokonywać się od wnętrza szaf – bez potrzeby ich odsuwania lub podnoszenia
- Szafa ubraniowa ma być wyposażona w półkę u góry szafy (ok 30 cm od topu szafy) oraz uchwyt na wieszaki zamocowany od spodu do górnej półki.
- Drzwi mają posiadać zamek patentowy. Klucz i zamek mają posiadać swój indywidualny numer. Zamek w drzwiach ma być osadzony bez użycia dodatkowej osłony w postaci pierścienia – otwór pod zamek musi być idealnie wykonany (nie dopuszcza się najmniejszych uszczerbków w płycie)
- Szafa ma mieć wymiar 60x44x204cm (+/-2cm)

Przykładowe rozwiązanie:

SZ6 wymiar 60x44xh204

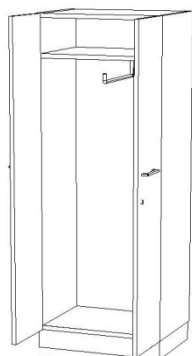

14 – Szafa o symbolu SZ7 wymiar 80x44xh204 cm

Szafy mają być systemowe, przeznaczone do intensywnej eksploatacji w budynkach użyteczności publicznej. Szafy mają posiadać pozytywne wyniki badań lub certyfikat zgodności z normą dotyczącą jakości mebli biurowych: PN-EN 14073-2. Dokumenty mają być wystawione przez niezależną jednostkę posiadającą akredytację PCA (Polskie Centrum Akredytacji). Dokumenty należy załączyć do oferty. Ze względu na jakość, wytrzymałość i powtarzalność szafy mają być klejone i ściskane na



prasie w procesie technologicznym w fabryce i w całości transportowane do miejsca użytkowania. Jest to zabieg technologiczny, który nadaje dużą sztywność całej konstrukcji, oraz eliminuje wszelkie dodatkowe złącza np. za pomocą wkrętów meblowych, zwiększając w ten sposób estetykę mebla. Zamawiający nie dopuszcza, aby szafa miała jakiegokolwiek łączenia za pomocą konfirmantów i mimośrodków.

- Obudowa i drzwi mają być wykonane z płyty wiórowej, trójwarstwowej, grubości 18mm
- Półki mają być wykonane z płyty wiórowej, trójwarstwowej, grubości min 22mm
- Plecy wykonane z płyty wiórowej trójwarstwowej, grubości min 12 mm
- Wszystkie płyty mają być laminowane, wykończone tzw. melaminą w kolorze biały, brzoza, dąb bielony lub bukowy, kolorystyka do wyboru na etapie realizacji
- Wszystkie widoczne krawędzie mają być oklejone listwą PCV lub PP w kolorze płyty
- Regulacja wysokości półek ma być skokowa +/- 32mm standard OH (nie dotyczy półek konstrukcyjnych)
- Półki mają być mocowane przy pomocy systemu zapobiegającemu przypadkowemu wyszarpięciu, jednocześnie zapewniające docisk boku szafy do półki wraz ze zwiększeniem obciążenia półki
- Szafy mają być wyposażone w cokół z tworzywa sztucznego wysokości 8 cm w kolorze RAL 9006 ze zintegrowanymi regulatorami wysokości.
- Szafy mają posiadać płynną regulację wysokości w zakresie min 0-2cm przy pomocy 4 nóżek zakończonych plastikowymi talerzykami o średnicy 3 cm, zapewniające możliwość przesunięcia szafy bez zniszczenia posadzki. Regulacji poziomowania ma dokonywać się od wnętrza szaf – bez potrzeby ich odsuwania lub podnoszenia
- Wszystkie drzwi mają posiadać zamek patentowy. Klucz i zamek mają posiadać swój indywidualny numer. Zamek w drzwiach ma być osadzony bez użycia dodatkowej osłony w postaci pierścienia – otwór pod zamek musi być idealnie wykonany (nie dopuszcza się najmniejszych uszczerbków w płycie).

Przykładowe rozwiązanie:

SZ7 – wymiar 80x44xh204 cm

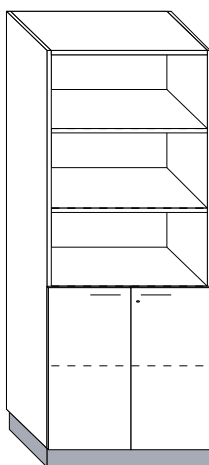

15 – Szafa o symbolu SZ8 wymiary 80x44xh204



Szafy mają być systemowe, przeznaczone do intensywnej eksploatacji w budynkach użyteczności publicznej. Szafy mają posiadać pozytywne wyniki badań lub certyfikat zgodności z normą dotyczącą jakości mebli biurowych: PN-EN 14073-2. Dokumenty mają być wystawione przez niezależną jednostkę posiadającą akredytację PCA (Polskie Centrum Akredytacji). Dokumenty należy załączyć do oferty. Ze względu na jakość, wytrzymałość i powtarzalność szafy mają być klejone i ściskane na prasie w procesie technologicznym w fabryce i w całości transportowane do miejsca użytkowania. Jest to zabieg technologiczny, który nadaje dużą sztywność całej konstrukcji, oraz eliminuje wszelkie dodatkowe złącza np. za pomocą wkrętów meblowych, zwiększając w ten sposób estetykę mebla. Zamawiający nie dopuszcza, aby szafa miała jakiegokolwiek łączenia za pomocą konfirmantów i mimośrodków.

- Obudowa ma być wykonana z płyty wiórowej, trójwarstwowej, grubości 18mm
 - Półki mają być wykonane z płyty wiórowej, trójwarstwowej, grubości min 22mm
 - Plecy wykonane z płyty wiórowej trójwarstwowej, grubości min 12 mm
 - Wszystkie płyty mają być laminowane, wykończone tzw. melaminą w kolorze biały, brzoza, dąb bielony lub bukowy, kolorystyka do wyboru na etapie realizacji
 - Wszystkie widoczne krawędzie mają być oklejone listwą PCV lub PP w kolorze płyty
 - Regulacja wysokości półek ma być skokowa +/- 32mm standard OH (nie dotyczy półek konstrukcyjnych)
 - Półki mają być mocowane przy pomocy systemu zapobiegającemu przypadkowemu wyszarpięciu, jednocześnie zapewniające docisk boku szafy do półki wraz ze zwiększeniem obciążenia półki
 - Szafy mają być wyposażone w cokół z tworzywa sztucznego wysokości 8 cm w kolorze RAL 9006 ze zintegrowanymi regulatorami wysokości.
 - Szafy mają posiadać płynną regulację wysokości w zakresie min 0-2cm przy pomocy 4 nóżek zakończonych plastikowymi talerzykami o średnicy 3 cm, zapewniające możliwość przesunięcia szafy bez zniszczenia posadzki. Regulacji poziomowania ma dokonywać się od wnętrza szaf – bez potrzeby ich odsuwania lub podnoszenia
 - Żaluzja ma być wykonana z okleiny naturalnej dębowej lub jesionem naturalny, barwionym na kolor brązowy, czarny, kolor do wyboru na etapie realizacji. Zakończenie ma być wykonane z listwy metalowej w kolorze RAL 9006. W listwie ma być umieszczony zamek. Prowadnice mają być z tworzywa sztucznego w kolorze RAL 9006 i muszą być umieszczone na płycie (nie mogą być wpuszczane – frezowane – w płytę).
 - Klucz i zamek mają posiadać swój indywidualny numer.
- Przykładowe rozwiązanie:

SZ8 – wymiar 80x42xh204 cm

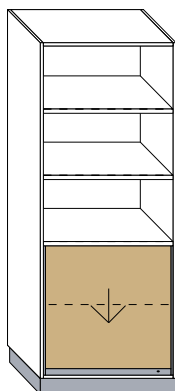

16 – Regał o symbolu SZ9 wymiar 80x32xh204 cm

Szafy mają być systemowe, przeznaczone do intensywnej eksploatacji w budynkach użyteczności publicznej. Szafy mają posiadać pozytywne wyniki badań lub certyfikat zgodności z normą dotyczącą jakości mebli biurowych: PN-EN 14073-2. Dokumenty mają być wystawione przez niezależną jednostkę posiadającą akredytację PCA (Polskie Centrum Akredytacji). Dokumenty należy załączyć do oferty. Ze względu na jakość, wytrzymałość i powtarzalność szafy mają być klejone i ściskane na prasie w procesie technologicznym w fabryce i w całości transportowane do miejsca użytkowania. Jest to zabieg technologiczny, który nadaje dużą sztywność całej konstrukcji, oraz eliminuje wszelkie dodatkowe złącza np. za pomocą wkrętów meblowych, zwiększając w ten sposób estetykę mebla. Zamawiający nie dopuszcza, aby szafa miała jakiegokolwiek łączenia za pomocą konfirmantów i mimośrodków.

- Obudowa ma być wykonana z płyty wiórowej, trójwarstwowej, grubości 18mm
- Półki mają być wykonane z płyty wiórowej, trójwarstwowej, grubości min 22mm
- Plecy wykonane z płyty wiórowej trójwarstwowej, grubości min 12 mm
- Wszystkie płyty mają być laminowane, wykończone tzw. melaminą w kolorze biały, brzoza, dąb bielony lub bukowy, kolorystyka do wyboru na etapie realizacji
- Wszystkie widoczne krawędzie mają być oklejone listwą PCV lub PP w kolorze płyty
- Regulacja wysokości półek ma być skokowa +/- 32mm standard OH (nie dotyczy półek konstrukcyjnych)
- Półki mają być mocowane przy pomocy systemu zapobiegającego przypadkowemu wyszarpieniu, jednocześnie zapewniające docisk boku szafy do półki wraz ze zwiększeniem obciążenia półki
- Szafy mają posiadać płynną regulację wysokości w zakresie min 0-2cm przy pomocy 4 nóżek zakończonych plastikowymi talerzykami o średnicy 3 cm, zapewniające możliwość przesunięcia szafy bez zniszczenia posadzki. Regulacji poziomowania ma dokonywać się od wnętrza szaf – bez potrzeby ich odsuwania lub podnoszenia.
- Szafy mają być wyposażone w nóżki stalowe o przekroju kwadratowym 3,5cm x 3,5cm w kolorze RAL 9006 o wysokości 8cm (+/-1cm)
- Nóżki mają być połączone kątownikiem – dzięki temu dopuszczalne obciążenia szafy przekracza 200kg na szafę, szafa oparta jest bezpośrednio na kątownikach
- Nóżki mają być zakończone talerzykami z tworzywa sztucznego (czarne), wkręcany w nogi tak, aby szafę można było wypoziomować w zakresie min 0-2cm.

Przykładowe rozwiązanie:

SZ9 wymiar 80x32xh204 cm

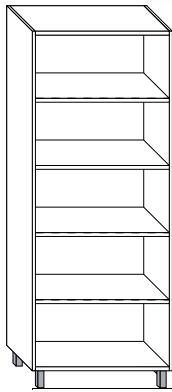

17 – Szafa o symbolu SZ10 wymiar 80x44xh204 cm

Szafy mają być systemowe, przeznaczone do intensywnej eksploatacji w budynkach użyteczności publicznej. Szafy mają posiadać pozytywne wyniki badań lub certyfikat zgodności z normą dotyczącą jakości mebli biurowych: PN-EN 14073-2. Dokumenty mają być wystawione przez niezależną jednostkę posiadającą akredytację PCA (Polskie Centrum Akredytacji). Dokumenty należy załączyć do oferty. Ze względu na jakość, wytrzymałość i powtarzalność szafy mają być klejone i ściskane na prasie w procesie technologicznym w fabryce i w całości transportowane do miejsca użytkowania. Jest to zabieg technologiczny, który nadaje dużą sztywność całej konstrukcji, oraz eliminuje wszelkie dodatkowe złącza np. za pomocą wkrętów meblowych, zwiększając w ten sposób estetykę mebla. Zamawiający nie dopuszcza, aby szafa miała jakiegokolwiek łączenia za pomocą konfirmantów i mimośrodków.

- Obudowa i drzwi mają być wykonane z płyty wiórowej, trójwarstwowej, grubości 18mm
- Półki mają być wykonane z płyty wiórowej, trójwarstwowej, grubości min 22mm
- Plecy wykonane z płyty wiórowej trójwarstwowej, grubości min 12 mm
- Wszystkie płyty mają być laminowane, wykończone tzw. melaminą w kolorze biały, brzoza, dąb bielony lub bukowy, kolorystyka do wyboru na etapie realizacji
- Wszystkie widoczne krawędzie mają być oklejone listwą PCV lub PP w kolorze płyty
- Regulacja wysokości półek ma być skokowa +/- 32mm standard OH (nie dotyczy półek konstrukcyjnych)
- Półki mają być mocowane przy pomocy systemu zapobiegającemu przypadkowemu wyszarpięciu, jednocześnie zapewniające docisk boku szafy do półki wraz ze zwiększeniem obciążenia półki
- Szafy mają być wyposażone w cokół z tworzywa sztucznego wysokości 8 cm w kolorze RAL 9006 ze zintegrowanymi regulatorami wysokości.
- Szafy mają posiadać płynną regulację wysokości w zakresie min 0-2cm przy pomocy 4 nóżek zakończonych plastikowymi talerzykami o średnicy 3 cm, zapewniające możliwość przesunięcia szafy bez zniszczenia posadzki. Regulacji poziomowania ma dokonywać się od wnętrza szaf – bez potrzeby ich odsuwania lub podnoszenia
- Wszystkie drzwi mają posiadać zamek patentowy. Klucz i zamek mają posiadać swój indywidualny numer. Zamek w drzwiach ma być osadzony bez użycia dodatkowej osłony w postaci pierścienia – otwór pod zamek musi być idealnie wykonany (nie dopuszcza się najmniejszych uszczerbków w płycie).

Przykładowe rozwiązanie:

SZ10 – wymiar 80x44xh204 cm

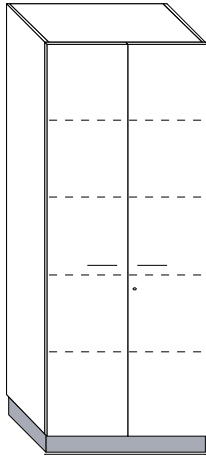

18 – Szafa o symbolu SZ11 wymiar 80x44xh204

Szafy mają być systemowe, przeznaczone do intensywnej eksploatacji w budynkach użyteczności publicznej. Szafy mają posiadać pozytywne wyniki badań lub certyfikat zgodności z normą dotyczącą jakości mebli biurowych: PN-EN 14073-2. Dokumenty mają być wystawione przez niezależną jednostkę posiadającą akredytację PCA (Polskie Centrum Akredytacji). Dokumenty należy załączyć do oferty. Ze względu na jakość, wytrzymałość i powtarzalność szafy mają być klejone i ściskane na prasie w procesie technologicznym w fabryce i w całości transportowane do miejsca użytkowania. Jest to zabieg technologiczny, który nadaje dużą sztywność całej konstrukcji, oraz eliminuje wszelkie dodatkowe złącza np. za pomocą wkrętów meblowych, zwiększając w ten sposób estetykę mebla. Zamawiający nie dopuszcza, aby szafa miała jakiegokolwiek łączenia za pomocą konfirmantów i mimośrodków.

- Obudowa ma być wykonana z płyty wiórowej, trójwarstwowej, grubości 18mm
- Półki mają być wykonane z płyty wiórowej, trójwarstwowej, grubości min 22mm
- Plecy wykonane z płyty wiórowej trójwarstwowej, grubości min 12 mm
- Wszystkie płyty mają być laminowane, wykończone tzw. melaminą w kolorze biały, brzoza, dąb bielony lub bukowy, kolorystyka do wyboru na etapie realizacji
- Wszystkie widoczne krawędzie mają być oklejone listwą PCV lub PP w kolorze płyty
- Regulacja wysokości półek ma być skokowa +/- 32mm standard OH (nie dotyczy półek konstrukcyjnych)
- Półki mają być mocowane przy pomocy systemu zapobiegającemu przypadkowemu wyszarpięciu, jednocześnie zapewniające docisk boku szafy do półki wraz ze zwiększeniem obciążenia półki
- Szafy mają być wyposażone w cokół z tworzywa sztucznego wysokości 8 cm w kolorze RAL 9006 ze zintegrowanymi regulatorami wysokości.
- Szafy mają posiadać płynną regulację wysokości w zakresie min 0-2cm przy pomocy 4 nóżek zakończonych plastikowymi talerzykami o średnicy 3 cm, zapewniające możliwość przesunięcia szafy bez zniszczenia posadzki. Regulacji poziomowania ma dokonywać się od wnętrza szaf – bez potrzeby ich odsuwania lub podnoszenia
- Żaluzje mają być wykonane z tworzywa sztucznego w kolorze białym lub szarym. Zakończenie ma być wykonane z listwy metalowej w kolorze RAL 9006. W listwie ma być umieszczony zamek.

Prowadnice mają być z tworzywa sztucznego w kolorze RAL 9006 i musza być umieszczone na płycie (nie mogą być wpuszczane – frezowane – w płytę).

- Klucz i zamek mają posiadać swój indywidualny numer.
Przykładowe rozwiązanie:

SZ11 – wymiar 80x42xh204 cm

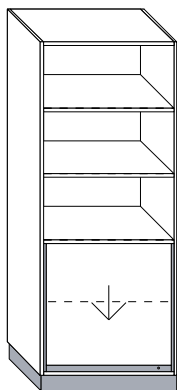

19 – Fotel o symbolu FO1 i FO2

System ma posiadać pozytywne wyniki z badań lub certyfikat zgodności z normami: PN-EN 16139 (lub równoważny). Dokumenty mają być wystawione przez niezależną jednostkę uprawnioną do certyfikacji posiadającą akredytację PCA. Dokument należy załączyć do oferty.

- System siedzisk modułowych przeznaczonych do poczekalni i recepcji o nowoczesnej linearnej bryle opartej na kształcie kwadratu.
- Ma charakteryzować się możliwością swobodnej konfiguracji i aranżacji (moduły nie łączą się ze sobą na stałe).
- Siedziska mają występować w postaci z oparciem oraz tzw. pufy (siedzisko bez oparcia).
- Siedziska mają być w całości obite pianką poliuretanową oraz tapicerowane tkaniną która, ma mieć skład 95% naturalna wełna i 5% poliamid o wysokiej wytrzymałości na ścieranie (powyżej 200 tys cykli w skali Martindala), gęstej, regularnej strukturze tkania. Kolorystyka do wyboru na etapie realizacji.
- Grubość pianki na siedzisku ma być min 7cm (ale nie więcej niż 10cm), grubość pianki na bokach ma min 4cm (ale nie więcej niż 6cm).
- Wszystkie krawędzie mają być zaokrąglone i również pokryte pianką poliuretanową.
- Kwadratowy kształt siedzisk ma podkreślać szycie prowadzone na całości krawędzi.
- Wzdłuż całej szerokości siedzisk (w połowie głębokości) ma znajdować się szczelina na głębokość grubości pianki.
- Podstawą siedzisk ma być konstrukcja z płyty meblowej w kolorze czarnym o kształcie kwadratu 68x68cm oraz wysokości 7cm, umieszczonym centralnie.
- Wymiary zewnętrzne 90x90cm wysokość siedziska 40 wysokość oparcia 30cm grubość oparcia 27-30 szerokość oparcia 80-85 (oparcie delikatnie zwęża do góry).
- Oparcie ma stanowić oddzielny element mocowany na stałe do siedziska.

Przykładowe rozwiązanie na wg projektu Rane Vaskivuori/Valmo:

Fotel o symbolu FO1

Fotel o symbolu FO2

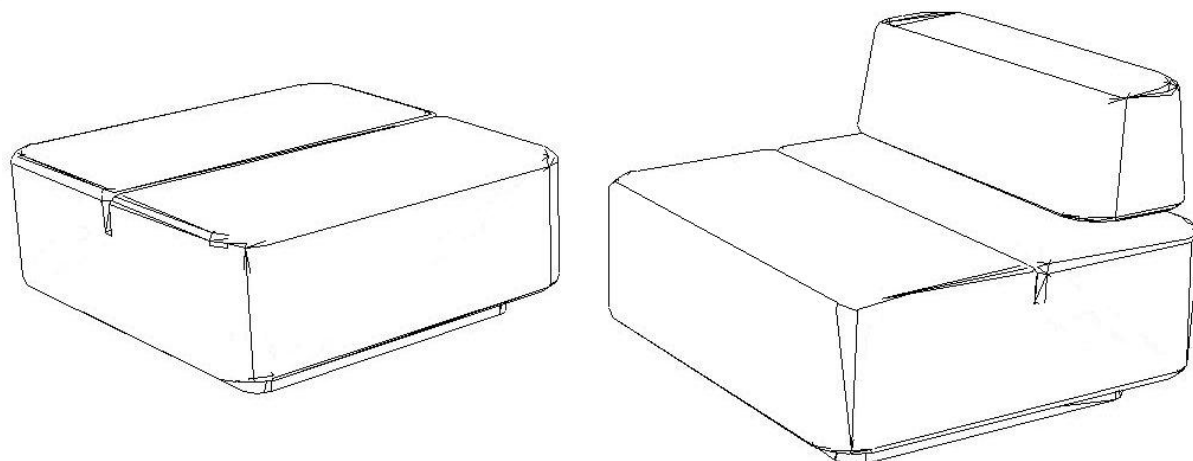

20 – Fotel o symbolu FO3

- Siedzisko i oparcie ma być wykonane z jednego odlewu z bardzo wytrzymałego tworzywa sztucznego tworząc kubetek
 - Od strony użytkownika oparcie ma być wyściełane pianką poliuretanową
 - Całe siedzisko wraz oparciem ma być tapicerowane tkaniną o gęstym, regularnym splocie, składzie 95% naturalna wełna i 5% poliamid oraz wytrzymałości min 200 000 cykli w skali Martindala (do oferty należy załączyć atest potwierdzający). Kolorystyka do wyboru na etapie realizacji.
 - Siedzisko ma posiadać dodatkową poduchę z pianki poliuretanowej o wysokiej gęstości
 - Pomiędzy siedziskiem a oparciem ma znajdować się elipsoidalny otwór
 - Fotel wyposażony w siłownik hydrauliczny regulujący wysokość siedzenia
 - Fotel oparty na pięcioramiennym metalowym krzyżaku lakierowanym na biało lub polerowane aluminium, zakończony kółkami jezdnymi kolor do wyboru na etapie realizacji
 - Konstrukcja ma pozwalać na swobodny obrót kubłka wokół własnej osi
- Przykładowe rozwiązanie na podstawie projektu z 1955 Olli Mannermaa:

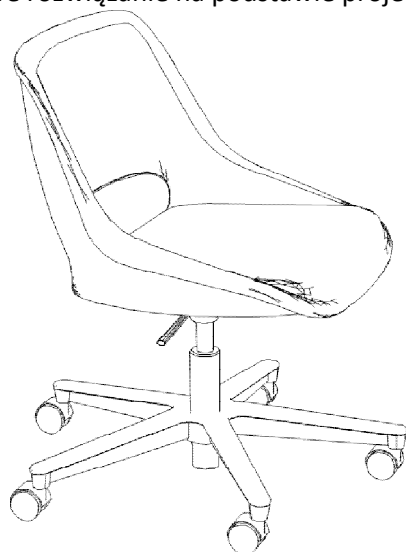

21 – Krzesło o symbolu FO4

Krzesło obrotowe drewniane,

- Krzesło ma mieć drewniane (sklejka brzozowa) siedzisko i oparcie bejcowane na kolor biały, czerwony, niebieski i żółty do wyboru na etapie realizacji.
- Oparcie ma być na stałe montowane do siedziska – bez opcji regulacji kąta pochylenia oparcia
- Oparcie ma być głęboko wycięte tak, aby można było chwycić i przenieść krzesło
- Krzesło ma być wyposażone w siłownik hydrauliczny z regulacją wysokości siedziska w zakresie minimum 390-510mm
- Baza krzesła ma być pięcioramienna, wykonana z polerowanego aluminium, zakończona kółkami jezdnymi
- Siedzisko ma być wyściełane pianką poliuretanową oraz tapicerowane tkaniną zawierającą min 90% naturalnej wełny i wytrzymałości min 200 tyś cykli w skali Martindala, o regularnej, wyraźnie widocznej strukturze tkania, kolorystyka do wyboru na etapie realizacji.

Przykładowe rozwiązanie na podstawie krzesła:



22 – Krzesło o symbolu FO5 i FO6

System krzeseł gościnnie-konferencyjnych ma być przeznaczony do intensywnej eksploatacji w budynkach użyteczności publicznej z elastycznym oparciem. Krzesła mają posiadać pozytywne wyniki badań lub certyfikat zgodności z normami dotyczącymi jakości: PN-EN 16139 (lub równoważna). Dokumenty mają być wystawione przez niezależną jednostkę certyfikującą posiadającą akredytację PCA (Polskie Centrum Akredytacji). Dokument należy załączyć do oferty.

- Wszystkie krzesła muszą się sztaplować w ilości min 10szt jednorazowo



- Krzesła mają występować jako nietapicerowane, tapicerowane w całości, lecz z widoczną sklejką pomiędzy siedziskiem a oparciem (przerwa wysokości 10cm), z tapicerką tylko na siedziska lub tylko na oparciu
- Konstrukcja ma być wykonana jest z profili stalowych okrągłych o średnicy 18-20mm, w kolorze RAL 9006
- Wszystkie elementy konstrukcyjne mają być spawane a nie gięte, wszystkie spawy mają być wykonane w sposób niewidoczny (gładkie i niewystające poza obrys profilu).
- Przednie nogi mają być prostopadłe do siedziska i umieszczone w taki sposób, aby nie wychodziły poza obrys siedziska.
- Tylne nogi mają wysunięte na zewnątrz (na boki) od siedziska tak, aby przy ustawieniu krzesel w rzędy stanowiły dystans pomiędzy krzesłami zwiększając przestrzeń dla użytkownika.
- Stopki mają być zakończone nakładkami z tworzywa sztucznego, zabezpieczającymi posadzkę,
- Stelaż ma być mocowany do siedziska w taki sposób, że od strony osoby siedzącej niewidoczne są śruby łączące (widoczna lita sklejką),
- Do stelaża mają być przymocowane filcowe osłonki zabezpieczające stelaż i siedzisko przed zarysowaniem przy sztaplowaniu
- Siedzisko i oparcie ma być wykonane z jednego kawałka ergonomicznie profilowanej w trzech wymiarach sklejką,
- Sklejka użyta do produkcji ma być w całości z drewna bukowego lub brzozonego (nie jest to buk odbarwiany na kolor brzozy),
- W standardzie sklejka ma być zabezpieczona wysokiej jakości lakierem bezbarwnym, odpornym na promienie UV. Dodatkowo może być bejcowana wg dostępnej palety kolorów
- Sklejka na siedzisku i miejscu przejścia (zagięcia) siedziska w oparciu ma mieć grubość min 10 mm.
- Oparcie ma mieć grubość maksymalnie 7mm tak, aby oparcie było elastyczne, sprężyste i komfortowe.
- Ze względu na design, kształt siedziska i oparcia ma być prostokątny o takiej samej szerokości siedziska i oparcia,
- Podłokietniki mają być wyprowadzone są tylnej nogi – stanowić jej naturalne przedłużenie i wykonane z jednego elementu metalowego na całej długości,
- Podłokietniki mają być wykonane ze sklejki o takiej samej grubości jak siedzisko, klejone i przykręcane do stalowej konstrukcji
- Tapicerka ma mieć skład 95% naturalna wełna i 5% poliamid o wysokiej wytrzymałości na ścieranie (powyżej 200 tyś cykli w skali Martindala), gęstą, regularną strukturę tkaniny, kolorystyka do wyboru na etapie realizacji.
- Krzesła mają być tapicerowane tylko od strony osoby siedzącej, w taki sposób, aby widoczna była boczna krawędź sklejki siedziska i oparcia
- Krzesło posiada opcję krzesła z blatem do pisania zarówno dla osób prawo- jak i leworęcznych. Blat jest wykonany ze sklejki identycznej jak całe krzesło. Mechanizm składania blatu wykonany jest z profili stalowych takich jak konstrukcja krzesła (dużo wyższa odporność na uszkodzenia niż mechanizmy z tworzyw sztucznych)

FO6

FO5



23 – Kontener o symbolu KO1

System kontenerów ma stanowić uzupełnienie systemów biurek, stołów i szaf. Kontenery ma posiadać wysokość dostosowaną do schowania pod biurko. System kontenerów ma posiadać pozytywne wyniki badań lub certyfikat zgodności z normami dotyczącymi jakości mebli biurowych: PN-EN 14073-2. Dokumenty mają być wystawione przez niezależną jednostkę posiadającą akredytację PCA (Polskie Centrum Akredytacji). Dokumenty należy załączyć do oferty. Kolorystyka i użyte materiały mają być spójne z kolorystyką i materiałami użytymi do produkcji zarówno biurek i stołów jak i szaf. Kontenery mają być wykonane w technologii zapewniającej długoletnią trwałość w warunkach intensywnej eksploatacji w obiektach użyteczności publicznej.

- Kontenery mają być w całości wykonane z płyty wiórowej
- Obudowa ma być wykonana z płyty wiórowej grubości 18mm, plecy kontenera z płyty wiórowej grubości 12mm wykończone tzw. melaminą w kolorze biały, brzoza, dąb bielony lub bukowy, kolorystyka do wyboru na etapie realizacji
- Wszystkie widoczne krawędzie mają być oklejone listwą PCV lub PP w kolorze płyty.
- Top górny i front ma być wykonany z płyty wiórowej o grubości 18 mm wykonany z okleiny naturalnej pokryty okleiną naturalną dębową lub jesionem naturalny, barwionym na kolor brązowy, czarny, biały pokryta lakierem zamknięto porowym, kolor do wyboru na etapie realizacji.
- Krawędź top górny i front ma stanowić frezowany MDF lakierowany na kolor blatu, frezowanie ma być proste (bez zaokrągleń).
- Kontenery mają być wyposażone w kółka z tworzywa sztucznego o średnicy 65mm, dwa przednie mają posiadać blokadę jazdy.
- Kontenery mają posiadać zamek centralny z wkładką patentową, blokujący jednocześnie wszystkie szuflady. Zamek i klucz mają posiadać swój indywidualny numer.
- Wkłady szuflad mają być wykonane z wysokiej jakości tworzywa sztucznego – dopuszczalne obciążenie szuflad do 25 kg każda
- Prowadnice szuflad mają być łożyskowane, zapewniające wysuw szuflad w zakresie 90%.
- Górna szuflada zawsze ma być piórnikiem
- Kontener ma posiadać zabezpieczenie przed wysunięciem dwóch lub więcej szuflad jednocześnie (nie dotyczy piórnika)



- Kontener nie może posiadać uchwytów, zamiast tego pomiędzy szufladami a bokami kontenera ma być przerwa pozwalająca swobodnie włożyć palce rąk i wysunąć szuflady.

Przykładowe rozwiązanie:

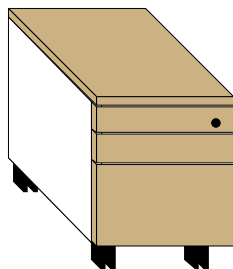

25 – Przegroda o symbolu ST1 wymiar 880x7,5xh130 cm i ST2 wymiar 240x7,5xh245

System modułowych ścianek działowych przewidziany ma być do jednoczesnego podziału przestrzeni biurowej oraz łatwego sposobu prowadzenia okablowania do stanowisk pracy. Modułowość systemu ma pozwalać na swobodne zmiany w aranżacji w trakcie użytkowania. Różnorodność dostępnych wymiarów, łączników, dodatków do systemu oraz paleta wykończeń ma pozwalać na zastosowanie systemu w każdym pomieszczeniu biurowym

- Konstrukcja ma być wykonana z profili aluminiowych grubości 75mm lakierowanych proszkowo farbą strukturalną odporną na promienie UV.
 - System ma być oparty na podstawowych modułach szerokości 60, 80 i 120cm. Dolną część modułów ma stanowić kanał kablowy wysokości 12cm
 - System ma posiadać elementy łączące moduły w ciągi proste lub łamane pod kątem stałym 90^o, 120^o oraz elementy łączące pod dowolnym kątem (płynna regulacja)
 - Ścianki mogą być rozbudowywane w górę. Wysokość wyjściowego elementu ma wynosić 91cm (+/-1cm). Moduły nadstawiane mają mieć wysokości 38cm i 19cm (+/-1cm).
 - Wypełnienia mają być dostępne z płyty meblowej, tapicerki, szkła bezpiecznego przezroczystego i piaskowanego oraz płyty metalowej z systemem mocowania dodatkowych półek.
 - Wypełnienia mają być wymienne w trakcie eksploatacji systemu w sposób łatwy i bez rozkręcania modułów.
 - System ma posiadać możliwość zamocowania dodatkowych stóp stabilizujących ściankę.
- Przykładowe rozwiązanie:

ST1 – wymiar 880x7,5xh130 cm

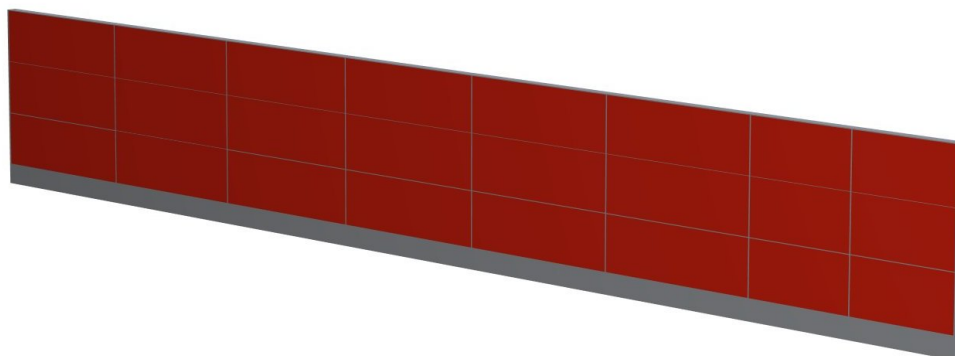

ST2 – wymiar 240x7,5xh245 cm

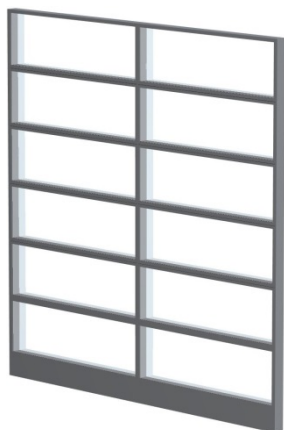

26 – Lada o symbolu R1

Lada recepcyjna – ma być wykonana z płyty mdf lakierowanej w wykończeniu półmat (kolor do ustalenia na etapie realizacji) zgodnie z załączonym projektem

Lada ma być na cokole o wys. 10cm wykonanym z laminatu HPL (kolor do ustalenia na etapie realizacji)

Wykonawca ma zapewnić stabilne przygotowanie pod konstrukcji lada.

Lada ma być wykonana z modułów - na łączeniach modułów dopuszczalne są delikatne fazki zapewniające stabilność powłoki lakierniczej. Nie dopuszcza się widocznego połączenie blatu z frontem lada.

Lada w kształcie okręgu o średnicy zewnętrznej 375cm. Szerokość blatu – 85cm.

Wysokość lada na całej powierzchni – 85cm

27 – Lada o symbolu R2

Lada recepcyjna ma być wykonana z płyty mdf lakierowanej w wykończeniu półmat (kolor do ustalenia na etapie realizacji) zgodnie z załączonym projektem

Lada ma być na cokole o wys. 10cm wykonanym z laminatu HPL (kolor do ustalenia na etapie realizacji)

Wykonawca ma zapewnić stabilne przygotowanie pod konstrukcji lada.

Na łączeniu frontu lada dopuszczalne są delikatne fazki zapewniające stabilność powłoki lakierniczej.

Nie dopuszcza się widocznego połączenie blatu z frontem lada.

Szerokość blatu – 80cm. Wysokość lada na całej powierzchni – 85cm

28 – Szafka na lodówkę o symbolu SZ12

Szafka ma być przystosowana do włożenia lodówki wolnostojącą o wymiarach 60x55xh80, na kółkach $\phi 50$ mm z hamulcami, szafka ma być w całości wykonana z płyty laminowanej o gr. 18mm. Kolorystyka do wyboru na etapie realizacji. Szafka ma być ba cokole o wys. 9cm z 1szt drzwi.

29 – Wykładzina dywanowa o symbolu LT1

Włókno wykładziny ma być wykonane z nylon 6.0, 100% ma pochodzić z recyklingu, econyl, gramatura wykładziny ma być nie mniejsza niż 700g/mkw, całkowita wysokość wykładziny ma być nie mniejsza niż 10,8 mm, wysokość runa 3-4 mm, wykładzina ma być w klasie palności Cfl-S1, klasa użytkowa wykładziny 33 do dużych obciążeń. Pochłanianie dźwięku $\alpha_w - 0,3$, Izolacyjność akustyczna wykładziny 30dB, podłoże wykładziny ma być wykonane z pianki poliuretanowej. Wykładzina w klasie BRE – A, wykładzina zabezpieczona jest przed zabrudzeniami i przeciwko rozwojowi drobnoustrojów. Kolor do wyboru na etapie realizacji

30 – Okleina ścienna o symbolu TP1

Okleina ścienna ma być z poziomym nadrukiem co nadaje tej okleinie charakter tkaniny tekstylnej. Warstwa wierzchniowa okleiny ma być wykonana z winylu która jest zadrukowana przy użyciu farb na bazie wody, nośnik bawełniany, szerokość okleiny ściennej 130 cm, gramatura ma być nie mniejsza niż 350 gr/m², współczynnik pochłaniania dźwięku $\alpha_w 0,15$. Odporność ogniowa okleiny B-s1-d0. Kolorystyka do wyboru na etapie realizacji.